

ARESA



AR-3130

RUS УТЮГ

ENG IRON

UA ПРАСКА

PL ŻELAZKO

RO FIER DE CĂLCAT

KZ УТИК

РУКОВОДСТВО ПО ЭКСПЛУАТАЦИИ

ENG INSTRUCTION MANUAL

UA ІНСТРУКЦІЯ З ЕКСПЛУАТАЦІЇ

PL INSTRUKCJA OBSŁUGI

RO MANUAL DE UTILIZARE

KZ ҚОЛДАНУ ЖӨНІНДЕГІ НҰСҚАУЛЫҚ

Спасибо за приобретение нашей продукции.

Убедитесь, что в гарантийном талоне поставлены штамп магазина, подпись и дата продажи.

Thank you for purchasing our products.

Make sure that the stamp of the store, the signature and the date of sale are supplied in the warranty card.

Дякуємо за придбання нашої продукції.

Переконайтеся, що в гарантійному талоні поставлено штамп магазину, підпис та дату продажу.

Dziękujemy za zakup naszych produktów.

Upewnij się, że instrukcja jest opieczętowana stemplem, podpisem i datą sprzedaży.

Vă mulțumim că ați cumpărat produsul nostru.

Asigurați-vă că cardul de garanție conține ștampila magazinului, semnătura și data vânzării.

Біздің өнімді сатып алғаныңыз үшін рахмет.

Кепілдік талонында дүкеннің мөртабаны, қолы мен сатылған күні қойылғанына көз жеткізіңіз.

- RUS**
1. Сопло разбрызгивателя
 2. Крышка наливного отверстия
 3. Регулятор подачи пара
 4. Кнопка функции самоочистки
 5. Кнопка «Паровой удар»
 6. Кнопка «Разбрызгиватель»
 7. Световой индикатор включения
 8. Ручка
 9. Керамическая подошва
 10. Резервуар для воды
 11. Термостат
 12. Световой индикатор автоотключения
 13. Шнур сетевой

- ENG**
1. Spray nozzle
 2. Water filling inlet
 3. Steam regulator
 4. Self-clean button
 5. Steam shot button
 6. Spray button
 7. Power light indicator
 8. Handle
 9. Ceramic soleplate
 10. Water tank
 11. Thermostat
 12. Auto shut off light indicator
 13. Power cord

- UA**
1. Сопло розбрызкувача
 2. Кришка отвору для заливання води
 3. Регулятор подачі пари
 4. Кнопка функції самоочищення
 5. Кнопка «Паровий удар»
 6. Кнопка «Розбризкувач»
 7. Індикатор включення
 8. Ручка
 9. Керамічна підощва
 10. Резервуар для води
 11. Термостат
 12. Световой индикатор автоотключения
 13. Шнур мережевий

- PL**
1. Dyszë spryskiwacza
 2. Pokrywa wlewu
 3. Regulator podania pary
 4. Przycisk samooczyszczania
 5. Przycisk «Uderzenie pary»
 6. Przycisk «Spryskiwacz»
 7. Wskaźnik świetlny włączonej
 8. Uchwyt
 9. Ceramyczna stopa
 10. Zbiornik na wodę
 11. Termostat
 12. Wskaźnik światła automatycznego wyłączenia
 13. Przewód sieciowy

- RO**
1. Duza pulverizatorului
 2. Capacul orificiului de alimentare cu apă
 3. Regulatorul de abur
 4. Buton auto-curățare
 5. Butonul «Jet de abur»
 6. Butonul «Pulverizator»
 7. Indicator luminos pornit
 8. Măner
 9. Talpa din ceramică
 10. Rezervor de apă
 11. Termostat
 12. Indicator luminos de oprire automată
 13. Cablu de alimentare

- KZ**
1. Бүріккіш шүмегі
 2. Қуиылыс тесігінң қақпағы
 3. Бұдың берілуін реттегіш
 4. Өзгезарту батырмасы
 5. «Бу соққысы» батырмасы
 6. «Бүріккіш» батырмасы
 7. Жарық индикаторы
 8. Тұтқа
 9. Керамикалық табан
 10. Суға арналған резервуар
 11. Жылу тұрақтандырығыш
 12. Автоітрештің жарық көрсеткіші
 13. Желілік баусым

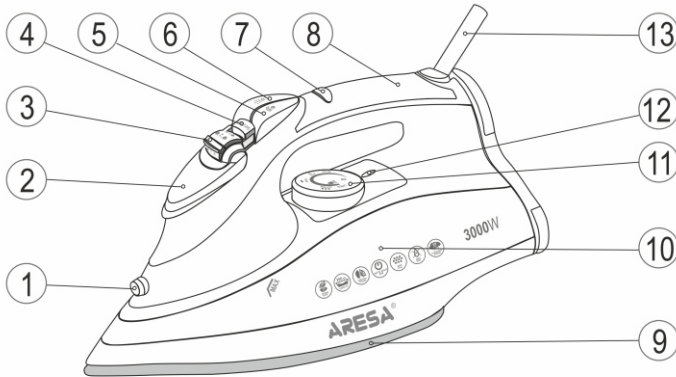

КОМПЛЕКТНОСТЬ / SET / КОМПЛЕКТНІСТЬ / KOMPLETNOŚĆ / ANSAMBLU/ ЖИНАҚТАУЫ

- RUS**
- Утюг - 1
 - Мерный стаканчик - 1
 - Гарантийный талон - 1
 - Руководство по эксплуатации - 1
 - Упаковочная коробка - 1

- UA**
- Праска - 1
 - Мірний стаканчик - 1
 - Гарантийний талон - 1
 - Інструкція з експлуатації - 1
 - Пакувальна коробка - 1

- ENG**
- Iron - 1
 - Measuring cup - 1
 - Warranty card - 1
 - Instruction manual - 1
 - Gift box - 1

- PL**
- Żelazko - 1
 - Miarka do wlewu wody - 1
 - Karta gwarancyjna - 1
 - Instrukcja obsługi - 1
 - Opakowanie - 1

- RO**
- Fier de călcat - 1
 - Măsură dozatoare pentru turnarea apei - 1
 - Card de garanție - 1
 - Manual de utilizare - 1
 - Cutie de ambalare - 1

- KZ**
- Үтік - 1
 - Өлшеуіш стакан - 1
 - Кепілдік талоны - 1
 - Қолдану жөніндегі нұсқаулық - 1
 - Қаптама қорабы - 1

РУССКИЙ



Пожалуйста, внимательно прочтите руководство перед тем, как приступить к эксплуатации утюга.

Сохраняйте инструкцию, она может понадобиться Вам в будущем.

Данный прибор предназначен для разглаживания складок на одежде либо любой другой ткани, а также для разглаживания ткани при помощи пара без сильного надавливания (при наличии соответствующей функции).. Прибор предназначен для бытового и аналогичного применения в соответствии с данным руководством по эксплуатации.

Прибор не предназначен для промышленного или коммерческого применения.

Важно! Утюг, приобретенный в холодное время года, во избежание выхода из строя, до включения в электросеть необходимо выдержать не менее четырех часов при комнатной температуре.

ТЕХНИЧЕСКИЕ ХАРАКТЕРИСТИКИ

Номинальное напряжение: 220-240 В

Номинальная частота: 50 Гц

Номинальная потребляемая мощность: 2700-3150 Вт

Гарантийный срок в странах ЕАЭС

(Беларусь, Россия, Армения, Казахстан, Кыргызстан)

и Украине, Грузии, Азербайджане - двенадцать месяцев

МЕРЫ ПРЕДОСТОРОЖНОСТИ ПРИ ЭКСПЛУАТАЦИИ

- Внимательно прочитайте данную инструкцию перед эксплуатацией прибора во избежание поломок при использовании. Неправильное обращение может привести к поломке изделия, нанести материальный ущерб или причинить вред здоровью пользователя.
- Перед включением проверьте, соответствуют ли технические характеристики изделия параметрам электросети.
- При наличии белого налета на подошве утюга (следы технологической жидкости при производстве подошвы), необходимо протереть подошву прибора мягкой ветошью до его удаления.
- Во избежание перегрузки сети питания не подключайте утюг одновременно с другими мощными электроприборами к одной и той же линии электросети.
- Прибор не предназначен для использования лицами (включая детей) с пониженными физическими, сенсорными или умственными способностями или при отсутствии у них жизненного опыта или знаний, если они не находятся под присмотром или не проинструктированы об использовании прибора лицом, ответственным за их безопасность. Дети должны находиться под присмотром для недопущения игр с прибором.
- Прибор не предназначен для использования детьми.
- Не пользуйтесь прибором, если вблизи находятся дети.
- Использовать прибор необходимо только в бытовых целях в соответствии с данным руководством по эксплуатации.
- Прибор не предназначен для промышленного или коммерческого применения.
- При использовании удлинителя убедитесь, что максимально допустимая мощность кабеля соответствует мощности прибора.
- Не пользуйтесь утюгом в ванных комнатах и вблизи от других источников воды.
- Во избежание поражения электрическим током, не погружайте прибор в воду или другие жидкости. Не прикасайтесь к нему влажными руками.
- В случае падения прибора в воду немедленно отключите его от сети. При этом ни в коем случае не опускайте руки в воду. Перед повторным использованием прибор должен быть проверен квалифицированным специалистом.
- Не используйте вне помещений или в условиях повышенной влажности, особенно в непосредственной близости от ванны, душа или бассейна.
- Каждый раз перед включением прибора осмотрите его. При наличии поврежденного прибора и сетевого шнура ни в коем случае не включайте прибор в розетку.
- Не используйте прибор с поврежденным шнуром питания или вилкой, а также, если он подвергся воздействию жидкостей, если его уронили, если присутствуют видимые следы повреждения или если он протекает.
- При повреждении шнура питания его замену, во избежание опасности, должны производить изготовитель, сервисная служба или подобный квалифицированный персонал.
- При отключении прибора от сети питания держитесь рукой за рукоятку, не тяните за шнур питания.
- Не переносите прибор, держа его за сетевой шнур.
- Утюг нельзя оставлять без надзора, когда он подключен к сети питания.
- Утюг следует использовать и хранить на плоской, устойчивой поверхности.
- При помещении утюга на подставку необходимо убедиться, что поверхность, на которой расположена подставка, является устойчивой.
- Вилка должна быть извлечена из розетки перед тем, как резервуар для воды будет наполняться водой, а также при сливе воды из резервуара.
- Заправочное отверстие нельзя открывать во время использования.
- Утюг не следует использовать, если его уронили, если присутствуют видимые следы повреждения или если он протекает.
- Всегда отключайте прибор от электросети, если он не используется.
- Не оставляйте включенный прибор без присмотра.
- Прикосновение к нагретой поверхности утюга может привести к ожогам.
- Следите за тем, чтобы сетевой шнур не касался подошвы.
- Не допускайте соприкосновения подошвы утюга с острыми металлическими поверхностями, что позволит избежать царапин на подошве и продлит срок ее службы.
- Ни в коем случае не направляйте пар на людей.
- Никогда не осуществляйте глажение или отпаривание одежды, надетой на человека.
- Не используйте принадлежностей, не входящие в комплект данного прибора.
- Не разбирайте и не ремонтируйте прибор самостоятельно. Обращайтесь в уполномоченный сервисный центр.
- Всегда ставьте утюг вертикально, если вы делаете перерыв между глажением. Никогда не оставляйте нагретый утюг в горизонтальном положении на гладильной доске.
- Заполняйте резервуар дистиллированной (не минеральной), бутилированной или фильтрованной водой. Ни в коем случае не заливайте иные жидкости, такие как моющее средство, бензин, уксус, средства против накипи и т.п.
- Устанавливайте устройство во время работы и остывания в месте, недоступном для детей.
- После использования никогда не обматывайте сетевой шнур вокруг прибора, так как со временем это может привести к излому шнура.
- **ВНИМАНИЕ!** При первом включении утюг может издавать неприятный запах гари. Это нормальное явление и связано с выгоранием заводского масла.
- Производитель оставляет за собой право без дополнительного уведомления вносить незначительные изменения в конструкцию изделия, кардинально не влияющие на его безопасность, работоспособность и функциональность.
- Сохраните данную инструкцию.

ЭКСПЛУАТАЦИЯ

Внимание: После распаковки утюга допустимо наличие незначительного количества влаги внутри резервуара для воды, дефектом прибора это не является. Перед первым использованием удалите наклейки с корпуса и подошвы утюга. При первом использовании может появиться немного дыма от выгорания консерванта, это нормально, после некоторого времени он исчезнет.

РУССКИЙ

НАПОЛНЕНИЕ ВОДОЙ.

Наполните резервуар для воды дистиллированной, бутилированной или фильтрованной водой до отметки MAX. Перед тем как налить воду в резервуар, убедитесь, что прибор отключен от сети. Переведите регулятор подачи пара в выключенное положение. Установите термостат на минимальную отметку. Откройте крышку наливного отверстия. Налейте воду, используя мерный стаканчик для залива воды до максимального уровня. Не заполняйте резервуар больше максимальной отметки. Закройте крышку наливного отверстия.

УСТАНОВКА ТЕМПЕРАТУРЫ.

Установите утюг вертикально. Установите термостат на нужную температуру, повернув его в соответствующее положение. Проверьте бирки на одежде, прежде чем гладить.

NYLON - нейлон, ●SILK - синтетика (шелк, акрил, вискоза, полиэстер и т.д.), ●●WOOL – шерсть, ●●●COTTON - хлопок, LINEN – лен. Если вы не знаете тип ткани, попытайтесь прогладить на краешке одежды, которая не будет видна при ношении. Шелк, шерстяные и синтетические изделия рекомендуется гладить с обратной стороны для предотвращения блестящих пятен. Во избежание пятен, не используйте функцию разбрызгивателя. Вставьте вилку в розетку. Индикатор во время глажения время от времени будет загораться и гаснуть.

ГЛАЖЕНИЕ С ИСПОЛЬЗОВАНИЕМ ПАРА.

Использование пара возможно только при высокой температуре. Если установлена низкая температура, то есть возможность протекания воды через подошву. Но на этот случай в утюге есть функция «Капля-стоп», при которой утюг автоматически отключает пар при низкой температуре. Убедитесь, что в резервуаре достаточно воды. Перед нагревом, переведите регулятор подачи пара в выключенное положение. Установите регулятор температуры в требуемое положение (но не менее ●●). Как только утюг достигнет установленной температуры, откройте подачу пара регулятором (положения 1, 2 или 3), начнется отпаривание.

ГЛАЖЕНИЕ БЕЗ ПАРА. Установите регулятор подачи пара на позицию 0 (нет пара).

ИСПОЛЬЗОВАНИЕ РАЗБРЫЗГИВАТЕЛЯ. При любой температуре вы можете воспользоваться разбрызгивателем для увлажнения белья.

ПАРОВОЙ УДАР. Функция «Паровой удар» может быть использована только при установленной температуре между ●●● и MAX. Для этого нажмите кнопку «Паровой удар», но не более трех раз подряд. В процессе подошва утюга может сильно остывать. Для продолжения дождитесь повторного нагрева подошвы.

ФУНКЦИЯ «КАПЛЯ-СТОП». Эта функция легко отключает пар, утюг автоматически прекращает выделять пар при низких температурах для предотвращения протечки воды с подошвы. Когда это произойдет, вы сможете услышать характерный звук.

ВЕРТИКАЛЬНОЕ ОТПАРИВАНИЕ. Функцию «Паровой удар» вы также можете использовать, когда держите утюг в вертикальном положении, при условии что в резервуаре залита вода до отметки MAX.

ФУНКЦИЯ «АНТИ-НАКИПЬ». Встроенная система автоматической анти-накипи уменьшает осадок накипи и продлевает жизнь вашему утюгу. **АВТОМАТИЧЕСКОЕ ОТКЛЮЧЕНИЕ.** Если утюг находится неподвижно около 30 секунд в горизонтальном положении, или около 8 минут в вертикальном положении или под углом в 45 градусов, то нагревательный элемент утюга отключится автоматически, а световой индикатор автоотключения будет мигать. Для включения утюга просто начните им гладить.

Примечание: После включения утюга ранее заданная температура подошвы будет восстановлена через некоторое время, в зависимости от положения регулятора.

ФУНКЦИЯ САМООЧИСТКИ. Используйте функцию самоочистки каждые две недели. Если в вашем регионе жесткая вода, то очистка должна производиться чаще. Убедитесь, что устройство не подключено к сети. Установите регулятор подачи пара в положение "0", наполните резервуар водой до отметки MAX. Не добавляйте в воду уксус или другие реагенты. Выберите максимальную температуру глажения и подключите прибор к сети. Когда световой индикатор включения погаснет, отключите утюг от сети, установите регулятор подачи пара в положение "3" и, удерживая его над раковиной, нажмите кнопку самоочистки Self Clean. Вы также можете приподнять регулятор интенсивности пара рукой, но не доставать его полностью. Потрясите утюг, из отверстий подошвы могут выходить частицы накипи вместе с паром. По завершении очистки установите регулятор интенсивности пара на место до полной фиксации, установите регулятор подачи пара в положение "0". Подключите утюг к сети, дайте ему нагреться, подошва таким образом должна подсохнуть. При необходимости протрите ее куском ткани.

ТРАНСПОРТИРОВАНИЕ, ЧИСТКА И ХРАНЕНИЕ

ТРАНСПОРТИРОВАНИЕ. Транспортировать прибор необходимо любым видом крытого транспорта с применением правил закрепления грузов, обеспечивающих сохранение товарного вида изделия и/или упаковки и его дальнейшей безопасной эксплуатации. А также исключая возможность проникновения влаги на любой вид упаковки либо изделия при транспортировке любым видом транспорта. ЗАПРЕЩАЕТСЯ подвергать прибор ударным нагрузкам при поручочно-разгрузочных работах.

ЧИСТКА. ВНИМАНИЕ! Никогда не мойте части прибора в посудомоечной машине. Не используйте химикаты и абразивные вещества. Функцию самоочистки следует использовать каждые 2 недели. Чем жестче вода, тем чаще нужно использовать эту функцию. Наполните резервуар водой до максимального уровня. Не используйте уксус или другие средства от накипи. Установите температурный контроль на MAX. Переведите регулятор подачи пара в выключенное положение. Вставьте вилку в розетку. Отключите утюг из розетки, когда световой индикатор погаснет. Подержите утюг горизонтально над раковиной. Нажимайте кнопку самоочистки и слегка подвигайте утюг взад - вперед. Через отверстия на подошве будут выходить вода и пар. С ними вылетит грязь и накиль. После того, как вода в резервуаре закончится, отпустите кнопку. Повторите очистку, если в утюге осталось много накипи. Поставьте утюг горизонтально. Включите утюг и дайте ему нагреться. Отключите утюг. Прогладьте несколько раз какую-нибудь старую ткань. Дайте утюгу остыть, перед тем как убрать его на место. Перед тем как чистить утюг, всегда выключайте его из розетки. В случае возникновения налета на подошве его можно удалить при помощи ткани, смоченной в уксусно-водном растворе. Ручку и корпус прибора протрите влажной тканью, затем вытрите насухо. **ХРАНЕНИЕ.** Прибор необходимо хранить в закрытом помещении, в условиях, предполагающих сохранение товарного вида изделия и его дальнейшей безопасной эксплуатации. Убедитесь в том, что прибор и все его аксессуары полностью высушены, перед тем, как складывать его на хранение. Всегда храните утюг в вертикальном положении.

ПРАВИЛА УТИЛИЗАЦИИ ПРИБОРА

Электроприбор и упаковочные материалы должны быть утилизированы с наименьшим вредом для окружающей среды и в соответствии с правилами по утилизации отходов в Вашем регионе.

УСЛОВИЯ ГАРАНТИЙНОГО ОБСЛУЖИВАНИЯ

При покупке изделия требуйте его проверки в Вашем присутствии и заполнения гарантийного талона (штамп торгующей организации, дата продажи и подпись продавца). Без предоставления гарантийного талона или при его не правильном заполнении претензии по качеству не принимаются, и гарантийный ремонт не производится. Гарантийный талон следует предъявлять при любом обращении в сервисный центр в течение всего срока гарантии. Изделие принимается на сервисное обслуживание только полностью комплектным. Гарантийный срок исчисляется с момента продажи покупателю. Просим Вас также сохранять документы, подтверждающие дату покупки изделия (товарный или кассовый чек). Условием бесплатного гарантийного обслуживания Вашего изделия является его правильная эксплуатация, не выходящая за рамки личных бытовых нужд, в соответствии с требованиями инструкции по эксплуатации изделия, отсутствие механических повреждений и последний небрежного обращения с изделием. Изделие принимается на гарантийное обслуживание в чистом виде (протерто и проутюжено, где это возможно). Гарантия распространяется на все производственные и конструктивные дефекты (кроме перечисленных в разделе «Гарантия не распространяется»), выявленные в течение гарантийного срока. В этот период дефектные детали, кроме расходных материалов, подлежат бесплатной замене в гарантийном сервисном центре.

РУССКИЙ

ГАРАНТИЯ НЕ РАСПРОСТРАНЯЕТСЯ

1. Дефекты, вызванные форс-мажорными обстоятельствами.
2. Повреждение изделия, вызванные использованием изделия в целях, выходящих за рамки личных бытовых нужд (т.е. промышленных или коммерческих целях).
3. Расходные материалы и аксессуары.
4. Дефекты, вызванные перегрузкой, неправильной эксплуатацией, проникновением жидкостей, пыли насекомых, попаданием посторонних предметов внутрь изделия.
5. Изделия, подвергавшиеся ремонту вне уполномоченных сервисных центров или гарантийных мастерских.
6. Повреждения, явившиеся следствием внесения изменений в конструкцию изделия самим пользователем или неквалифицированной заменой его комплектующих.
7. Нарушение требований инструкции по эксплуатации.
8. Неправильная установка напряжения питающей сети (если это требуется).
9. Внесение технических изменений.
10. Механические повреждения, в том числе вследствие небрежного обращения, неправильной транспортировки или хранения, падения изделия.
11. Повреждения по вине животных (в том числе грызунов и насекомых).

Информация о производителе

Изготовитель: БЕСТАР ИНДАСТРИАЛ КАМПАНИ ЛИМИТЕД (301, Сингуант Род, Гуагхай Вэй Таун, Цыши, провинция Чжэцзян, КНР)

Импортер в Республику Беларусь: ООО «Ареса-техно», 212030, г. Могилев, ул. Тимирязевская, 38

Импортер в Российскую Федерацию: ООО «Санрайт М», 214004, г. Смоленск, ул. Октябрьской революции, д. 38, офис 2

Информацию о дате изготовления смотрите на индивидуальной упаковке.

Товар соответствует требованиям ТР ТС 004/2011 «О безопасности низковольтного оборудования», ТР ТС 020/2011

«Электромагнитная совместимость технических средств» и ТР ЕАЭС 037/2016 «Об ограничении применения опасных веществ в изделиях электротехники и радиоэлектроники».

Срок службы – тридцать шесть месяцев

По вопросам гарантийного обслуживания обращайтесь в ближайший сервисный центр или в Головной сервисный центр «сервис-центр ООО «Ареса-техно», 212030, г. Могилев, ул. Тимирязевская, 38, тел.: +375-222-76-69-89.



ENGLISH



Please read this instruction manual carefully before using the appliance.

Save the instruction manual as you may require it in future.

Use the iron for smoothing creases on clothing or any other fabric

THE UNIT IS FOR HOUSEHOLD USAGE ONLY

After unit transportation or storage at low temperature it is necessary to keep it for at least 4 hours at room temperature before switching on.

TECHNICAL SPECIFICATIONS

Supply voltage: 220-240 V ~ 50 Hz

Power: 2700-3150 W

Warranty period in the European Union - twenty four months

IMPORTANT SAFEGUARDS

Please read this manual carefully before operating the unit to avoid breakage during use. Incorrect handling can lead to damage to the product, cause material damage or cause damage to the health of the user.

- Before switching on make sure that the product specifications match the mains voltage.
 - To avoid overloading the mains, do not connect the iron at the same time with other powerful electrical appliances to the same mains.
 - The device should not be used by people (including children) with reduced physical, sensory or mental capabilities, or lack of experience or knowledge, unless they are under the control or instructed about the use of the device by the person responsible for their safety.
 - The appliance should not be used by children. • Do not use the appliance if children are nearby. Do not allow children to play with the appliance.
 - The appliance must only be used for household purposes in accordance with this instruction manual. The device is not intended for industrial or commercial use. • Do not use the iron in bathrooms and near other sources of water. • To avoid electric shock, do not immerse the appliance in water or other liquids. Do not touch the appliance with wet hands.
 - If the appliance falls into water, unplug it immediately. Do not put your hands in water. Before the next use the device must be inspected by a qualified technician. • Do not use outdoors or in high humidity, especially in the immediate vicinity of a bath, shower or pool.
 - Inspect the appliance every time before turning it on. In case of damage to the appliance and the power cord, never plug the appliance into an outlet.
 - If the power cord is damaged, it must be replaced by the manufacturer, after-sales service or similar qualified personnel to avoid danger.
 - When the appliance is disconnected from the power supply, hold the plug by hand, do not pull on the power cord.
 - Do not carry the appliance by the power cord. • Always unplug the appliance if it is not in use. • Do not leave the appliance switched on unattended.
 - Touching the heated surface of the iron can result in burns.
 - Do not let the soleplate of the iron touch the sharp metal surfaces, which will avoid scratching the soleplate. • Never direct steam to people.
 - Do not use attachments not supplied with this unit. • Do not use the appliance with a damaged power cord or plug, or if it has been exposed to liquids, leaks, falls or has been damaged in any other way. • Do not disassemble or repair the appliance yourself.
- Contact an Authorized Service Center. • This appliance is intended for household use only.
- Always place the iron vertically if you make a break between ironing. Never leave hot iron horizontally on the ironing board.
 - When filling the tank with water or when draining water from the tank, always unplug the power cord from the outlet.
 - Fill the tank with distilled (not mineral), bottled or filtered water. Never fill with liquids such as detergent, gasoline, vinegar, anti-scale agents, etc.
 - The filling cap must be closed during ironing. • After use never wind the power cord around the appliance.
 - The iron must not be left unattended when it is connected to the power supply.
 - Do not use the appliance with a damaged power cord or plug, or if it has been exposed to liquids, leaking, falling, or otherwise damaged.
 - The iron should be used and stored on a flat, stable surface;
 - When placing the iron on a stand, make sure that the surface on which the stand is located is stable;
 - The plug must be removed from the socket before the water tank is filled with water, as well as when draining the water from the tank.
 - The filler cap must be closed during use.

ENGLISH

- When using an extension cord, make sure that the maximum permissible cable power corresponds to the power of the device.
- ATTENTION!** At the first switching you can feel an unpleasant smell of burning. This is normal and is connected with the burnout of the factory oil.
- The manufacturer reserves the right, without additional notice, to make minor changes to the design of the product that do not radically affect its safety, performance and functionality.

OPERATION

Attention: After unpacking there may be a slight amount of moisture inside the water tank, it is not considered to be the defect of the device. Before the first use remove the stickers from the body and the soleplate of the iron. At first use a little smoke may appear, it will disappear after some time.

FILLING WITH WATER

When using an iron for the first time, fill it with water. Use distilled water. Before pouring water into the iron, disconnect it from the mains. Set the thermostat to the minimum level. Open the water tank. Hold the iron upright. Pour water, using a measuring cup to fill the water to the maximum level. Do not fill the tank beyond the maximum mark. Close the water tank until it clicks.

TEMPERATURE SETTING

Install the iron vertically. Set the thermostat to the desired temperature by turning it to the desired position.

Check the tags on the clothes before ironing.

- - Synthetics (silk, acrylic, viscose, polyester, etc.) ●● - wool ●●● - cotton, linen.

If you do not know the type of fabric, try to iron on the edge of the clothes which will not be visible when worn.

Silk, woolen and synthetic fabrics are recommended to iron on the reverse side to prevent shiny spots. To avoid staining, do not use spray function.

Insert the plug into the socket. The indicator will light and go out during ironing from time to time.

STEAM IRONING

The use of steam is possible only at high temperature. If a low temperature is set, then there is the possibility of water leakage through the soleplate. But for this case there is a "Drop-stop" function when the iron automatically turns off steam at a low temperature. Make sure that there is enough water in the water tank.

Set the thermostat and steam regulator to the recommended positions. The steaming starts as soon as the iron reaches the set temperature.

DRY IRONING. Set steam regulator to position O (no steam).

STEAM SHOT

A powerful steam shot will help you to remove stiff creases. The "Steam shot" function can only be used when the temperature is set between ●●● and MAX.

Press the "Steam shot" button, but not more than three times in a row.

DROP-STOP FUNCTION. This function turns off steam and the iron automatically stops steaming at low temperatures to prevent water leakage from the soleplate.

VERTICAL STEAM. The "Steam shot" function can also be used when holding the iron in an upright position, provided that the water is filled up to the MAX mark in the tank.

ANTI-SCALE FUNCTION. The built-in automatic anti-scale system reduces scale deposit and prolongs the life of your iron.

AUTO SHUT OFF. If the iron is situated for about 30 seconds in a horizontal position, or about 8 minutes in the vertical position or at an angle of 45 degrees, the heating element will turn off automatically, and the auto shut off indicator light will flash. To resume heating the iron, raise the iron or move it.

Note: After the iron is being operated again, the previously set soleplate temperature will be restored depending on the position of the thermostat.

SELF CLEAN FUNCTION. Use the self-cleaning function once every two weeks. If the water in your area is very hard the self-cleaning function should be used more frequently. Make sure the appliance is unplugged, set the steam regulator to steam level "O", fill the water tank to the MAX position, do not put vinegar or other cleaning agents in the water tank. Select the maximum ironing temperature, put the plug in the wall socket. Unplug the iron when the power indicator light has gone off, set the steam regulator to the position "3" and holding the iron over the sink, press the self-cleaning button until the steam cover jumps out. Use hand to pull the steam cover upward a little, the self-cleaning will begin to work. Shake the iron. Steam and boiling water will come out of the soleplate, impurities and flakes (if any) will be flushed out. After finishing the self-cleaning, press the steam cover downward to make the self-cleaning button remain its original position with no gap. After the self-cleaning process, put the plug in the wall socket and let the iron heat up to allow the soleplate to dry, unplug the iron when it has reached the set ironing temperature, move the hot iron gently over a piece of used cloth to remove any water stains that may have formed on the soleplate, let the iron cool down before you store it.

CLEANING, MAINTENANCE AND STORAGE

TRANSPORTATION. Transportation of the device is necessary by any kind of covered transport with the application of cargo securing rules ensuring preservation of the presentation of the product and / or packaging and its further safe operation. It is necessary to transport the device by any type of covered transport with the application of cargo fixing rules ensuring the preservation of the product and/or packaging and its further safe usage. And also precluding the penetration of moisture into any type of package or article during transport by any mode of transport. **DO NOT** expose the device to shock loads during handling operations. **CLEANING.** **ATTENTION!** Never wash the accessories and parts of the appliance in the dishwasher. Do not use chemicals or abrasives. The self-cleaning function should be used every 2 weeks. The harder the water, the more often you need to use this function. Fill the water tank to the maximum level. Do not use vinegar or other anti-scale agents. Set the temperature control to MAX. Insert the plug into the socket. Unplug the iron when the indicator light turns off. Hold the iron horizontally over the sink. Press the self-clean button and lightly move the iron back and forth. Water and steam will come out through the holes on the soleplate. Dirt and scale will flow out with them. Release the button when the water tank is empty. Repeat cleaning if there is a lot of scale left in the iron. Place the iron horizontally. Turn on the iron and wait until it heats. Turn off the iron. Iron an old cloth several times. Before cleaning the iron always unplug it from the mains. In case of a raid on the soleplate it can be removed with a cloth dampened in acetic-aqueous solution. Clean the handle with a damp cloth, then wipe it dry. **STORAGE.** The device must be stored indoors, in conditions that presume its further safe operation. Make sure that the appliance and all its accessories are completely dried before storing it. Always store the iron in an upright position.

RECYCLING

The appliance and packing materials must be disposed with the least harm to the environment and in accordance with the rules for waste disposal in your area.

WARRANTY TERMS

When purchasing the product, ask for it to be checked in your presence. Without having a warranty card or when it is not properly filled in, the quality claims are not accepted, and no warranty repair is performed. The warranty card should be presented at any address to the service center during the whole warranty period. The product is accepted for service in a complete set only. The warranty period is calculated from the moment of sale to the buyer. Keep the documents confirming the date of purchase of the product (cash receipt).

The condition of free warranty service of your product is its correct operation, which does not go beyond personal domestic needs, in accordance with the requirements of the operating instructions for the product, the absence of mechanical damages and the consequences of careless handling of the product.

The product is accepted for warranty service in its pure form. The warranty covers all manufacturing and construction defects (except those listed in the "Warranty does not apply" section), identified during the warranty period. During this period defective parts, except consumables, are subject to free replacement in the warranty service center.

THE GUARANTEE DOES NOT COVER:

1. Defects caused by force majeure.
 2. Damage to the product caused by the use of the product for purposes that go beyond personal domestic needs (ie industrial or commercial purposes).
 3. Consumables and accessories (sections, etc.).
 4. Defects caused by overloading, improper operation, penetration of liquids, dust of insects, ingress of foreign objects into the product.
 5. Products that have been repaired outside authorized service centers or warranty workshops.
 6. Damage resulting from changes in the design of the product by the user or unqualified replacement of his components.
 7. Mechanical damages, including due to negligent handling, improper transportation and storage, falling of the product.
 8. Violation of the operating instructions.
 9. Incorrect installation of mains voltage (if required).
 10. Making technical changes.
 11. Damage through the fault of animals (including rodents and insects).
- Information on the production date can be found on a separate package.
For warranty service, please contact your nearest service center.



УКРАЇНСЬКА



Будь ласка, уважно прочитайте інструкцію перед тим, як почати експлуатацію приладу. Зберігайте інструкцію, вона може знадобитися Вам у майбутньому.

Цей прилад призначений для розпрасування складок на одязі чи будь-якій іншій тканині, а також для розпрасування тканини за допомогою пари без сильного натискання (за наявності відповідної функції).

Для використання в домашньому господарстві, не призначений для промислового використання.
Важливо! Праску, придбану в холодну пору року, щоб уникнути виходу її з ладу, до увімкнення в електромережу необхідно витримати не менше чотирьох годин за кімнатної температури.

ТЕХНІЧНІ ХАРАКТЕРИСТИКИ

Номінальна напруга: 220-240 В
Номінальна частота струму: 50 Гц
Потужність: 2700-3150 Вт

Гарантійний термін – дванадцять місяців

ЗАПОБІЖНІ ЗАХОДИ ПРИ ЕКСПЛУАТАЦІЇ

- уважно прочитайте цю інструкцію перед експлуатацією приладу, щоб уникнути поломок під час використання.
- Неправильне поводження може призвести до поломки виробу, завдати матеріального збитку або заподіяти шкоду здоров'ю користувача.
- Перед увімкненням перевірте, чи технічні характеристики виробу відповідають параметрам електромережі.
- Щоб уникнути перевантаження мережі живлення, не підмикайте праску одночасно з іншими потужними електроприладами до однієї і тієї самої лінії електромережі.
- Прилад не призначений для використання особами (включаючи дітей) зі зниженими фізичними, чуттєвими або розумовими здібностями чи за відсутності у них досвіду або знань, якщо вони не перебувають під контролем або не проінструктовані про використання приладу особою, відповідальною за їхню безпеку.
- Прилад не призначений для використання дітьми.
- Не користуйтеся приладом, якщо поблизу є діти. Не дозволяйте дітям бавитися приладом.
- Використовувати прилад необхідно тільки з побутовою метою відповідно до цієї Наставної з експлуатації. Прилад не призначений для промислового або комерційного застосування.
- Не користуйтеся праскою у ванних кімнатах і поблизу інших джерел води.
- Щоб уникнути ураження електричним струмом, не занурюйте прилад у воду або інші рідини. Не торкайтеся приладу вологими руками.
- У разі падіння приладу у воду негайно відімкніть його від мережі. При цьому у жодному разі не опускайте руки у воду.
- Перед повторним використанням прилад повинен бути перевірений кваліфікованим фахівцем.
- Не використовуйте праску приміщеннями або в умовах підвищеної вологості, особливо у безпосередній близькості від ванни, душу чи басейну.
- Щоразу перед увімкненням приладу огляньте його. За наявності пошкоджень приладу і мережного шнура у жодному разі не вмикайте прилад у розетку.
- При пошкодженні шнура живлення його замініть, щоб уникнути небезпеки, повинні проводити виготовлювач, сервісна служба або подібний кваліфікований персонал.
- При відімкненні приладу від мережі живлення тримайтеся рукою за вилку, не тягніть за шнур живлення.
- Не переносьте прилад, тримаючи його за мережний шнур.
- Завжди відмикайте прилад від електромережі, якщо він не використовується.
- Не залишайте увімкнений прилад без нагляду.
- Дотик до нагрітої поверхні праски може призвести до опіків.
- Праска не можна залишати без нагляду, коли він підключений до мережі живлення.
- Не використовуйте прилад з пошкодженим шнуром живлення або вилкою, а також, якщо він піддався впливу рідин, протікає, впаав або був пошкоджений будь-яким іншим чином.
- Праска слід використовувати і зберігати на плоскій, стійкій поверхні.
- При приміщенні праски на підставку необхідно переконатися, що поверхня, на якій розташована підставка, є стійкою.
- Вилка повинна бути залучена з розетки перед тим, як резервуар для води буде наповнюватися водою, а також при зливні води з резервуара.
- Кришка отвору для заливання води повинна бути закрита під час використання.
- Стежте за тим, щоб мережний шнур не торкався підшоши.
- Не допускайте доторкання підшоши праски до гострих металевих поверхонь, що дозволить уникнути подрипин на підшві і продовжить термін її служби.
- У жодному разі не спрямовуйте пару на людей.
- Ніколи не здійснюйте прасування або відпарювання одягу, надягнутого на людину.
- Не використовуйте прилад, що не входить до комплексу цього приладу.
- Не використовуйте прилад із пошкодженим шнуром живлення або вилкою, а також якщо він зазнав дії рідин, протікає, впаав чи був пошкоджений будь-яким іншим чином.
- Не розбирайте і не ремонтуйте прилад самостійно. Звертайтеся до уповноваженого сервісного центру.
- Прилад призначений тільки для домашнього використання.
- Ставте праску на рівну стійку поверхню або користуйтеся стійкою прасувальною дошкою.
- Завжди ставте праску вертикально, якщо ви робите перерву між прасуваннями. Ніколи не залишайте нагріту праску в горизонтальному положенні на прасувальній дошці.
- При наповненні резервуара водою, а також при зливанні води з резервуара завжди виймайте вилку мережного шнура з розетки.
- Заповнюйте резервуар дистильованою (не мінеральною), бутильованою або фільтрованою водою. У жодному разі не заливайте інші рідини, такі як мийний засіб, бензин, оцет, засоби проти накипу тощо.
- Кришка наливного отвору має бути закрита під час прасування.
- Ставте праску під час роботи і охолодження у місці, не доступному для дітей.
- Після використання ніколи не обмотуйте мережний шнур навколо приладу, бо з часом це може призвести до зламу шнура.
- Зберігайте цю інструкцію.
- При використанні подовжувача переконайтеся, що максимально допустима потужність кабелю відповідає потужності приладу.

УВАГА! При першому увімкненні праска може виділяти неприємний запах горілого. Це нормальне явище, пов'язане з вигоранням заводського мастила. Виробник залишає за собою право без додаткового повідомлення вносити незначні зміни до конструкції виробу, що кардинально не впливають на його безпеку, роботоздатність та функціональність.

ЕКСПЛУАТАЦІЯ

Увага: Після розпакування праски допустимо наявність незначної кількості вологи всередині резервуара для води, дефектом приладу це не є. Перед першим використанням видаліть наклейки з корпусу та підшоши праски. При першому використанні може з'явитися трохи диму, через якийсь час він зникне.

НАПОВНЕННЯ ВОДОЮ

При використанні праски вперше наповніть її водою. Використовуйте дистильовану воду. Перш ніж налити води у праску, відімкніть її від мережі. Установіть термостат на мінімальне позначку. Відкрийте відсік для води. Тримайте праску вертикально. Налійте воду, використовуючи мірний стаканчик для заливання води до максимального рівня. Не заповнюйте резервуар більше максимальної позначки. Закрийте відсік до клацання.

УКРАЇНСЬКА

УСТАНОВЛЕННЯ ТЕМПЕРАТУРИ. Установіть праску вертикально. Установіть термостат на потрібну температуру, повернувши його в потрібне положення. Перевірте бирки на одязі, перш ніж прасувати.

● – синтетика (шовк, акрил, віскоза, поліестер тощо); ●● – шерсть; ●●● – бавовна, льон.
Якщо ви не знаєте тип тканини, спробуйте попрасувати край одягу, який не буде видно під час носіння. Шовк, шерстяні та синтетичні вироби рекомендується прасувати звороту, щоб запобігти появі блискучих плям. Щоб уникнути плям, не використовуйте функцію розприскувача. Вставте вилку в розетку. Індикатор під час прасування іноді буде загорітися і гаснути.

ПРАСУВАННЯ З ВИКОРИСТАННЯМ ПАРИ.

Використання пари можливе тільки за високої температури. Якщо встановлено низьку температуру, то є можливість протікання води через підшову. Але на цей випадок у прасці передбачено функцію «Крапля-стоп», за якої праска автоматично відмакне пару за низької температури. Переконайтеся, що в резервуарі достатньо води. Установіть термостат і регулятор подачі пари на рекомендовані позиції.

Шоїно праска досягне встановленої температури, почнете відпарювання.

ПРАСУВАННЯ БЕЗ ПАРИ. Установіть регулятор подачі пари на позицію 0 (немає пари).

ВИКОРИСТАННЯ РОЗПРИСКУВАЧА. За будь-якої температури ви можете скористатися розприскувачем для зволоження білизни.

ПАРОВИЙ УДАР. Потужний удар пари допоможе вам розпрасувати жорсткі складки.

Функція «Паровий удар» може бути використана тільки при встановленій температурі між * і MAX. Для цього натисніть кнопку «Паровий удар», але не більше трьох разів поспіль.

ФУНКЦІЯ «КРАПЛЯ-СТОП» Ця функція легко відмакне пару, праска автоматично припиняє віділяти пару за низьких температур, щоб запобігти протіканню води з підшови. Коли це станеться, ви зможете почути характерний звук.

ВЕРТИКАЛЬНЕ ВІДПАРЮВАННЯ. Функцію «Паровий удар» ви також можете використовувати, коли тримаєте праску у вертикальному положенні, за умови що в резервуарі вода залита до позначки MAX.

ФУНКЦІЯ «АНТИКАКІТ». Будована система автоматичного антинакипу зменшує осад накипу і подовжує життя вашій прасці.

АВТОМАТИЧНЕ ВІДКЛЮЧЕННЯ. Якщо праска знаходиться нерухомо близько 30 секунд в горизонтальному положенні, або 8 хвилин у вертикальному положенні або під кутом в 45 градусів, то нагрівальний елемент праски відключиться автоматично, а світловий індикатор вимкнення буде блимати. Для вклення праски просто почнуть ім гладити. Примітка: Після вклення праски раніше задана температура підшови буде відновлена через деякий час, в залежності від положення регулятора.

ФУНКЦІЯ САМООЧИЩЕННЯ. Використовуйте функцію самоочищення кожні два тижні. Якщо у вашому регіоні жорстка вода, то очищення повинна проводитися частіше. Переконайтеся, що пристрій не підключений до мережі. Встановіть регулятор подачі пари в положення "0", наповніть резервуар водою до відмітки MAX. Не додавайте в воду оцет або інші реагенти. Вибіть максимальну температуру прасування і підключіть прилад до мережі. Коли світловий індикатор вклення загасне, вимкніть праску від мережі, встановіть регулятор подачі пари в положення "3", утримуючи його над раковиною, натисніть кнопку самоочищення Self Clean. Ви також можете підняти регулятор інтенсивності пара рукою, але не діставати його повністю. Потрібно праска, з отворів підшови можуть виходити частинки накипу разом з паром. По завершенні чистки встановіть регулятор інтенсивності пари на місце до повної фіксації, встановіть регулятор подачі пари в положення "0". Підключіть праску до мережі, дайте йому нагрітися, підшова таким чином повинна підсохнути. При необхідності протріть її шпатком тканини.

ТРАНСПОРТУВАННЯ, ЧИЩЕННЯ ТА ЗБЕРІГАННЯ

ТРАНСПОРТУВАННЯ. Транспортувати прилад необхідно будь-яким видом критого транспорту із застосуванням правил закріплення вантажів, що забезпечують збереження товарного вигляду виробу та/або упакування і його подальшу безпечну експлуатацію. Транспортувати прилад необхідно будь-яким видом критого транспорту із застосуванням правил закріплення вантажів, що забезпечують збереження товарного вигляду виробу та/або упакування і його подальшу безпечну експлуатацію. А також виключаючи можливість проникнення вологи на будь-який вид упакування або виробу при транспортуванні будь-яким видом транспорту. ЗАБОРОНЯЄТЬСЯ наражати прилад на ударне навантаження під час вантажно-розвантажувальних робіт.

ЧИЩЕННЯ. Функцію самоочищення слід використовувати кожні 2 тижні. Чим твердіша вода, тим частіше треба використовувати цю функцію. Установіть контроль пари на 0. Наповніть резервуар водою до максимального рівня. Не використовуйте оцет чи інші засоби від накипу. Установіть температурний контроль на MAX. Вставте вилку в розетку. Коли температура досягне максимального значення і індикатор загасне, відімкніть праску із розетки. Потримайте праску горизонтально над раковиною. Натисніть кнопку самоочищення і злегка порушайте праску назад-уперед. Через отвори на підшові виходитимуть вода і пара. З ними витечуть бруд і накип. Після того як вода в резервуарі закінчиться, відпустіть кнопку. Повторіть очищення, якщо у прасці залишилося багато накипу. Поставте праску горизонтально. Увімкніть праску і дайте їй нагрітися. Відімкніть праску. Попрасуйте кілька разів яку-небудь стару тканину. Дайте прасці охолонути, перш ніж поставити її на місце. Накип і інший бруд ви можете зібрати з підшови за допомогою вологої тканини. Верхню частину праски чистьте вологою тканиною.

ЗБЕРІГАННЯ. Прилад необхідно зберігати в закритому приміщенні, в умовах, що передбачають збереження товарного вигляду виробу та його подальшу безпечну експлуатацію. Переконайтеся у тому, що прилад і всі його аксесуари повністю висушені, перш ніж складати його на зберігання. Завжди зберігайте праску у вертикальному положенні.

ПРАВИЛА УТИЛІЗАЦІЇ ПРИЛАДУ

Електроприлад та пакувальні матеріали мають бути утилізовані з найменшою шкодою для довкілля і відповідно до правилам з утилізації відходів у Вашому регіоні.

УМОВИ ГАРАНТІЙНОГО ОБСЛУГОВУВАННЯ

Купуючи виріб, вимагайте його перевірки у вашій присутності і заповнення гарантійного талона (штамп торговельної організації, дата продажу та підпис продавця). Без надання цього гарантійного талона або при його неправильному заповненні претензії щодо якості не приймаються і гарантійний ремонт не проводиться. Гарантійний талон слід пред'являти при будь-якому зверненні до сервісного центру протягом усього терміну гарантії. Виріб приймається на сервісне обслуговування тільки повністю комплекним. Гарантійний термін обчислюється з моменту продажу покупцю. Просимо вас також зберігати документи, що підтверджують дату купівлі виробу (товарний або касовий чек). Умовою безкоштовного гарантійного обслуговування вашого виробу є його правильна експлуатація, що не виходить за межі особистих побутових потреб, відповідно до вимог інструкції з експлуатації виробу, відсутність механічних пошкоджень та наслідків недбалого поводження з виробом. І гарантія поширюється на всі виробничі та конструктивні дефекти, виявлені під час гарантійного терміну. У цей період дефектні деталі підлягають безкоштовній заміні у гарантійному сервісному центрі.

ГАРАНТІЯ НЕ ПОШИРЮЄТЬСЯ

1. Дефекти, спричинені форс-мажорними обставинами.
2. Пошкодження виробу, спричинені використанням виробу з метою, що виходить за межі особистих побутових потреб (тобто з промисловою або комерційною метою).
3. Витратні матеріали і аксесуари (мірний стаханчик тощо).
4. Дефекти, спричинені перевантаженням, неправильною експлуатацією, проникненням рідин, пилу, комах, потраплянням сторонніх предметів усередину виробу.
5. Вироби, що ремонтувалися поза ундованесанням сервісними центрами або гарантійними майстернями.
6. Пошкодження, що стали наслідком внесення змін до конструкції виробу самим користувачем або неваліфікованою заміни його комплектуючих.
7. Порушення вимог інструкції з експлуатації.
8. Неправильне встановлення напруги живильної мережі (якщо це потрібно);
9. Внесення технічних змін.
10. Механічні пошкодження, в тому числі внаслідок недбалого поводження, неправильного транспортування та зберігання, падіння виробу.

10. Пошкодження з вини тварин (у тому числі гризунів та комах).

Виробник: Бестар Індустріал Кампані Лімітед, КНР

Термін служби - тридцять шість місяців

Інформацію про дату виробництва можна знайти на окремій упаковці.

З питань гарантійного обслуговування звертайтеся до найближчого сервісного центру.





Przeczytaj uważnie instrukcję przed uruchomieniem. Zachowaj instrukcję, możesz potrzebować ją w przyszłości.
Niniejsze urządzenie jest przeznaczone do wygladzania zagniecionych na ubraniach lub innych tkaninach, a także do wygladzania tkanin za pomocą pary bez silnego ciśnienia (w przypadku odpowiedniej funkcji).

Ważne! Żelazko zakupione w zimnych porach roku w celu uniknięcia awarii przed włączeniem do sieci należy utrzymać przez co najmniej cztery godziny w temperaturze pokojowej.

DANE TECHNICZNE

Moc: 2700-3150 W
Zasilanie: 220-240 V, 50 Hz

Termin gwarancyjny w Unii Europejskiej - dwadzieścia cztery miesiące

ŚRODKI OSTROŻNOŚCI PRZY EKSPLOATACJI

- Uważnie przeczytaj niniejszą instrukcję przed użyciem urządzenia, aby uniknąć awarii podczas użytkownika. Niewłaściwe postępowanie może doprowadzić do uszkodzenia produktu, spowodować szkody materialne lub wyrządzić szkodę na zdrowiu użytkownika.
- Przed włączeniem należy sprawdzić, czy spełniają dane techniczne produktu parametry zasilania.
- Aby uniknąć przecięcia sieci zasilania nie należy podłączać żelazko jednocześnie z innymi połączonymi urządzeniami do jednej i tej samej linii zasilania.
- Urządzenie nie jest przeznaczone do użytku przez osoby (w tym dzieci) o ograniczonych możliwościach fizycznych, zmysłowych lub umysłowych, lub, w przypadku braku doświadczenia lub wiedzy, jeśli nie znajdują się pod nadzorem lub nie są poinstruowane na temat korzystania z urządzenia przez osobę odpowiedzialną za ich bezpieczeństwo.
- Urządzenie nie jest przeznaczone do zastosowania przez dzieci.
- Nie korzystaj z urządzenia, jeśli w pobliżu znajdują się dzieci. Nie pozwalaj dzieciom bawić się urządzeniem.
- Używać żelazka należy tylko do celów domowych zgodnie z niniejszą instrukcją obsługi. Urządzenie nie jest przeznaczone do zastosowania przemysłowego.
- Nie należy używać żelazka w łazienkach i w pobliżu innych źródeł wody.
- Aby uniknąć porażenia prądem elektrycznym, nie wolno zanurzać urządzenia w wodzie lub innej cieczy. Nie należy dotykać urządzenia mokrymi rękoma.
- W przypadku upadku urządzenia w wodzie należy natychmiast odłączyć go od sieci. Przy tym w żadnym wypadku nie wolno wkładać rąk do wody. Przed ponownym użyciem urządzenie powinno zostać sprawdzone przez wykwalifikowanego specjalistę.
- Nie używaj na zewnątrz lub w warunkach wysokiej wilgotności, szczególnie w pobliżu wanny, prysznicza lub basenu.
- Za każdym razem przed włączeniem urządzenia należy go sprawdzić. W przypadku uszkodzenia urządzenia i przewodu zasilającego w żadnym wypadku nie należy go podłączać do gniazdka.
- W przypadku uszkodzenia przewodu zasilającego jego wymiany w celu uniknięcia niebezpieczeństwa powinien dokonać producent, punkt serwisowy lub podobny wykwalifikowany personel.
- Żelazka nie wolno pozostawiać bez nadzoru, gdy jest podłączone do źródła zasilania.
- Nie używaj urządzenia z uszkodzonym przewodem zasilającym lub wtyczką, lub jeśli zostało wystawione na działanie płynów, wycieków, upadków lub innych uszkodzeń.
- Żelazko powinno być używane i przechowywane na płaskiej, stabilnej powierzchni.
- Ustawiając żelazko na stojaku, upewnij się, że powierzchnia, na której stoi stojak, jest stabilna.
- Wtyczkę należy wyjąć z gniazdka, zanim zbiornik wody zostanie napełniony wodą, a także podczas spuszczenia wody ze zbiornika.
- Korpek wlewu musi być zamknięty podczas użytkowania.
- Po odłączeniu urządzenia od sieci zasilania trzymaj ręką za wtyczkę, nigdy nie ciągnij za przewód zasilający.
- Nie wolno przenosić urządzenia trzymając go za przewód zasilający. •Zawsze odłączaj żelazko od sieci, gdy nie jest ono używane.
- Nie należy pozostawiać włączonego urządzenia bez nadzoru. •Dotyk do ogrzewanej powierzchni żelaza może prowadzić do oparzeń.
- Należy uważać, aby przewód zasilający nie dotykał podszewy.
- Nie należy dopuszczać do kontaktu podszewy żelazka z ostrymi metalowymi powierzchniami, co pozwoli uniknąć zarysowań na podszewie i przedłużyć jej żywotność.
- W żadnym wypadku nie kieruj parą na ludzi. •Nigdy nie należy wykonywać prasowania lub parzenia ubrań, założonych na człowieka.
- Nie należy używać akcesoriów, które nie znajdują się w zestawie danego urządzenia.
- Nie należy używać urządzenia z uszkodzonym przewodem zasilającym lub wtyczką, a także, jeśli zostało wystawione na działanie płynów, przecieka, spadło lub zostało uszkodzone w jakikolwiek inny sposób.
- Nie robisz i nie naprawiaj urządzenie samodzielnie. Skontaktuj się z upoważnionym centrum serwisowym.
- Urządzenie jest przeznaczone wyłącznie do użytku domowego.
- Należy umieszczać żelazko na płaskiej, stabilnej powierzchni lub używać stabilnej deski do prasowania.
- Zawsze należy stawić żelazko pionowo, jeśli robisz przerwę między prasowaniem. Nigdy nie zostawiaj gorącego żelazka w pozycji poziomej na desce do prasowania.
- Przy napełnianiu zbiornika wodą, a także podczas spuszczenia wody ze zbiornika należy zawsze wyjąć wtyczkę przewodu zasilającego z gniazdka.
- Napełnij zbiornik wodą destylowaną (nie mineralną), butelkowaną lub przefiltrowaną. W żadnym wypadku nie należy nalewać inne płyny, takie jak detergenty, benzyna, ocet, środki przeciw kamieniu itd.
- Pokrywa wlewu powinna być zamknięta podczas prasowania.
- Umieść urządzenie po czas pracy oraz odstawiania w miejscu niedostępnym dla dzieci.
- Po użytkowaniu nie owijaj przewodu zasilającego wokół urządzenia, ponieważ z czasem może to spowodować jego pęknięcie.
- Zachowaj niniejszą instrukcję.
- Jeśli używasz przedłużacza, upewnij się, że maksymalna dopuszczalna moc kabla odpowiada mocy urządzenia.
- UWAGA! Przy pierwszym włączeniu żelazka może wydobywać się nieprzyjemny zapach spalenizny. Jest to normalne zjawisko i związane z wypaleniem się fabrycznego oleju.
- Producent zastrzega sobie prawo do wprowadzania drobnych zmian w konstrukcji produktu zupełnie nie wpływających na jego bezpieczeństwo, wydajność i funkcjonalność bez dodatkowego powiadomienia.

EKSPLOATACJA

Uwaga: po rozpakowaniu żelazka w zbiorniku na wodę może znajdować się niewielka ilość wilgoci, nie jest to usterka urządzenia. Przed pierwszym użyciem należy usunąć naklejki z obudowy i podszewy żelazka. Przy pierwszym użyciu może pojawić się trochę dymu, po pewnym czasie on zniknie.

NAPEŁNIANIE WODĄ.

Podczas korzystania z żelazki po raz pierwszy należy napełnić go wodą. Używaj wody destylowanej.

Przed tym, jak wlać wodę do żelazka, należy odłączyć go od sieci.

Ustaw termostat na minimalnego.

Otwórz komorę do wody. Trzymaj żelazko w pozycji pionowej. Wlej wodę za pomocą miarki do maksymalnego poziomu.

Nie napełniaj zbiornik wody maksymalnym poziomem. Zamknij pokrywę, aż usłyszysz kliknięcie.

USTAWIENIE TEMPERATURY. Ustaw żelazko w pozycji pionowej. Ustaw termostat na żądanej temperaturze, obracając go w żądaną pozycję.

Sprawdź etykiety na ubrania, zanim prasować.

● - syntetyki (jedwab, akryl, wiskoza, poliester, itp.) ●● - welna ●●● - bawełna, len.

Jeśli nie wiesz rodzaj tkaniny, spróbuj prasowanie na krawędzi odzieży, która nie będzie widoczna podczas noszenia. Jedwabne, welniane i syntetyczne produkty zaleca się prasować z tyłu, aby zapobiec błyszczącym plam. W celu uniknięcia plam nie należy używać funkcji opryskiwacza. Włóż wtyczkę do gniazdka. Wskaznik podczas prasowania od czasu do czasu będzie zapalać się i gasnąć.

PRASOWANIE Z UŻYCIEM PARY. Wykorzystanie pary jest możliwe tylko w wysokiej temperaturze. Jeśli jest ustawiona niska temperatura, to występuje możliwość przepływu wody przez podszewę. W tym przypadku jednak w żelazku jest dostępna funkcja „Drop-stop”, przy której żelazko automatycznie wyłącza par w niskiej temperaturze. Upewnij się, że w zbiorniku jest wystarczająca ilość wody. Ustaw termostat i regulator pary na zalecane pozycje. Jak tylko żelazko osiągnie ustawioną temperaturę, rozpocznie się wytwarzanie pary.

PRASOWANIE BEZ PARY. Ustaw regulator pary w pozycji 0 (nie ma pary).

WYKORZYSTANIE SPRYSKIWACZA. Przy każdej temperaturze można skorzystać ze spryskiwacza do nawilżania bielizny.

UDERZENIE PARY. Potężne uderzenie pary pomoże ci usunąć sztywne faldy. Funkcja „Uderzenie pary” może być używana tylko przy ustawionej temperaturze między *** i MAX. Aby to zrobić, kliknij przycisk „Uderzenie pary”, co najwyżej trzy razy z rzędu.

Funkcja „drop-stop”. Ta funkcja łatwo wyłącza parę, żelazko automatycznie przestaje wydychać parę w niskich temperaturach w celu zapobiegania dostawianiu się wody z podszewy. Kiedy ty się staniesz, będzie można usłyszeć charakterystyczny dźwięk.

PARZENIE PIONOWE. Funkcja „Uderzenie pary” można również używać, kiedy trzymasz żelazko w pozycji pionowej, pod warunkiem, że w zbiorniku jest zalana wodą do kreski MAX.

FUNKCJA „ANTY-KAMIEN”. Wbudowany system automatycznego anty-kamienia zmniejsza osad kamienia i przedłuża życie twojego żelazka.

AUTOMATYCZNE ROZŁĄCZENIE. Jeśli żelazko jest nieruchome przez około 30 sekund w pozycji poziomej, w pozycji poziomej lub około 8 minut w pionie pozycja lub pod kątem 45 stopni, żelazny element grzejny wyłączy się automatycznie, a kontrolka automatycznego wyłączania zacznie migać. Aby włączyć żelazko zagainij je glaskac.

Uwaga: Po włączeniu żelazka, wcześniej ustawiona temperatura stopy zostanie przywrócona po pewnym czasie, w zależności od położenia regulatora.

FUNKCJA SELF CZYSZCZENIE. Używaj funkcji samooczyszczania co dwa tygodnie. Jeśli w Twojej okolicy znajduje się twarda woda, należy wykonać czyszczenie. częściej. Upewnij się, że urządzenie nie jest podłączone do sieci. Ustaw regulator pary w pozycji „0”, napełnij zbiornik wodą do kreski MAX. Nie dodawaj octu ani innych odczynników do wody. Wybierz maksymalną temperaturę prasowania i podłącz urządzenie do sieci. Kiedy światło wskaźnik zasilania zgśnie, odłącz żelazko, ustaw regulator pary na pozycję „3”, trzymając go nad zlewem, nacisnij przycisk samooczyszczania. Możesz także podnieść regulator natężenia pary ręką, ale nie dosięgnij go całkowicie. Potrząśnij żelazkiem cząstki kamienia mogą uciec z otworów w podszewie wraz z parą. Po zakończeniu czyszczenia zainstaluj regulator natężenia pary aż do całkowitego zablokowania, ustaw regulator pary w pozycji „0”. Podłącz żelazko do sieci, pozwól mu się nagrzać, podszewa w ten sposób powinien wyschnąć. W razie potrzeby wytrzyj ją szmatką.

TRANSPORTOWANIE, CZYSTKA I PRZECHOWYWANIE

TRANSPORT. Transportować urządzenie należy dowolnym zadaszonym transportem z zastosowaniem zasad mocowania ładunków, których zachowanie zapewnią przydatność handlową produktu i/lub opakowania i jego dalszą bezpieczną eksploatację. Urządzenie należy przewozić dowolnym rodzajem krytego transportu z zachowaniem zasad zabezpieczenia ładunku, zapewniających zachowanie prezentacji produktu i / lub opakowania i jego dalsze bezpieczne działanie. A także wykluczenie możliwości wnikania wilgoci do dowolnego rodzaju opakowania lub produktu podczas transportu jakimkolwiek rodzajem transportu. NIE WOLNO narażać urządzenia na wstrząsy podczas załadunku i rozładunku.

CZYSZCZENIE. Funkcję automatycznego czyszczenia należy stosować co 2 tygodnie. Im twardsza woda, tym częściej trzeba korzystać z tej funkcji. Ustaw regulator pary na 0. Napełnij zbiornik wodą do maksymalnego poziomu. Nie należy używać octu lub innego narzędzia od kamienia. Ustaw kontrolę temperatury na MAX. Włóż wtyczkę do gniazdka. Główna temperatura osiągnie wartość maksymalną i żółty wskaźnik zgśnie, należy wyłączyć żelazko z gniazdka. Przytrzymaj żelazko poziomo nad zlewem. Kliknij przycisk samooczyszczania i lekko porusz żelazko tę i z powrotem. Przez otwory w podszewie będą wychodzić woda i para wodna. Z nimi wyleją się brud i kamień. Po tym, jak woda w zbiorniku się skończy, zwolnij przycisk. Powtórz czyszczenie, jeśli w żelazku pozostało dużo kamienia. Umieść żelazko w pozycji poziomej. Włącz żelazko i daj mu się nagrzać. Odłącz żelazko. Wyprasuj kilka razy jakąś starą tkaninę. Daj żelazko schłodzić przed tym, jak odłożyć go na miejsce. Kamień i inne zanieczyszczenia można usunąć z podszewy za pomocą wilgotnej ściereczki. Górną część żelazka czyścić wilgotną szmatką.

PRZECHOWYWANIE. Urządzenie należy przechowywać w pomieszczeniu zamkniętym, warunkach zapewniających zachowanie widoku towarowego produktu i jego dalszą bezpieczną eksploatację. Upewnij się, że urządzenie i wszystkie jego akcesoria całkowicie wyschły przed tym, jak umieścić go na przechowanie. Zawsze należy przechowywać żelazko w pozycji pionowej.

ZASADY UTYLIZACJI URZĄDZENIA

Urządzenie i materiały opakowaniowe należy utylizować przy jak najmniejszym uszkodzeniu środowiska i zgodnie z przepisami dotyczącymi utylizacji odpadów na danym obszarze.

WARUNKI GWARANCJI

Przy zakupie produktu wymagaj jego sprawdzenia w obecności i wypełnienia karty gwarancyjnej (pieczętka organizacji handlowej, data sprzedaży i podpis sprzedawcy). Bez podawania niniejszej karty gwarancyjnej lub w przypadku jej niewłaściwego wypełnienia roszczenia z tytułu wad nie są akceptowane, a naprawa gwarancyjna nie jest dokonywana. Kartę gwarancyjną należy okazać przy każdym zgłoszeniu w centrum serwisowym w ciągu całego okresu gwarancji. Produkt został przyjęty na serwis tylko w pełnym komplecie. Okres gwarancji liczony jest od daty sprzedaży klientowi. Prosimy zachować dokumenty potwierdzające datę zakupu produktu (fakturę lub paragon z kasy fiskalnej).

Warunkiem bezpłatnego serwisu gwarancyjnego produktu jest jego prawidłowa eksploatacja, nie wykraczająca poza osobiste potrzeby gospodarstwa domowego, zgodnie z wymaganiami instrukcji obsługi produktu, brak uszkodzeń mechanicznych i skutków nieostrożnego obchodzenia się z produktem. Gwarancją objęte są wszystkie wady produkcyjne i konstrukcyjne ujawnione w okresie gwarancyjnym. W tym okresie uszkodzone części podlegają bezpłatnej wymianie w gwarancyjnym centrum serwisowym.

GWARANCJA NIE OBOWIĄZUJE

1. Wady powstałe na skutek działania siły wyższej.
2. Uszkodzenia spowodowane użyciem produktu do celów, które wykraczają poza osobiste potrzeby gospodarstwa domowego (tj. w celach przemysłowych lub komercyjnych).
3. Materiały eksploatacyjne i akcesoria. (Szklanka wymiarowa itp.).
4. Wady spowodowane przeciężeniem, niewłaściwym użytkowaniem, przenikaniem płynów, kurzu, owadów, przedostaniem się ciał obcych do wnętrza urządzenia.
5. Wyroby poddane naprawie poza autoryzowanych centrum serwisowych lub gwarancyjnych warsztatów.
6. Uszkodzenia spowodowane konsekwencją wprowadzania zmian w konstrukcji produktu przez użytkownika lub niewykwalifikowanej wymiany jego elementów.
7. Naruszenie wymogów instrukcji obsługi.
8. Niewłaściwe ustawienie napięcia sieci zasilającej (jeśli jest to wymagane).
9. Wprowadzenie zmian technicznych.
10. Uszkodzenia mechaniczne, w tym w wyniku zaniedbania, niewłaściwego transportu i przechowywania, spadku produktu.
11. Uszkodzenia z winy zwierząt (w tym gryzoni i owadów).

Informacje na temat daty produkcji znajdują się na opakowaniu indywidualnym.

Producent: Bestar Industrial Company Limited, Chiny. W sprawie serwisu gwarancyjnego należy skontaktować się z najbliższym centrum serwisowym.





Citiți cu atenție manualul înainte de utilizare.

Păstrați manualul de utilizare, este posibil să aveți nevoie de acesta în viitor.

Acest dispozitiv este conceput pentru a netezi cretele pe haine sau orice altă țesătură, precum și pentru a netezi țesătura cu abur fără o presiune puternică (cu funcția corespunzătoare).

Nu mai pentru uz casnic, nu este destinat pentru uz industrial.

Important! Aparatul, achiziționat în sezonul rece, cu scopul de a evita defecțiunile, înainte de conectare în rețeaua electrică trebuie să fie ținut cel puțin patru ore la temperatura camerei.

CARACTERISTICI TEHNICE

Tensiune nominală: 220-240 V

Frecvența nominală a curentului: 50 Hz

Consum nominal de putere: 2700-3150 W

Perioada de garanție în Uniunii Europene și în Moldova – douăzeci și patru luni

MĂSURI DE PRECAUȚIE ÎN TIMPUL UTILIZĂRII

- Înainte de pornire, verificați dacă specificațiile produsului corespund tensiunii din rețea.
 - Pentru a evita supraîncălzirea sursei de alimentare, nu conectați fierul de călcat concomitent cu alte aparate electrice puternice la aceeași rețea.
 - Acest aparat nu este destinat utilizării de către persoane (inclusiv copii) cu incapacități fizice, senzoriale sau mentale reduse sau de către persoane fără experiență și cunoștințe, cu excepția cazului în care sunt supravegheate sau instruite să folosească aparatul de către persoana responsabilă pentru siguranța acestora.
 - Aparatul nu este pentru utilizarea de către copii.
 - Nu folosiți aparatul în apropierea copiilor. Nu permiteți copiilor să se joace cu aparatul.
 - Aparatul trebuie utilizat numai în scopuri casnice, în conformitate cu acest manual de instrucțiuni. Aparatul nu este destinat utilizării industriale sau comerciale.
 - Nu folosiți fierul de călcat în băi și în apropierea altor surse de apă.
 - Pentru a evita electrocutarea, nu scufundați aparatul în apă sau alte lichide. Nu atingeți aparatul cu mâinile ude.
 - Dacă aparatul intră în contact cu apa, deconectați-l imediat. Nu puneți mâinile în apă. Înainte de reutilizare, dispozitivul trebuie inspectat de un tehnician calificat.
 - Nu utilizați în aer liber sau în condiții de umiditate ridicată, în special în imediata vecinătate a unei băi, a unui duș sau a unei piscine.
 - Inspectați aparatul de fiecare dată înainte de al porni. În cazul deteriorării aparatului și a cablului de alimentare, nu conectați niciodată aparatul la o priză.
 - Când aparatul este deconectat de la sursa de alimentare, apucați ștecherul cu mâna, nu trageți de cablul de alimentare.
 - Nu mutați aparatul/ înându-l de cablul de alimentare.
 - Deconectați întotdeauna aparatul dacă nu este utilizat.
 - Nu lăsați aparatul pornit nesupravegheat.
 - Atingerea suprafeței încălzite a fierului de călcat poate produce arsuri.
 - Aveți grijă ca cablul de alimentare să nu se atingă de talpa fierului de călcat.
 - Nu lăsați talpa fierului de călcat să se atingă suprafețele metalice ascuțite, ceea ce va evita zgârierea tălpii și prelungirea duratei de funcționare a tălpii.
 - Nu direcționați aburul spre persoane.
 - Nu călcați sau aburiți îmbrăcămintea îmbrăcată pe o persoană.
 - Nu folosiți accesoriile care nu sunt furnizate împreună cu acest aparat.
 - Fierul nu trebuie lăsat nesupravegheat atunci când este conectat la sursa de alimentare.
 - Nu folosiți aparatul cu un cablu de alimentare sau cu un dop deteriorat sau dacă a fost expus la lichide, scurgeri, căderi sau deteriorate.
 - Fierul trebuie utilizat și depozitat pe o suprafață plană și stabilă.
 - Când așezați fierul pe un suport, asigurați-vă că suprafața pe care este amplasat suportul este stabilă.
 - Ștecherul trebuie scos din priză înainte ca rezervorul să fie umplut cu apă, precum și la scurgerea apei din rezervor.
 - Capacul de umplere trebuie închis în timpul utilizării.
 - Nu utilizați aparatul cu cablul de alimentare sau cu fișa deteriorate sau dacă a fost expus la contactul cu lichide, scurgeri, căderi sau a fost deteriorat în orice alt mod.
 - Dacă cablul de alimentare este deteriorat, acesta trebuie înlocuit de producător, de centrul de service post-vânzare sau de personal calificat similar pentru a evita pericolul.
 - Nu dezasamblați sau reparați în mod independent aparatul. Contactați un centru de service autorizat.
 - Acest aparat este destinat numai uzului casnic.
 - Plasați fierul de călcat pe o suprafață plană, stabilă sau utilizați o placă de călcat stabilă.
 - Plasați întotdeauna fierul de călcat vertical, dacă faceți o întrerupere între călcat. Nu lăsați niciodată fierul încălzit orizontal pe masa de călcat.
 - La umplerea rezervorului cu apă sau la scurgerea apei din rezervor, deconectați întotdeauna cablul de alimentare de la priză.
 - Umpleți rezervorul cu apă distilată (nu minerală), cel mult cu apă îmbuteliată sau filtrată. Nu turnați niciodată lichide, cum ar fi detergent, benzină, oțet, agenți anti-scalare etc.
 - Capacul orificiului de alimentare cu apă trebuie închis în timpul călcatului.
 - Instalați aparatul în timpul funcționării și răcirii departe de copii.
 - După utilizare, nu înfășurați niciodată cablul de alimentare în jurul aparatului, deoarece acest lucru poate cauza ruperea cablului.
 - Păstrați aceste instrucțiuni.
 - Când utilizați un prelungitor, asigurați-vă că puterea maximă admisă a cablului corespunde puterii aparatului.
- ATENȚIE!** În timpul primei porniri, fierul de călcat poate produce un miros neplăcut de ars. Acest lucru este normal și este asociat cu arderea uleiului de la fabrică.
- Producătorul își rezervă dreptul, fără o notificare suplimentară, de a introduce modificări minore în designul produsului, care nu afectează în mod radical siguranța, performanța și funcționalitatea acestuia.

UTILIZAREA

Atenție: După desambalarea fierului de călcat, poate exista o cantitate ușoară de umiditate în rezervorul de apă, acesta nu este un defect al dispozitivului. Înainte de prima utilizare, îndepărtați etichetele de pe carcasă și talpa fierului de călcat. La prima utilizare, poate apărea un mic fum, după o perioadă de timp va dispărea.

UMPLEREA CU APĂ.

Când folosiți fierul de călcat pentru prima dată, umpleți-l cu apă. Utilizați apă distilată. Înainte de a turna apă în fierul de călcat, deconectați-l de la rețea.

Setați comutatorul de abur în poziția O. eschideți rezervorul de apă. Țineți fierul de călcat în poziție verticală. Turnați apă, folosind o măsură dozoatoare pentru a umple apa până la nivelul maxim. Nu umpleți rezervorul mai sus de marcatul maxim. Închideți rezervorul până când se aude un click.

SETAREA TEMPERATURII.

Plasați fierul de călcat vertical.

Setați thermostatul la temperatura dorită prin rotirea acestuia în poziția dorită. Verificați etichetele de pe haine înainte de a le călca.

- țesături sintetice (acril, vâscoză, poliester etc.) ● - mătase ●● - lână ●●● - bumbac, in.

Dacă nu cunoașteți tipul de țesătură, încercați să călcați pe marginea hainei, care este ve și vizibilă atunci când este uzată.

Produsele din mătase, lână și țesături sintetice se recomandă să fie călcate pe partea din dos pentru a preveni petele strălucitoare. Pentru a evita murdărirea, nu utilizați funcția de pulverizare. Introduceți ștecherul în priză. Indicatorul se va aprinde și se va stinge în timpul călcatului când în când.

CĂLCAREA CU ABURI. Utilizarea aburului este posibilă numai la temperaturi ridicate. Dacă este setată o temperatură scăzută, atunci există posibilitatea ca apa să se curgă prin talpă. Dar, în acest caz, în fier există o funcție de "Stop picături", în care fierul de călcat oprește automat aburul la o temperatură scăzută. Asigurați-vă că în rezervor este suficientă apă. Setăți thermostatul și regulatorul de abur în pozițiile recomandate. De îndată ce fierul atinge temperatura setată, începeți procesul de aburire.

ROMÂNĂ

CĂLCAREA FĂRĂ ABURI. Setează regulatorul de abur în poziția O (fără abur).

UTILIZAREA PULVERIZATORULUI. La orice temperatură puteți folosi pulverizatorul pentru a umezi rufe.

JET DE ABUR. Jetul puternic de abur vă va ajuta să îndepărtați pliurile rigide.

Funcția "Jet de abur" poate fi utilizată numai atunci când temperatura este setată între *** și MAX.

FUNCȚIA "STOP PICĂTURI". Această funcție dezactivează cu ușurință aburul, fierul de călcat începe să producă abur la temperaturi scăzute, pentru a preveni scurgerea apei de pe talpă. Când se întâmplă acest lucru, veți putea auzi un sunet caracteristic.

ABURIRE VERTICALĂ. De asemenea, puteți folosi funcția "Jet de abur" atunci când țineți fierul în poziție verticală, cu condiția ca apa să fie umplută în rezervor până la marcajul MAX.

FUNCȚIA "ANTICALCAR". Sistemul automat anticalcar încorporat reduce depozitarea calcarului și prelungeste durata de funcționare a fierului de călcat.

OPRIRE AUTOMATĂ. Dacă fierul este în staționare timp de aproximativ 30 de secunde într-o poziție orizontală, sau aproximativ 8 minute pe verticală sau la un unghi de 45 de grade elementul de încălzire a fierului se va opri automat și indicatorul luminos de oprire automată va clipi. Pentru a activa fierul începe să se usca. Notă: După pornirea fierului, temperatura unică setată anterior va fi restabilă după un timp, în funcție de poziția autorității de reglementare.

FUNCȚIA DE CURĂȚARE SELECTIVĂ. Utilizați funcția de autocurățire la fiecare două săptămâni. Dacă există apă tare în zona dvs., curățarea trebuie făcută mai des. Asigurați-vă că dispozitivul nu este conectat la rețea. Setează comanda de abur în poziția "O", umpleți rezervorul cu apă până la marcajul MAX. Nu adăugați oțet sau alți reactivi în apă. Selectați temperatura maximă de călcare și conectați aparatul la rețea. Când lumina indicatorului de pornire se stinge, deconectați fierul de călcat, reglați regulatorul de abur în poziția "3" și, ținând-l peste chiuvetă, apăsați

butonul auto-curățare Self Clean. De asemenea, puteți ridica regulatorul de intensitate a aburului cu mâna, dar nu îl atingeți complet. Agitați fierul Particulele de scară pot scăpa din găurile din talpă împreună cu aburul. După finalizarea curățării, instalați regulatorul de intensitate a aburului.

până când se blochează complet, reglați comanda de abur în poziția "O". Conectați fierul la rețeaua de alimentare, lăsați-l să se încălzească, talpa în acest fel ar trebui să se usuce. Dacă este necesar, ștergeți-l cu o bucată de pânză.

TRANSPORT, CURĂȚARE ȘI DEPOZITARE

TRANSPORT. Aparatul poate fi transportat cu orice tip de transport acoperit, cu respectarea regulilor de fixare a mărfii care asigură păstrarea produsului și / sau a ambalajului și funcționarea sigură a acestuia în continuare. NU expuneți dispozitivul la sarcini de șoc în timpul operațiilor de manipulare.

CURĂȚARE. ATENȚIE! Nu spălați niciodată componentele aparatului în mașina de spălat vase. Nu utilizați substanțe chimice sau substanțe abrazive. Funcția de auto-curățare trebuie utilizată la fiecare 2 săptămâni. Cu cât este mai dură apa, cu atât mai des trebuie să utilizați această funcție. Setează comanda de abur în poziția O. Umpleți rezervorul cu apă până la nivelul maxim. Nu utilizați oțet sau alți agenți anti-scalare.

Setați controlul temperaturii la MAX. Introduceți ștecherul în priză. Deconectați fierul de călcat din priză atunci când lumina galbenă se stinge. Țineți fierul orizontal deasupra chiuvetei. Apăsați butonul de auto-curățare și mișcați ușor fierul de călcat înainte și înapoi. Prin orificiile de pe talpă se va evacua apa și aburul. Împreună cu acestea, vor ieși murdăria și calcarul.

După scurgerea apei din rezervor, eliberați butonul. Repetați curățarea dacă există multă scară în fierul de călcat. Plasați fierul de călcat orizontal. Porniți fierul de călcat și lăsați-l să se încălzească. Oprii fierul de călcat. Călcați de câteva ori o cărpă veche. Lăsați fierul de călcat să se răcească înainte de depozitare. Înainte de a curăța fierul de călcat, opriți-l întotdeauna din priză. Calcarul și altă murdărie pot fi îndepărtate de pe talpă cu ajutorul unei cărpe umede. Curățați partea superioară a fierului de călcat cu o cărpă umedă. Curățați câteodată rezervorul de apă. Umpleți-l cu apă și scuturați-l ușor. Apoi scurgeți apa.

DEPOZITARE. Aparatul trebuie să fie stocat în încăpere închisă, în condiții care presupun păstrarea produsului și funcționarea sigură a acestuia în continuare. Asigurați-vă că aparatul și toate accesoriile acestuia sunt uscate complet, înainte de a le depozita.

ELIMINAREA APARATULUI

Aparatul și materialele de ambalare trebuie eliminate cu cel mai mic pericol pentru mediu și în conformitate cu reglementările privind eliminarea deșeurilor din zona dumneavoastră.

CONDIIȚII DE GARANȚIE

Când cumpărați aparatul, cereți în prezența dumneavoastră să fie verificat și să fie completat cardul de garanție (ștampila organizației comerciale, data vânzării și semnătura vânzătorului).

Fără furnizarea cardului de garanție sau atunci când nu este completat corect, reclamațiile de calitate nu sunt acceptate și nu se efectuează nici o reparație în garanție. Cardul de garanție trebuie prezentat la orice adresare la centrul de service pe întreaga perioadă de garanție. Produsul este acceptat pentru service numai complet. Perioada de garanție se calculează din momentul vânzării către cumpărător. De asemenea, vă cerem să păstrați documentele care confirmă data achiziționării produsului (bonul de casă).

Condiția de service gratuit în garanție a produsului este funcționarea sa corectă, în limitele uzului casnic, în conformitate cu cerințele din instrucțiunile de utilizare a produsului, lipsa deteriorării mecanice și efectele manipularii neglijente.

Produsul este acceptat pentru serviciul în garanție curat (șters și curățat, acolo unde este posibil). Garanția acoperă toate defectele de fabricație și de proiectare (altele decât cele enumerate în „Garanția nu acoperă”), identificate în timpul perioadei de garanție. În această perioadă, piesele defecte, cu excepția consumabilelor, urmează să fie înlocuite gratuit în centrul de service în garanție.

GARANȚIA NU ACOPERA

1. Defectele cauzate de forța majoră.
2. Deteriorarea produsului cauzată de utilizarea produsului în scopuri care depășesc uzul casnic (de exemplu, în scopuri industriale sau comerciale).
3. Consumabile și accesorii.
4. Defectele cauzate de supraîncălzire, funcționare necorespunzătoare, penetrarea lichidelor, prafului de insecte, pătrunderea de obiecte străine în produs.
5. Deteriorările care au fost reparate în afara centrelor de service autorizate sau atelierelor de garanție.
6. Deteriorările cauzate prin modificarea designului produsului de către utilizator sau înlocuirea necalificată a componentelor sale.
7. Încălzirea instrucțiunilor de utilizare.
8. Instalarea incorectă a tensiunii de rețea (dacă este necesar).
9. Introducerea modificărilor tehnice.
10. Daune mecanice, inclusiv în rezultatul manipularii neglijente, transportului și depozitării necorespunzătoare, căderii produsului.
11. Daune cauzate de animale (inclusiv de rozătoare și insecte).

Producător: Bestar Industrial Company Limited, China
Pentru informații privind data fabricării, consultați ambalajul.
Pentru întrebări legate de service în garanție, precum și pentru detectarea defecțiunilor, vă rugăm să contactați locul de cumpărare al acestui aparat.



ҚАЗАҚ



Аталған кәсіпкерімдегі қатпарды немесе кез келген басқа матаны үтіктеуге, сондай-ақ, матаны будың көмегімен қатты баспай үтіктеуге арналған (тиісті функция болған жағдайда).
Үй шаруасында пайдалануға арналған, өнеркәсіптік пайдалануға келмейді.
Маңызды! Салқын жыл маусымында сатып алынған құралды істен шығуына жол бермеу үшін электр желісіне қоспас бұрын, Бөлме температурасында кемінде төрт сағат ұстау қажет.

ТЕХНИКАЛЫҚ СИПАТТАМАЛАРЫ

Номинал кернеу: 220-240 В

Тоқтың номинал жиілігі: 50 Гц

Номинал тұтынылатын қуаты: 2700-3150 Вт

ЕАЭО (Беларусь, Ресей, Армения, Қазақстан, Қырғызстан)

елдерінде және Украинада, Грузияда, Өзбайжанда

стандартты кепілді мерзімі – он екі ай.

ПАЙДАЛАНУ КЕЗІНДЕГІ САҚТЫҚ ШАРАЛАРЫ

- Пайдалану кезінде сынуына жол бермеу үшін құралды қолданбас бұрын осы нұсқаулықты мұқият оқып шығыңыз. Дұрыс пайдаланбау бұйымның сынып қалуына әкеп соғып, пайдаланушыға материалдық залал келтіруі немесе денсаулығына зиян тигізуі мүмкін.
- Қоспас бұрын бұйымның техникалық ерекшеліктері электр желісінің параметрлеріне сәйкес келітінін тексеріңіз.
- Қуат желісінен асқын жүктелуіне жол бермеу үшін үтіккі басқа қуатты электр құралдарымен бір уақытта электр желісінің бір желісіне қоспаңыз.
- Құрал төмен дене, сезім немесе ақыл-ой қабілеттіліктері бар тұлғалардың (балаларды қоса есептегенде) немесе оларда тәжірибе немесе білім болмаған жағдайда, егер де олар бақылау астында болмаса немесе қауіпсіздігіне жауапты адамның құралды пайдалану туралы нұсқаулықтан өтпесе, қолдануына болмайды.
- Құрал балалардың қолдануына арналмаған.
- Құралды қасыңызда балалар болса, пайдаланбаңыз. Балалардың құралмен ойнауына жол бермеңіз.
- Құралды осы Қолдану жөніндегі нұсқаулыққа сәйкес тек тұрмыстық мақсаттарда ғана пайдалану қажет.
- Құрал өнеркәсіптік немесе коммерциялық пайдалануға арналмаған.
- Құралды ванна бөлмелерінде және басқа су көздерінің жанында пайдаланбаңыз.
- Электр тоғының соғуын болдырмау үшін құралды суға немесе басқа сұйықтықтарға батырмаңыз. Оны ылғалды қолдармен ұстамаңыз.
- Құрал суға түскен жағдайда оны дереу желден сөндіріңіз. Бұл ретте еш жағдайда қолыңызды суға батырмаңыз. Қайта пайдаланар алдында құралды білікті маман тексеруі қажет.
- Үй-жайдан тыс немесе аса жоғары ылғалдылық жағдайларында, әсіресе, ванна бөлмесі, себегі бөлмесі немесе жүзу бассейнімен тікелей жақындақта пайдаланбаңыз.
- Құралды әрбір қосқан сайын тексеріп отырыңыз. Құрал және желілік баусым зақымдалса, құралды ешбір жағдайда розеткаға қоспаңыз.
- Қуат білтісі қосылған кезде қауіп болдырмау үшін оны өндірүші, сервистік қызмет немесе ұқсас білікті маман ауыстыруы тиіс.
- Құралды қуат желісінен сөндіргенде, қолмен айырды ұстамаңыз, қуат көзінің білтісінен тартпаңыз.
- Құралды желілік баусымынан ұстап тасымалдамаңыз.
- Егер де құралды пайдаланбасаңыз, оны әрдайым электр желісінен сөндіріңіз.
- Қосылып тұрған құралды қараусыз қалдырмаңыз.
- Үтіккі қызған бетіне қол тигізу күйікке әкеп соғуы мүмкін.
- Желілік баусым табанына тымейтіндей қадағалаңыз.
- Үтік табанының өткір металл беттеріне жанасуына жол бермеңіз, бұл табанға сызат түсірмейді және оның қызмет ету мерзімін ұзартады.
- Ешбір жағдайда буды адамдарға қарай бағытламаңыз.
- Адамның үстіндегі киімді ешқашан үтіктемеңіз немесе бұмен жібітпеңіз.
- Осы құралдың жеткізіп салу жиынтығына кірмейтін керек-жарақтарды пайдаланбаңыз.
- Қуат білтісі немесе айыры зақымданған құралды, сонымен қатар, егер де ол сұмықтықтардың өсеріне ұшыраса, ақса, құласа немесе қандай да бір басқа жолмен зақымдалған болса, пайдаланбаңыз.
- Құралды өз бетіңізше бөлшектемеңіз және жөндемеңіз. Уәкілетті сервис орталығына жүгініңіз.
- Құрал тек үй жағдайында қолдануға арналмаған.
- Үтіккі тегіс, орнықты бет үстінде қолданып, сақтаған жөн.
- Егер де сіз үтіктеу арасында үзіліс жасасаңыз, үтіккі әрдайым тік қалпында қойыңыз. Қызған үтіккі ешқашан үтіктеу тақтасында көлденең қалпында қалдырмаңыз.
- Үтіккі тұғырыққа орналастырған кезде тұғырық орналасқан беттің орнықты екендігіне көз жеткізу қажет.
- Айыр суға арналған резервуар сумен толтырылмас бұрын, сондай-ақ, суды резервуардан төңкен кезде розетадан шығарылуы тиіс.
- Резервуарды дистилденген (минералды емес), бөтелкедегі немесе сүзгіден өткен сумен толтырыңыз. Жуғыш құрал, бензин, сіркесу, қаққа қарсы құрал мен т.б. секілді өзге сұйықтықтарды еш жағдайда құймаңыз.
- Құйылыс тесігінің қақпағы қолданылған кезде жабық болуы тиіс.
- Құралды жұмыс істеп тұрғанда және суыған кезде балалардың қолы жетпейтін жерлерде орнатыңыз.
- Үтіккі қуат желісіне қосылып тұрған уақытта қараусыз қалдыруға болмайды.
- Қолданған соң, желілік баусымды ешқашан құралдың айналасына шындап байламаңыз, себебі, бұл уақыт өткен сайын баусымның сынуына әкеп соғуы мүмкін.
- Ұзартқышты пайдаланған кезде кәбелдің өз жоғары рұқсат етілген қуаты құрал қуатына сәйкес келетініне көз жеткізіңіз.
- НАЗАР АУДАРЫҢЫЗ! Алғаш қосқан кезде үтіккінің күйіктің жағымсыз иіс шығуы мүмкін. Бұл қалыптасуы және зәулет майының жануына байланысты.
- Өндірүші қосымша хабарлауыс қауіпсіздігіне, жұмысқа қабілеттігіне және атқарымдылығына айтарлықтай әсер етпейтін бұйымның құрылымына болмашы өзгерістерді енгізу құқығын өзіне қалдырады.

ПАЙДАЛАНУ

Алғаш пайдаланбас бұрын үтіккіңі қорпусы мен табанынан жапсырмаларды алып тастаңыз. Алғаш пайдаланған кезде кішкене түтін пайда болуы мүмкін, біраз уақыттан соң ол жоқ болады. Үтіккі алғаш мәрте пайдаланған кезде оны сумен толтырыңыз. Суды үтікке құймаас бұрын, оны желден сөндіріңіз. Жылу тұрақтандырығышты ең төмен белгіге орнатыңыз. Суға арналған білікті ашыңыз. Бұл кезде үтіккі тік ұстаңыз. Суды ең жоғары деңгейге дейін құйыңыз. Резервуарды ең жоғары белгіден асырып толтырмаңыз. Белкіт жабыңыз.

ТЕМПЕРАТУРАҢЫ ОРНАТУ.

Үтіккі тік орнатыңыз. Жылу тұрақтандырығышты оны тиісті күйге айналдырып, қажетті температураға орнатыңыз. Үтіктемес бұрын киімдегі бирканы тексеріңіз.

● - синтетика (жібек, акрил, вискоза, полиэстер және т.б.) ●● - жүн ●●● - мақта, зығыр.

Егер де сіз мата түрін білмесеңіз, киіген кезде көрінбейтін, киім шетін үтіктеуге тырысыңыз. Жібек, жүн және синтетикалық бұйымдарды жылырт дақтардың алдын алу үшін теріс жағынан үтіктеу ұсынылады. Айырды розеткаға салыңыз. Индиктор үтіктеу кезінде уақыт өткен сайын жанып, сөніп отыратын болады.

БУДЫ ПАЙДАЛАНУ АРҚЫЛЫ ҮТІКТЕУ

Буды тек жоғары температурада пайдалануға болады. Егер де төмен температура орнатылса, табаны арқылы судың ағып кетуі мүмкіндігі бар. Алайда, осы жағдайда үтіктеу тиісті режим бар, бұл кезде үтік температура түмен болған кезде буды автоматты түрде сөндірді. Резервуарда судың жеткілікті екендігіне көз жеткізіңіз. Жылу тұрақтандырығыш пен будың беріліні реттейтін ұсынылатын позицияларға орнатыңыз. Үтік белгіленген температураға қол жеткізген соң, булап жібіту басталады.

ҚАЗАҚ

БУСЫЗ ҮТІКТЕУ. Бұдың берілуін реттегішті бу жоқ позициясына орнатыңыз.
БҮРІКШІТІ ПАЙДАЛАҢУ. Кез келген температурада сіз киім-кешекті ылғалдандыру үшін бүрікшітті пайдалана аласыз.
БУ СОҚҚЫСЫ. «Бу соққысы» функциясы тек ** (MAX) белгіленген температурасында қолданылуы мүмкін. Ол үшін «Бу соққысы» батырмасын қатарынан үш мәртеден асырмай басыңыз. «ТОҚТАТУ ТАМШЫСЫ» ФУНКЦИЯСЫ. Бұл функция бұды оңай сөндіреді, үтік суынан ағып кетуін болдырмау үшін төмен температурада бұды белуді автоматты түрде тоқтатады. Бұл болған жағдайда, сіз төн дыбысты ести аласыз.

ТІК КҮЙИНДЕ БУЛАП ЖІБІТУ. «Бу соққысы» функциясын резервуардағы су MAX белгісіне дейін құйылған жағдайда, үтікті тік қалпында ұстап тұрғанда пайдалана аласыз.

«ҚАҚҚА ҚАРСЫ ТҮРУ» ФУНКЦИЯСЫ. Қаққа қарсы турдудың автоматты кіріктірілген жүйесі қақтың тұнбасын азайтады және үтігіңіздің өмірін ұзартады.

АВТОМАТТЫ ТҮРДЕ СӨНУ. Автоматты түрде сөну батырмасының арқасында үтік 30 секундтан (көлденең қалпында) немесе 8 минуттан аса (тік қалпында) уақыт қолданылмаса, сөнеді. Үтіктің қызуын жаңарту үшін үтікті көтеріңкіреңіз немесе жылжытыңыз.

ӨЗДІГІНЕН ТАЗАЛАУ ФУНКЦИЯСЫ. Өзтазарту функциясын әрбір 2 апта сайын пайдаланған жөн. Су кермек болған сайын, осы функцияны жиі пайдаланып отыру қажет. Резервуарға ең жоғарғы деңгейге дейін су толтырыңыз. Сіркесуды немесе қаққа қарсы басқа құралдарды пайдаланбаңыз. Температуралық бақылауды MAX белгісіне орнатыңыз. Айырын розеткаға салыңыз. Жарық индикаторы сөнген кезде үтікті розеткадан сөндіріңіз. Үтікті раковина үстінде көлденең ұстаңыз. Өзтазарту батырмасын (Self Clean) басып, үтікті алға-артқа қарай сәл қозғалтыңыз. Табаңдағы саңылаулар арқылы су мен бу шығатын болады. Онымен бірге кір мен қақ ағып шығады. Резервуардағы су таусылған соң, батырманы босатыңыз. Егер де үтікті көп мөлшерде қақ қалса, тазалауды қайталаңыз. Үтікті көлденең қойыңыз. Үтікті қосып, қызғанша, күтіңіз. Үтікті сөндіріңіз. Кез келген ескі матаны бірнеше мәрте үтіктеп шығыңыз. Орнына қоймас бұрын үтік суығанша, күтіңіз. Үтікті тазаламас бұрын оны әрдайым розеткадан сөндіріп отырыңыз. Табаңына шаң қонса, оны сіркесу ерітіндісіне суланған матаның көмегімен алып тастауға болады. Құрал тұтқасы мен корпусын ылғалды матамен, кейін құрғақтай сүртіңіз.

ТАСЫМАЛДАУ, ТАЗАЛАУ ЖӘНЕ САҚТАУ

ТАСЫМАЛДАУ. Құралды бұйымның тауарлық түрін және/немесе қаптамасының сақталуын қамтамасыз ететін, жүктерді бекіту және бұдан әрі қауіпсіз пайдалану ережелерін пайдалана отыра, жабық көліктік кез келген түрімен тасымалдау қажет. Құралды тиеу-түсіру жұмыстары кезінде соққылы жүктемелерге ұшыратуға ТҮЙІМ САЛЫНБАЙДЫ

ТАЗАЛАУ, НАЗАР АУДАРЫҢЫЗ! Құрал бөліктерін ешқашан ыдыс жуатын машинада жумаңыз. Химикаттар мен қазақ құралдарды пайдаланбаңыз. Өзтазарту функциясын әрбір 2 апта сайын пайдаланған жөн.

Су кермек болған сайын, осы функцияны жиі пайдаланып отыру қажет.

Резервуарға ең жоғарғы деңгейге дейін су толтырыңыз. Сіркесуды немесе қаққа қарсы басқа құралдарды пайдаланбаңыз. Температуралық ақылауды MAX белгісіне орнатыңыз.

Айырын розеткаға салыңыз.

Жарық индикаторы сөнген кезде үтікті розеткадан сөндіріңіз. Үтікті раковина үстінде көлденең ұстаңыз. Өзтазарту батырмасын басып, үтікті алға-артқа қарай сәл қозғалтыңыз. Табаңдағы саңылаулар арқылы су мен бу шығатын болады.

Онымен бірге кір мен қақ ағып шығады. Резервуардағы су таусылған соң, батырманы босатыңыз. Егер де үтікті көп мөлшерде қақ қалса, тазалауды қайталаңыз.

Үтікті көлденең қойыңыз. Үтікті қосып, қызғанша, күтіңіз. Үтікті сөндіріңіз. Кез келген ескі матаны бірнеше мәрте үтіктеп шығыңыз.

Орнына қоймас бұрын үтік суығанша, күтіңіз. Үтікті тазаламас бұрын оны әрдайым розеткадан сөндіріп отырыңыз.

Табаңына шаң қонса, оны сіркесу ерітіндісіне суланған матаның көмегімен алып тастауға болады. Құрал тұтқасы мен корпусын ылғалды матамен, кейін құрғақтай сүртіңіз.

САҚТАУ. Құралды бұйымның тауарлық түрін және бұдан әрі қауіпсіз қолданылуын сақтауды көздейтін жағдайларда, жабық үй-жайларда сақтау қажет. Сақтауға жинамас бұрын құрал мен оның барлық аксессуарларының толықтай кептірілгенін көз жеткізіңіз.

ҚҰРАЛДЫ КӨДЕГЕ ЖАРАТУ ҚАҒИДАЛАРЫ

Құрал мен бып-түю материалдары қоршаған орта үшін ең аз зиянымен және өңіріңіздей қалдықтарды көдеге жарату жөніндегі қағидаларға сәйкес көдеге жаратылуы тиіс.

КЕПІЛДІК ҚЫЗМЕТ КӨРСЕТУ ШАРТТАРЫ

Бұйымды сатып алған уақытта тексерілуін және Сіздің қатысуыңызбен кепілдік талонының толтырылуын талап етіңіз (сататын бұйымның мөртабағы, сатылған күні және сатушының қолы). Кепілдік талоны ұсынбаған жағдайда немесе оны дұрыс толтырмаған уақытта, сапасы жөніндегі шағымдар қабылданбайды және кепілдік арқылы жөндеу жүргізілмейді. Кепілдік талонын кепілдік мерзімі ішінде сервис орталығына көз келген етінішті жасаған кезде ұсыну қажет. Бұйым сервистік қызмет көрсетуге тек толықтай жинақталған түрінде ғана қабылданады. Кепілдік мерзімі сатып алушыға сатқан сәттен бастап есептеледі. Сізден бұйымның сатып алынған күнін растайтын құжаттарды сақтауыңызды сураймыз (тауар немесе касса чегі). Бұйымныңызға кепілдік арқылы тегін қызмет көрсету шартына бұйымды қолдану жөніндегі нұсқаулығын талаптарына сәйкес жеке тұрмыстық қажеттілік шегінен шықпайтын, дұрыс пайдалану, механикалық зақымдаулардың және бұйымды ұқыпсыз пайдалану салдарының жоқтығы жатады. Бұйым кепілдік арқылы қызмет көрсетуге таза түрінде ұсынылады (мүмкін болатын жерлерінде қақпақ және үрленген). Кепілдік мерзімі ішінде анықталған барлық өндірістік және құрылымдық ақаулар таралады («Кепілдік таратылмайды» бөлімінде көрсетілгендерден басқа). Бұл кезеңде шығыс материалдарынан басқа ақау бөлшектері кепілдікті сервис орталығында тегін түрде ауыстыруға жатады.

КЕПІЛДІК ТАРАТЫЛМАЙДЫ

1. Форс-мажорлық жағдайлар туғызған ақаулар.
2. Бұйымды жеке тұрмыстық жағдайларының шегінен шығатын мақсаттарда бұйымның зақымдануы (яғни, өнеркәсіптік немесе коммерциялық мақсаттарда).
3. Шығыс материалдары мен аксессуарлар.
4. Шамадан тыс жүктелуі, дұрыс пайдаланбау, бұйым ішіне сұйықтықтардың, шаңның, жәндіктердің, бөрте заттардың кіруі туғызған ақаулар.
5. Өңделетін сервис орталықтарынан немесе кепілдік шеберханалардан тыс жөндеуге ұшыраған бұйымдар.
6. Пайдаланушының бұйым құрылымына өзгерістерді енгізу немесе құрамдас бөліктерін білісіз ауыстыру салдарынан болған зақымдаулар.
7. Қолдану жөніндегі нұсқаулықтың талаптарын бұзу.
8. Жеткізу желісінің кернеуін дұрыс орнатпау (қажет болса).
9. Техникалық өзгерістер енгізу.
10. Ұқыпсыз пайдалану, бұйымды дұрыс тасымалдамау және сақтамау, бұйымның құлау салдарынан болған механикалық зақымдаулар.
11. Жануарлардың кіносінен болған зақым (соның ішінде, кеміргіштер мен жәндіктер).

Өндіруші: Бестар Индустриал Кампани Лимитед, ХХР
Жасалған күні туралы ақпаратты жеке қаптамасынан қараңыз
Кепілдік арқылы қызмет көрсету мәселелері бойынша жақын маңдағы сервис орталығына жүгініңіз.

