

ПАЙДАЛАНУ БОЙЫНША БАСШЫЛЫҚ

Руководство по эксплуатации

СТАВР

Надёжен. Нацелен на результат.

ПДЭ-200/1900СТ



Только для бытового использования
Тек тұрмыстық пайдалануға арналған

Пила дисковая электрическая

Электр дискілі ара

RUS

KAZ

www.stavr.pp

С ЭТОЙ МОДЕЛЬЮ ПОКУПАЮТ:



ДА-10,8/2ЛМ

ДРЕЛЬ-ШУРУПОВЕРТ АККУМУЛЯТОРНАЯ

| | |
|---|------------------------------|
| Тип аккумулятора | Li-Ion |
| Напряжение аккумулятора, В | 10,8 |
| Емкость аккумулятора, Ач | 1,5 |
| Число оборотов на холостом ходу, об/мин | 0-350/0-1250 |
| Максимальный крутящий момент, Нм | 22/11 |
| Число ступеней крутящего момента | 18+1 |
| Патрон | быстрозажимной, двухмуфтовый |
| Максимальный диаметр сверления, мм | |
| дерево | 18 |
| алюминий | 8 |
| сталь | 6 |
| Время зарядки аккумулятора, ч | 1,2 |
| Диаметр патрона, мм | 0,8-10 |
| Масса, кг | 1 |



МШУ 125/1100

МАШИНА ШЛИФОВАЛЬНАЯ УГЛОВАЯ

| | |
|---------------------------------|----------------------|
| Напряжение сети/Частота | 220 В ± 10 % / 50 Гц |
| Потребляемая мощность | 1100 Вт |
| Число оборотов на холостом ходу | 11000 об/мин |
| Диаметр отрезного диска | 125 мм |
| Посадочный диаметр диска | 22,2 мм |
| Длина шнура питания | 3 м |
| Масса | 2,2 кг |



ФТ3-2000М

ФЕН ТЕХНИЧЕСКИЙ ЭЛЕКТРИЧЕСКИЙ

| | |
|------------------------------------|-------------------|
| Напряжение сети / Частота | 220 В±10%/50 Гц |
| Максимальная потребляемая мощность | 2000 Вт |
| Регулировка мощности | ступенчатая |
| Потребляемая мощность | 50/1000/2000 Вт |
| Регулировка температуры | ступенчатая |
| Рабочая температура | 25/350/600 оС |
| Производительность | 500/350/500 л/мин |
| Защита от перегрева | имеется |
| Длина шнура питания | 2 м |
| Масса/масса с кейсом | 0,9/1,8 кг |



ПЭГ-800М

ПЕРФОРАТОР ЭЛЕКТРИЧЕСКИЙ

| | |
|---|--|
| Потребляемая мощность, Вт | 800 |
| Напряжение сети / Частота, В/Гц | 220В±10% / 50Гц |
| Режим работы | сверление/сверление с ударом/долбление |
| Число оборотов на холостом ходу, об/мин | 0-780 |
| Энергия удара, Дж | 4 |
| Частота ударов, кол-во/мин | 0-3900 |
| Патрон | SDS-plus |
| Максимальный диаметр сверления, мм | |
| бетон | 30 |
| дерево | 40 |
| сталь | 13 |
| Длина шнура питания, м | 3 |
| Масса / масса с кейсом, кг | 3,3 / 5,8 |

Наша компания благодарит Вас за Ваш выбор и надеется, что настоящее издание торговой марки «Ставр» будет полностью отвечать Вашим ожиданиям. Для того, чтобы Ваше изделие прослужило Вам долгое время, необходимо правильно его использовать, хранить и проводить техническое и сервисное обслуживание, в связи с чем настоятельно рекомендуем Вам перед использованием тщательно изучить информацию, изложенную в настоящем руководстве.

ОГЛАВЛЕНИЕ

| | |
|---|----|
| МЕРЫ ПРЕДОСТОРОЖНОСТИ | 4 |
| ПРАВИЛА БЕЗОПАСНОГО ИСПОЛЬЗОВАНИЯ ДИСКОВОЙ ПИЛЫ | 5 |
| СОСТАВНЫЕ ЧАСТИ | 6 |
| КОМПЛЕКТ ПОСТАВКИ | 6 |
| ПОДГОТОВКА К РАБОТЕ | 7 |
| ЭКСПЛУАТАЦИЯ | 9 |
| ХРАНЕНИЕ И ТЕХНИЧЕСКОЕ ОБСЛУЖИВАНИЕ | 10 |
| УТИЛИЗАЦИЯ | 11 |
| СРОК СЛУЖБЫ | 11 |
| ГАРАНТИЙНЫЕ УСЛОВИЯ | 11 |
| ШУМОВИБРАЦИОННЫЕ ХАРАКТЕРИСТИКИ | 12 |
| ТЕХНИЧЕСКИЕ ХАРАКТЕРИСТИКИ | 13 |

МАЗМҰНЫ

| | |
|--|----|
| САҚТЫҚ ШАРАЛАРЫ | 14 |
| ДИСКІЛІ АРАНЫ ҚАУІПСІЗ ПАЙДАЛАНУ ЕРЕЖЕЛЕРІ | 15 |
| ҚҰРАМДАС БӨЛІКТЕРІ | 16 |
| ЖЕТКІЗІЛІМ ЖИЫНТЫҒЫ | 17 |
| ҚАТАР ТІРЕУІШТІ ОРНАТУ ЖӘНЕ ШЕШУ | 17 |
| КӨЛБЕУ АРАМЕН КЕСУ БҰРЫШЫН ОРНАТУ | 18 |
| АРАМЕН КЕСУ | 18 |
| ҚЫЗМЕТ МЕРЗІМІ | 18 |
| САҚТАУ ЖӘНЕ ТЕХНИКАЛЫҚ ҚЫЗМЕТ КӨРСЕТУ | 18 |
| КЕПІЛДІК ШАРТТАР | 18 |
| ТЕХНИКАЛЫҚ СИПАТТАМАЛАРЫ | 21 |

Уважаемый покупатель!

При покупке электроинструмента необходимо удостовериться в его работоспособности. Также необходимо проверить комплектацию и наличие штампа торгующей организации, даты продажи и подписи продавца с номером модели и серийным номером на гарантийном талоне, являющемся неотъемлемой частью настоящего руководства.

НАЗНАЧЕНИЕ ИЗДЕЛИЯ, ОБЛАСТЬ ПРИМЕНЕНИЯ

Пила дисковая электрическая ПДЭ-200/1900СТ применяется для распиливания деревянных, пластиковых изделий, а также изделий из фосфогипса и газонаполненного бетона в рамках бытовых нужд. Обращаем Ваше внимание на то, что данный инструмент не предназначен для профессиональных работ. Использование пилы не по назначению является основанием для отказа в гарантийном ремонте.

МЕРЫ ПРЕДОСТОРОЖНОСТИ

1. Не используйте электроинструмент для любых иных целей, кроме указанных в настоящем руководстве.
2. Не допускайте использования электроинструмента неквалифицированными, несовершеннолетними лицами или людьми с недостаточными для использования электроинструмента физическими данными. В случае передачи электроинструмента другим лицам подробно расскажите о правилах его использования и дайте ознакомиться с настоящим руководством.
3. Не погружайте электроинструмент или отдельные его части в воду или другие жидкости.
4. Не используйте электроинструмент, если есть риск возгорания или взрыва, например, вблизи легковоспламеняющихся жидкостей или газов.
5. Переносите электроинструмент, держа его только за основную рукоятку.
6. Не переносите электроинструмент во включенном состоянии.
7. Убедитесь в том, что параметры сети соответствуют параметрам, указанным на электроинструменте и в настоящем руководстве.
8. При работе с электроинструментом пользуйтесь средствами индивидуальной защиты. В случае необходимости воспользуйтесь респиратором, специальными перчатками, очками и наушниками.
9. Подключайте электроинструмент к сети только после того, как вы убедитесь, что выключатель находится в выключенном положении.
10. При работе с электроинструментом рекомендуется надевать подходящую одежду, чтобы никакие части не контактировали с инструментом. Также убедитесь, что на Вас нет ничего, что могло бы помешать работе или вызвать нежелательные последствия.
11. В целях Вашей безопасности насто-

тельно не рекомендуется работать с ненадежно закрепленным обрабатываемым материалом или неустойчивой поверхностью. По возможности обеспечьте надежную фиксацию обрабатываемой поверхности или материала, например, с помощью тисков.

12. Электроинструмент следует подводить к обрабатываемому материалу/поверхности только во включенном состоянии.

13. При работе крепко держите электроинструмент за обе рукоятки.

14. Ничего, кроме обрабатываемой поверхности или материала, не должно касаться движущихся частей электроинструмента.

15. Не допускайте нагрузку электроинструмента, вызывающую его остановку.

16. Запрещается фиксация электроинструмента в стационарном режиме при помощи приспособлений, не входящих в комплект поставки.

17. Не оставляйте включенный электроинструмент без внимания.

18. Не кладите электроинструмент сразу же после отключения, дождитесь полной остановки вращения диска.

19. Всегда старайтесь держать электроинструмент так, чтобы пыль и опилки не летели в Вашу сторону.

20. Избегайте попадания шнура питания на обрабатываемую электроинструментом поверхность.

21. Держите шнур питания вдали от источника нагрева, масла и острых предметов.

22. Не допускайте присутствия детей, животных или посторонних в рабочей зоне.

23. Не прикасайтесь во время работы с инструментом к заземленным предметам (например, трубопроводам, радиаторам отопления, газовым плитам, холодильнику).

24. При отключении электроинструмента от сети держитесь за штекер шнура

питания.

25. Всегда отключайте электроинструмент от электросети, когда Вы его не используете, а также:

- в случае любых неполадок;
- перед сменой дисков или чисткой;
- после окончания работ.

26. Не пользуйтесь электроинструментом после его падения или если на нем видны какие-либо следы повреждения, а также с поврежденным шнуром питания или штекером. Обратитесь в авторизованный сервисный центр для диагностики или ремонта электроинструмента.

27. При повреждении шнура питания во избежание опасности его должен заменить изготовитель, его агент или аналогичное квалифицированное лицо.

Замена шнура питания осуществляется в авторизованном сервисном центре согласно действующему тарифу.

28. Работа и техобслуживание должны осуществляться строго в соответствии с данным руководством.

29. Не используйте чистящие средства, которые могут повредить инструмент (бензин и прочие агрессивные вещества).

30. Не разрешайте детям контактировать с электроинструментом.

ПРАВИЛА БЕЗОПАСНОГО ИСПОЛЬЗОВАНИЯ ДИСКОВОЙ ПИЛЫ

1. При блокировании пильного диска незамедлительно отпустите выключатель или отключите штекер шнура питания от сети.
2. Не используйте инструмент без защитного кожуха.
3. Пильный диск должен быть тоньше, а разведенные зубья должны быть толще, чем клин.
4. Необходимо применять только острые и исправные пильные диски с данными о диаметре, максимальном числе оборотов и изготовителе.
5. После выключения пилы нельзя тормозить вращающийся диск давлением сбоку.
6. Перед работой убедитесь, что диск установлен правильно и надежно зафиксирован.
7. Не используйте адаптеры для установки диска на шпинделе.

ВНИМАНИЕ! НИ В КОЕМ СЛУЧАЕ НЕ СЛЕДУЕТ ИСПОЛЬЗОВАТЬ ЭЛЕКТРОИНСТРУМЕНТ В СОСТОЯНИИ АЛКОГОЛЬНОГО ИЛИ НАРКОТИЧЕСКОГО ОПЬЯНЕНИЯ ИЛИ В ИНЫХ УСЛОВИЯХ, МЕШАЮЩИХ ОБЪЕКТИВНОМУ ВОСПРИЯТИЮ ДЕЙСТВИТЕЛЬНОСТИ, И НЕ СЛЕДУЕТ ДОВЕРЯТЬ ЭЛЕКТРОИНСТРУМЕНТ ЛЮДЯМ В ТАКОМ СОСТОЯНИИ ИЛИ В ТАКИХ УСЛОВИЯХ!

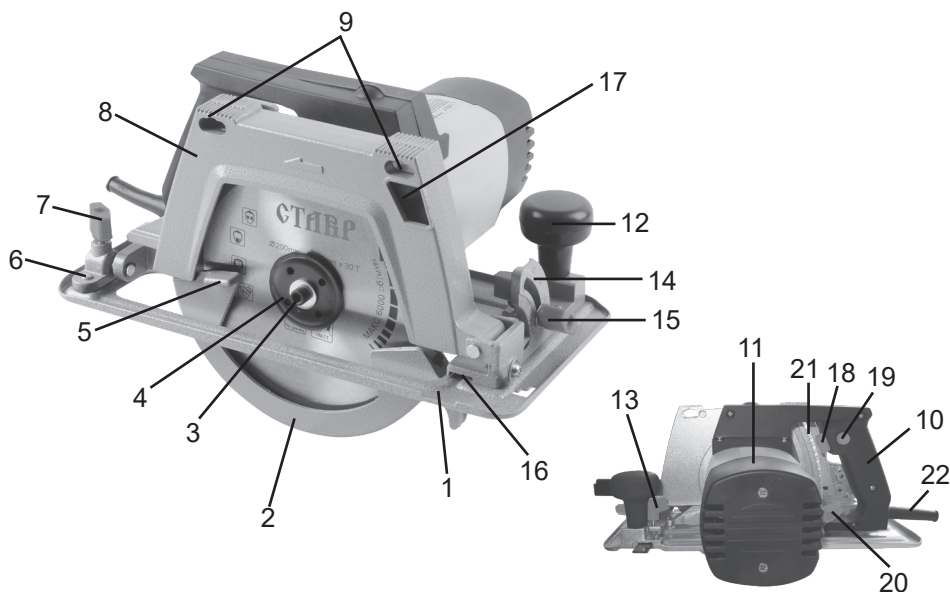

СОСТАВНЫЕ ЧАСТИ

1. Опорная подошва
2. Возвратный защитный кожух
3. Болт фиксации пильного диска
4. Внешний фланец
5. Рычаг перемещения защитного кожуха
6. Винты крепления расклинивающего ножа
7. Винт-фиксатор положения угла распиливания 1
8. Основной защитный кожух
9. Отверстия для установки креплений
10. Основная рукоятка
11. Корпус электродвигателя
12. Дополнительная рукоятка
13. Винт-фиксатор параллельного упора
14. Шкала установки угла распиливания
15. Винт-фиксатор положения угла распиливания 2
16. Паз для установки параллельного упора
17. Отверстие выброса опилок
18. Выключатель
19. Предохранитель от непроизвольного пуска
20. Винт-фиксатор установки глубины распиливания
21. Шкала установки глубины распиливания
22. Шнур питания

КОМПЛЕКТ ПОСТАВКИ

1. Руководство по эксплуатации
2. Пила дисковая
3. Параллельный упор
4. Расклинивающий нож
5. Дополнительный защитный кожух
6. Крепления для стационарной установки пилы (комплект)
7. Переходник для подключения пылесоса/мешка для сбора опилок
8. Скоба-фиксатор выключателя при работе в стационарном режиме
9. Крепеж для дополнительного защитного кожуха (комплект)
10. Саморез
11. Торцевой шестигранный ключ
12. Ключ фланца
13. Фиксирующая пластина
14. Пильный диск

ПОДГОТОВКА К РАБОТЕ

1. Прежде чем подключить электроинструмент к питающей сети, убедитесь, что параметры сети отвечают требованиям, указанным в настоящем руководстве и на электроинструменте.
2. Проверьте целостность электроинструмента и шнура питания.
3. При использовании удлинителя убедитесь, что он рассчитан на мощность электроинструмента.
4. Убедитесь в правильности сборки и надежности крепления всех узлов.

ВНИМАНИЕ! Перед выполнением любых операций дождитесь полной остановки диска и убедитесь, что инструмент выключен и отключен от питающей сети.

УСТАНОВКА И СНЯТИЕ ПИЛЬНОГО ДИСКА УСТАНОВКА

1. Поместите ключ фланца в предусмотренные для него отверстия на внешнем фланце (4).
2. Наденьте торцевой ключ на болт (3).
3. Открутите болт против часовой стрелки, удерживая внешний фланец ключом для фланца.
4. Снимите болт вместе с шайбой и внешний фланец.

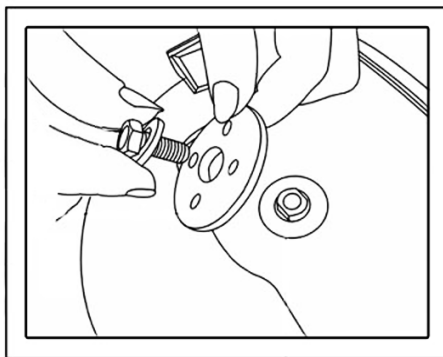
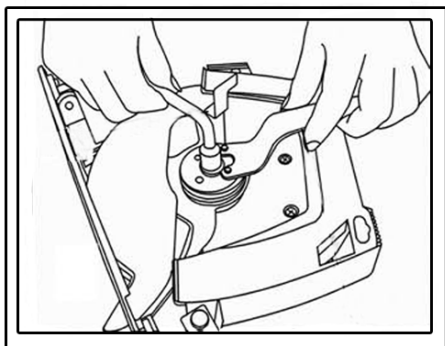

5. Ослабьте винт-фиксатор (20).
6. Отведите возвратный защитный кожух (2) до упора, затем наденьте пыльный диск на внутренний фланец.
7. Установите внешний фланец и болт с шайбой на шпindelь.
8. Выпуклая сторона внешнего фланца должна быть направлена наружу от пильного диска.
9. Поместите ключ для фланца в предусмотренные для него отверстия на внешнем фланце.
10. Наденьте торцевой ключ на болт и затяните его, вращая по часовой стрелке до упора, удерживая внешний фланец ключом для фланца.
11. Убедитесь, что диск надежно зафиксирован и правильно установлен.

ПРИМЕЧАНИЕ: направление движения диска должно совпадать с направлением, указанным на защитном кожухе.

РАСКЛИНИВАЮЩИЙ НОЖ

Расклинивающий нож предотвращает заклинивание пильного диска. Его необходимо установить перед началом работы и закрепить при помощи винтов, расположенных на задней части основного защитного кожуха.

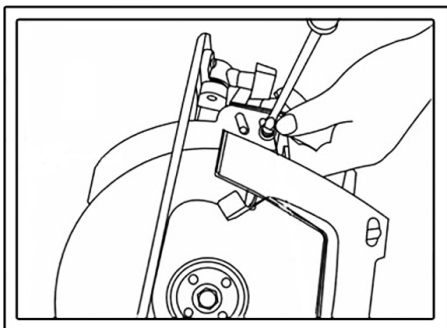

УСТАНОВКА И СНЯТИЕ ПАРАЛЛЕЛЬНОГО УПОРА

1. Ослабьте винт-фиксатор параллельного упора (13) путем вращения против часовой стрелки.

2. Вставьте параллельный упор в предназначенное для него отверстие (16).

3. Установите параллельный упор в необходимое положение и затяните винт-фиксатор, вращая его по часовой стрелке до полной фиксации.

При снятии параллельного упора действуйте в обратном порядке.

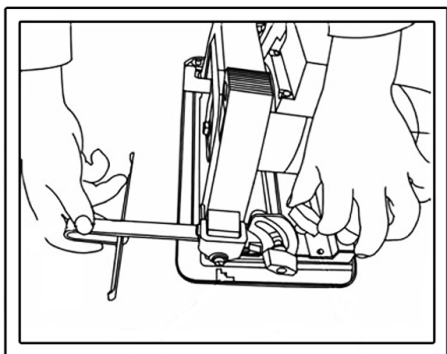

УСТАНОВКА ГЛУБИНЫ ПРОПИЛА

1. Для установки следует ослабить винт, вращением против часовой стрелки и, используя шкалу (21), установить желаемую глубину распиливания посредством перемещения опорной подошвы (1) вверх/вниз.

2. Зафиксируйте положение опорной подошвы, закрутив винт по часовой стрелке до упора.

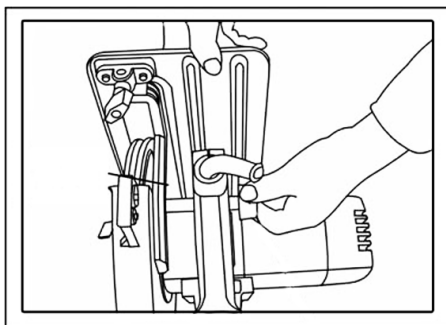

ВНИМАНИЕ! После регулировки глубины распила всегда надежно закручивайте винт.

УСТАНОВКА УГЛА НАКЛОННОГО ПРОПИЛА

ПРИМЕЧАНИЕ:

Пила дисковая ПДЭ-200/1900СТ может работать под углом от 0° до 45°.

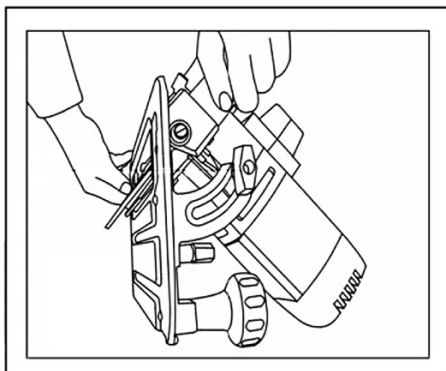

1. Ослабьте винты (7) и (15), используя шкалу (14) установите желаемый угол распиливания (0° - 45°).

2. После выполнения регулировки надежно зафиксируйте винты.

УСТАНОВКА ПЕРЕХОДНИКА ДЛЯ ПОДКЛЮЧЕНИЯ ПЫЛЕСОСА/ МЕШКА ДЛЯ СБОРА ОПИЛОК

Вставьте переходник в отверстие для выброса опилок (17) и закрепите его с обратной стороны саморезом.

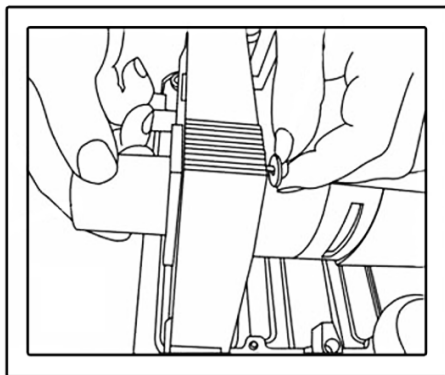

ЭКСПЛУАТАЦИЯ

РАСПИЛИВАНИЕ В РУЧНОМ РЕЖИМЕ

1. Установите переходник для подключения пылесоса/мешка для сбора опилок.
2. Установите опорную подошву на поверхность/деталь так, чтобы пильный диск не касался материала.
3. Подсоедините штекер шнура питания к сети.
4. Нажмите и удерживайте предохранитель от произвольного пуска (19).
5. Нажмите и удерживайте выключатель (18).
6. После включения инструмента подождите, пока диск наберет максимальное количество оборотов.
7. Начинайте распиливание, плавно перемещая пилу до завершения процесса распиливания.
8. Для отключения просто отпустите выключатель и отсоедините штекер шнура питания от сети.

РАСПИЛИВАНИЕ В СТАЦИОНАРНОМ РЕЖИМЕ

1. Переверните пилу и положите на устойчивую поверхность.
2. Снимите переходник для подключения пылесоса/мешка для сбора опилок.
3. Отведите возвратный защитный кожух до упора, чтобы полностью открылся пильный диск.
4. Удерживая возвратный кожух, установите на опорную подошву фиксирующую пластину с прорезью для пильного диска (только для стационарного режима) и зафиксируйте ее на опорной подошве при помощи винта.

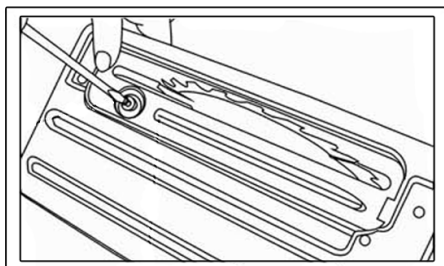

5. Установите дополнительный (треугольный) защитный кожух на расклинивающий нож.

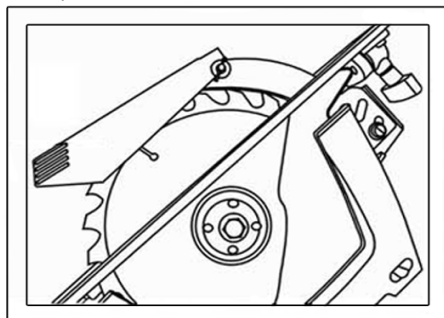

6. С помощью креплений для стационарной установки пилы закрепите инструмент на столе, верстаке или другой твердой, ровной, устойчивой поверхности. Наденьте треугольные крепежные части на стальные

штыри со стороны резьбы. После этого установите пилу с краю стола или верстака так, чтобы отверстия для креплений (9) были внизу и находились на одном уровне с краем стола или верстака. Проденьте штыри креплений короткой стороной в отверстие. После этого установите треугольные крепежные части с нижней стороны стола (верстака) и установите на резьбовые концы креплений фиксирующие головки, после чего затяните их до полной фиксации пилы.

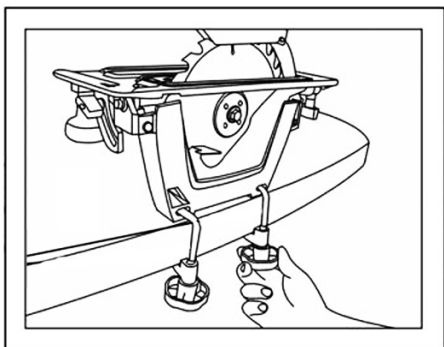

7. Не включая штекер шнура питания в сеть, установите специальную скобу для фиксации выключателя во включенном состоянии.

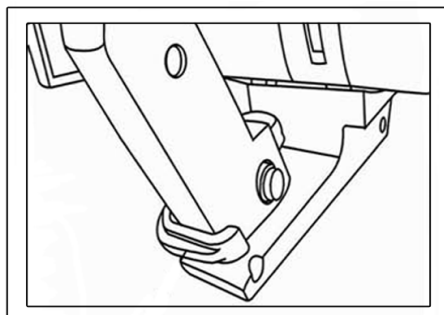

8. Подключите штекер шнура питания к сети.

9. Осторожно подавайте материал для распиливания. Следите за устойчивостью и надежностью крепления.

ХРАНЕНИЕ И ТЕХНИЧЕСКОЕ ОБСЛУЖИВАНИЕ

ХРАНЕНИЕ

ВНИМАНИЕ! Перед проведением работ по техобслуживанию электроинструмента всегда отключайте шнур питания от электросети.

ТЕХНИЧЕСКОЕ ОБСЛУЖИВАНИЕ

1. Хранить электроинструмент необходимо при температуре окружающей среды от 0°C до +40°C и относительной влажности воздуха не более 80% в месте, недоступном для детей.
2. Использование изношенных пильных дисков снижает эффективность выполняемой работы и может привести к выходу из строя электродвигателя или редуктора, поэтому необходимо периодически затачивать или заменять износившиеся диски, как только в этом появляется необходимость.
3. Регулярно проверяйте надежность крепления всех винтов. При обнаружении ослабленного винта немедленно затяните его. В противном случае Вы подвергаете себя риску получения травмы.
4. Необходимо особенно бережно относиться к электродвигателю, избегать попадания воды или масла в его обмотки.
5. После работы тщательно протирайте электроинструмент.
6. Следите за тем, чтобы вентиляционные отверстия всегда были чистыми.
7. В результате работы угольные щетки подвергаются износу. Внимательно следите за их состоянием и своевременно заменяйте. Для замены угольных щеток обращайтесь в авторизованные сервисные центры.

УТИЛИЗАЦИЯ

При утилизации пришедшего в негодность электроинструмента примите все меры, чтобы не нанести вреда окружающей среде. Не стоит самостоятельно

пытаться утилизировать электроинструмент. Настоятельно рекомендуется обратиться в специальную службу.

СРОК СЛУЖБЫ

Данное изделие при соблюдении всех требований, указанных в настоящем руководстве, должно прослужить не менее 3 лет.

Фирма-производитель оставляет за собой право вносить в конструкцию и комплектацию изменения, не ухудшающие эксплуатационные качества товара.

ГАРАНТИЙНЫЕ УСЛОВИЯ

Гарантийные обязательства осуществляются при наличии правильно заполненного гарантийного талона с указанием в нем даты продажи, серийного номера, печати (штампа) торгующей организации, подписи продавца. При отсутствии у Вас правильно заполненного гарантийного талона мы будем вынуждены отклонить Ваши претензии.

Во избежание недоразумений убедительно просим Вас перед началом работы с изделием внимательно ознакомиться с условиями эксплуатации, указанными в настоящем руководстве.

Обращаем Ваше внимание на исключительно бытовое назначение электроинструмента.

Правовой основой настоящих гарантийных условий является действующее законодательство Российской Федерации, в частности, последняя редакция Федерального закона «О защите прав потребителей» и Гражданский кодекс Российской Федерации.

Гарантийный срок эксплуатации на изделие составляет 36 месяцев. Этот срок исчисляется со дня продажи через розничную сеть.

Наши гарантийные обязательства распространяются только на неисправно-

сти, выявленные в течение гарантийного срока, и обусловленные производственными, технологическими и конструктивными дефектами, т. е. допущенными по вине предприятия-изготовителя.

Гарантийные обязательства не распространяются:

А) На неисправности изделия, возникшие в результате:

1. несоблюдения пользователем предписаний руководства по эксплуатации;
2. механического повреждения, вызванного внешним или любым другим воздействием;
3. использования изделия не по назначению;
4. влияния неблагоприятных атмосферных и внешних факторов на изделие, таких как дождь, снег, повышенная влажность, нагрев, агрессивные среды, несоответствие параметров питающей электросети требованиям руководства по эксплуатации;
5. использования принадлежностей, расходных материалов и запчастей, не предусмотренных технологической конструкцией данной модели;
6. попадания внутрь изделия инородных предметов или засорения вентиляционных отверстий большим количеством отходов, таких как пыль, опилки, мелкие частицы и т.п.

Б) На изделия, подвергавшиеся вскрытию, ремонту или модификации неуполномоченными на то лицами.

В) На неисправности, возникшие вследствие ненадлежащего обращения или хранения изделия, признаками чего являются:

1. наличие ржавчины на металлических элементах изделия;
2. наличие окислов коллектора двигателя;
3. обрывы и надрезы шнура питания;
4. сколы, царапины, сильные потертости корпуса.

Г) На неисправности, возникшие в результате перегрузки изделия, повлекшей выход из строя электродвигателя или других узлов и деталей.

К безусловным признакам перегрузки относятся:

- деформация или оплавление деталей и узлов изделия;

- появление окалины на коллекторе электродвигателя или угольных щетках;

- одновременный выход из строя ротора и статора электродвигателя;

- потемнение или обугливание изоляции проводов.

Д) На расходные материалы, сменные детали, узлы, подлежащие периодической замене, такие как угольные щетки и пильный диск.

Е) На изделия без читаемого серийного номера.

Фирма-производитель обращает внимание покупателей, что при эксплуатации инструмента в рамках личных нужд и соблюдений правил пользования, приведенных в данном руководстве по эксплуатации, срок службы инструмента может значительно превысить указанный в настоящем руководстве.

На детали и узлы, замененные при ремонте в авторизованном сервисном центре, предоставляется гарантия 3 месяца. Техническое освидетельствование инструмента на предмет установления гарантийного случая производится только в авторизованном сервисном центре.

Обращаем ваше внимание, что доставка изделия в сервисный центр и из него осуществляется конечным потребителем (владельцем) или за его счет.

ВНИМАНИЕ! При покупке изделия требуйте проверки комплектности и исправности, а также правильного за-

полнения гарантийного талона.

Список сервисных центров можно узнать у продавца или на сайте www.stavr-tools.ru

ШУМОВИБРАЦИОННЫЕ ХАРАКТЕРИСТИКИ

Шумовибрационные характеристики соответствуют европейским стандартам.

| Шум | Вибрация |
|----------------|--------------------------|
| KwA: 83,5dB(A) | K: 6,051m/s ² |

ТЕХНИЧЕСКИЕ ХАРАКТЕРИСТИКИ

| | |
|----------------------------------|----------------------------|
| Номинальное напряжение / частота | 220-240 В ~ 50 Гц |
| Номинальная мощность | 1900 Вт |
| Число оборотов | 6000 об/мин |
| Диаметр диска | 200 мм |
| Посадочный диаметр диска | 30 мм |
| Макс. глубина пропила | 65 мм (90°) 53 мм (45°) |
| Шнур питания | 2 м |
| Масса / масса со станиной | 5,9 / 7,2 кг |

Импортер и уполномоченная
организация по принятию претензий:
ООО «Омега»
Адрес: 432006, Россия, г. Ульяновск,
ул. Локомотивная, 14

Изготовитель:
Сан-Мун Индастриал Ко., Лимитед
Адрес: 136, Чангянг роад, зона С,
Нингбо Янгбей Инвестмент Пиониринг
Центр, Нинбо, Китай

Сделано в КНР

Дата изготовления указана на серийном
номере. В соответствии со стандартом
изготовителя серийный номер содер-
жит: номер заказа / месяц и год изготов-
ления / порядковый номер изделия.



Электр дискілі ара ПДЭ-200/1900СТ тұрмыстық мұқтаждықтар аясында ағаш және ағаштан тұратын материалдарды, сонымен бірге фосфорлы гипсті және газбен толтырылған бетонды аралау үшін қолданылады. Сіздің назарыңызды аталған құралдың ауыр және кәсіпқойлық жұмыстарға арналмағанына аудартамыз. Құралды тағайындалуы бойынша қолданбау кепілдік жөндеуден бас тартудың негіздемесі болып табылады.

САҚТЫҚ ШАРАЛАРЫ

1. Аталған бұйымды осы нұсқаулықта аталғандардан басқа кез келген мақсаттар үшін қолданбаңыз.
2. Бұйымды біліксіз, кәмелеттік жасқа толмаған немесе бұйымды қолдануға физикалық қабілеттері жеткіліксіз тұлғалардың қолдануларына жол бермеңіз. Бұйымды басқа тұлғаларға берген жағдайда оны қолдану ережелері жөнінде толығырақ айтыңыз және аталған нұсқаулықпен таныстырыңыз.
3. Бұйымды немесе оның жеке-лей бөліктерін суға немесе басқа да сұйықтықтарға батырмаңыз.
4. Бұйымды егер жану немесе жарылыс қаупі бар болған жағдайда, мәселен, тез жанғыш сұйықтықтар мен газдардың маңында қолданбаңыз.
5. Бұйымды оның негізгі тұтқасынан ұстай отырып жылжытыңыз.
6. Бұйымды іске қосулы күйде жылжытпаңыз.
7. Жұмыс аймағында балалардың, жануарлардың немесе бөгде тұлғалардың болуларына жол бермеңіз.
8. Желі параметрлерінің бұйымда және аталған нұсқаулықта көрсетілген параметрлерге сәйкес екендіктеріне көз жеткізіңіз.
9. Бұйымды желіге ажыратқыш «Сенд» күйінде тұрғандығына көз жеткізгеннен кейін ғана қосыңыз.
10. Бұйыммен жұмыс жасау кезінде

жеке қорғаныс құралдарын қолданыңыз. Қажет болған жағдайда арнайы қолғаптарды, көзілдіріктерді және құлаққаптарды қолданыңыз.

11. Жұмыс жасау кезінде ешбір бөліктері бұйыммен жанаспайтындай қолайлы киімді кию ұсынылады. Сонымен бірге Сізде қажетсіз салдарларды шақыратын немесе жұмысқа кедергі жасай алатын ештеңе жоқ екендігіне көз жеткізіңіз.

12. Сенімсіз бекітілген өңделуші бөлшекпен немесе тұрақсыз бетпен жұмыс жасау ұсынылмайды. Өңделуші бетті немесе бөлшектерді сенімді бекітумен қамтамасыз етіңіз, мәселен, қысқыштың көмегімен,

13. Өңделуші беттен немесе бөлшектерден басқа ештеңе бұйымның қозғалып тұрған бөліктеріне жанаспаулары керек.

14. Бұйымның тоқтап қалуын шақыратын жүктемеге жол бермеңіз.

15. Іске қосулы бұйымды назарсыз қалдырмаңыз.

16. Бұйымды ажыратқаннан кейін бірден салмаңыз, қозғалтқыштың толық тоқтауын күтіңіз.

17. Бұйымды ұшқындардың, шаң мен шағын бөліктердің Сіз жаққа ұшпайтындай етіп ұстаңыз.

18. Желілік кабельдің бұйым арқылы өңделуші бетке тиіп кетуін болдырмаңыз.

19. Желілік кабельді қызу, май және өткір заттардың көздерінен алыс ұстаңыз.

20. Бұйыммен жұмыс жасау кезінде жерге тұйықталған заттармен жанаспаңыз (мәселен, құбыр желілеріне, жылыту радиаторларына, газ плиталарына, тоңазытқышқа).

21. Бұйымды желіден ажырату үшін желілік кабельдің істікшесінен ұстаңыз.

22. Сіздің бұйымды қолданбаған кезіңізде оны әрдайым электр желісінен ажыратып отырыңыз, сонымен қатар:

- кез келген ақаулықтар кезінде;
- құрал-сайманын ауыстырудың немесе тазалаудың алдында;

- жұмыс аяқталғаннан кейін.

23. Бұйымды оны құлап қалғаннан кейін немесе егер онда бүлінудің қандай да болмасын іздері көрінсе қолданбаңыз. Диагностика мен жөндеу үшін авторландырылған сервистік орталықпен хабарласыңыз.

24. Желілік кабель бүлінген жағдайда қауіп-қатерге жол бермеу үшін оны дайындаушы, оның агенті немесе аналогтік білікті тұлға ауыстыруы керек. Желілік кабельді ауыстыру қолданыстағы тарифке сай авторландырылған сервистік орталықта жүзеге асырылады.

25. Жөндеу және техқызметкөрсету аталған нұсқаулыққа қатаң сәйкес жүзеге асырылуы керек.

26. Жөндеу және техқызметкөрсету үшін тек авторландырылған сервистік орталықтарға жүгініңіз.

27. Бұйымды бүлдіруі мүмкін жуғыш заттарды қолданбаңыз (бензин немесе басқа да агрессивтік заттар).

28. Балаларға бұйымға жанасуға рұқсат бермеңіз.

НАЗАР АУДАРЫҢЫЗДАР!

АТАЛҒАН БҰЙЫМДЫ АЛКОГОЛЬДІК НЕМЕСЕ ЕСІРТКІЛІК МАСАЙҒАН КҮЙДЕ НЕМЕСЕ ШЫНДЫҚТЫ ОБЪЕКТИВТІ ҚАБЫЛДАУҒА КЕДЕРГЖАСАЙТЫН БАСҚА ДА ШАРТТАРДА ҚОЛДАНУҒА ТЫЙЫМ САЛЫНАДЫ, ЖӘНЕ БҰЙЫМДЫ ОСЫНДАЙ ЖАҒДАЙЛАРДАҒЫ ЖӘНЕ ШАРТТАРДАҒЫ АДАМДАРҒА СЕНІП ТАПСЫРУҒА БОЛМАЙДЫ!

ДИСКІЛІ АРАНЫ ҚАУІПСІЗ ПАЙДАЛАНУ ЕРЕЖЕЛЕРІ

1. Жұмыс алдында дисктің дұрыс орнатылғанына және сенімді бекітілгеніне көз жеткізіп алыңыз.

2. Жеткізілім жиынтығына кірмеген дискті орнатуға арналған фланецтерді қолданбаңыз.

3. Тек өткір және қалыпты ағаш кесетін дисктерді қолдану қажет.

4. Құралды қорғаушы қаптамасыз қолданбаңыз.

5. Қысыммен бүйірінен айналушы дискті тоқтатуға тыйым салынады.

6. Ағаш кесуші дисктің қарысып қалуы кезінде ажыратқышты тез арада босатыңыз және желілік кабелдің істікшесін желіден ажыратыңыз.

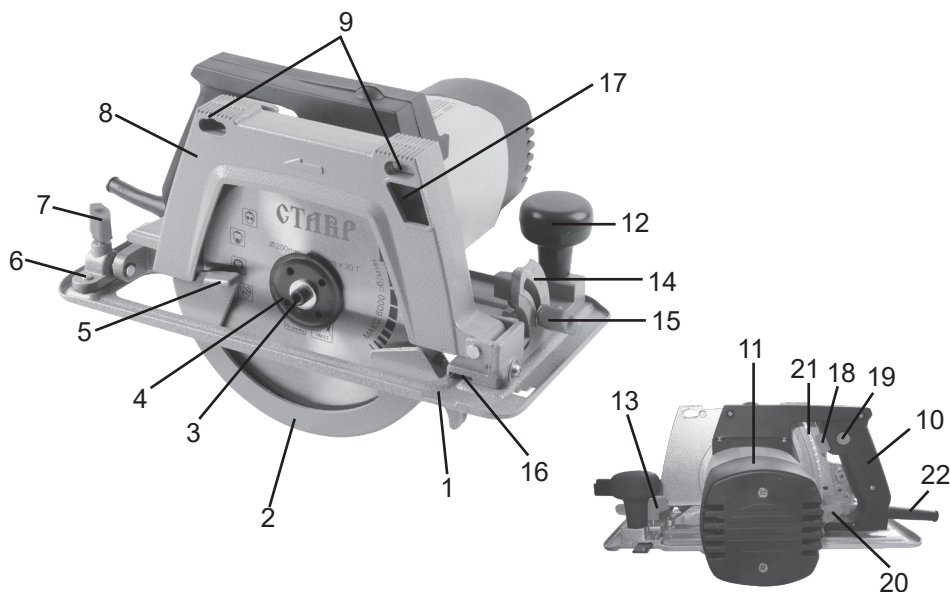

ҚҰРАМДАС БӨЛІКТЕРІ

1. Тірек табан
2. Қайтарылма қорғаушы қаптама
3. Ағаш кесуші дискті бекітуші бұрандама
4. Сыртқы фланец
5. Қорғаушы қаптаманы көтеру тетігі
6. Бұранда бекіту расклинивающего пышақ
7. Арамен кесу бұрышының орнатылуын бекітіші бұранда 1
8. Негізгі қорғағыш қаптамасы
9. Тесік орнату үшін бұрандама қысқыштар
10. Негізгі тұтқа
11. Электр қозғалтқышының корпусы
12. Қосымша тұтқа
13. Қатар тіреуішті бекітуші бұрандама
14. Арамен кесу бұрышының межесі
15. Арамен кесу бұрышының орнатылуын бекітіші бұранда 2
16. Паз орнату үшін параллель қойыңыз
17. Жоңқаларды шығаруға арналған саңылау
18. Ажыратқыш
19. Еріксіз іске қосылудан қорғаушы батырма
20. Арамен кесу тереңдігінің орнатылуын бекітуші бұранда
21. Шкаласы орнату тереңдігін аралау
22. Желілік кабель

ЖЕТКІЗІЛІМ ЖИЙНТЫҒЫ

- Пайдалану жөніндегі нұсқаулық
- Дискілі ара
- Ағаш кесетін диск
- Қатар тіреуіш
- Расклинивающий пышак
- Қосымша қорғаныс қаптамасы
- Бекіту үшін стационарлық қондырғылар аралар (комплект)
- Қосу үшін жалғастырғыш тетік. шаңсорғыш/қап жинау үшін үгінді с креплением
- Қапсырма-фиксатор болған кезде ажыратқыш жұмысқа стационарлық режимде
- Бекіткіш қосымша қорғаныш қаптаманың (комплект)
- Торцевой ключ шестигранный
- Кілт ернемек
- Қалпына келтіру пластина скреплением

ЖҰМЫСҚА ДАЙЫНДАУ.

НАЗАР АУДАРЫҢЫЗ! Кез келген амалдарды орындаудың алдында дисктің толық тоқтауын күтіңіз және құралдың сөндірілгеніне және қуат беруші желіден ажыратылғанына көз жеткізіңіз.

АҒАШ КЕСЕТІН ДИСКТІ ОРНАТУ ЖӘНЕ ШЕШУ

1. Қойыңыз, кілт ернемек «предусмоен оған тесіктер сыртқы фланце (4).

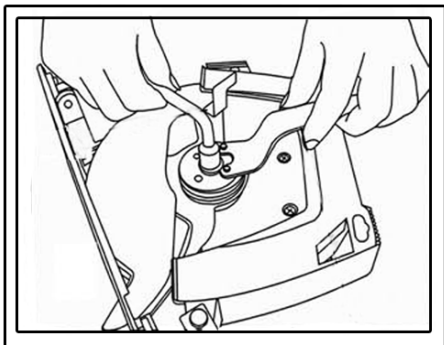

2. Киіңіз ключ торцевой арналған болт (3).

Откройте болт сағат тіліне қарсы тұрып, сыртқы фланец кілті үшін ернемек.

3. Бұрандаманы сыртқы фланецпен (4) бірге шешіңіз, қорғаушы қаптаманы (2) тетікті (5) қолдана отырып тіреуішке дейін көтеріңіз және ағаш кесетін дискті шешіңіз.

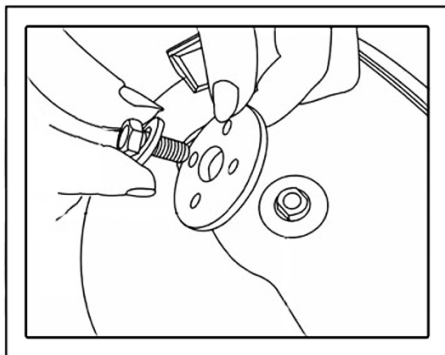

4. Орнату үшін әрекеттердің кері тәртібін қолданыңыз.

НАЗАР АУДАРЫҢЫЗ! Тиісті диаметрдегі, қалыңдықтағы және айналыс жылдамдығы максималды болып келетін дисктерді ғана қолданыңыз. Тас немесе металл кескіш дисктерді қолданбаңыз. Дискті бекітудің алдында оның дұрыс және ортасында орнатылғанына көз жеткізіңіз.

ҚАТАР ТІРЕУІШТІ ОРНАТУ ЖӘНЕ ШЕШУ

1. Қатар тіреуішті (13) бекітуші бұранданы әлсіретіңіз.
2. Қатар тіреуішті пазаларға қойыңыз.
3. Қатар тіреуіштің күйін реттеңіз.
4. Бекіткіш бұранданы тартып бекітіңіз.
5. Қатар тіреуішті шешу үшін кері тәртіпте әрекет етіңіз.

АРАМЕН КЕСУ ТЕРЕҢДІГІН ОРНАТУ

1. Арамен кесу бұрышының орнатылуын бекітуші бұранданы (20) әлсіретіңіз.
2. Тірек табанды жоғары немесе төмен

жылжыта отырып арамен кесудің қажетті тереңдігін орнатыңыз.

3. Бұранданы тартып бекіте отырып тірек табанның күйін бекітіңіз.

НАЗАР АУДАРЫҢЫЗ! Арамен кесу тереңдігін реттегеннен кейін бұранданы әрдайым сенімді бұраңыз.

КӨЛБЕУ АРАМЕН КЕСУ БҰРЫШЫН ОРНАТУ

ЕСКЕРТУ: Арамен кесу бұрышы 0° - тан 45° -қа дейін орнатылуы мүмкін.

1. Арамен кесу бұрышының орнатылуын бекітіші бұранданы (7) әлсіретіңіз.

2. Межені қолдана отырып қалаулы көлбеу арамен кесу бұрышын (0° - 45°) орнатыңыз.

3. Реттеу орындалғаннан кейін арамен кесу бұрышын орнатушы бұранданы сенімді бекітіңіз.

ПАЙДАЛАНУ. ІСКЕ ҚОСУ ЖӘНЕ АЖЫРАТУ

1. Құралды іске қосудың алдында желі параметрлерінің электр құралында және аталған нұсқаулықта көрсетілген параметрлерге сәйкес екендіктеріне көз жеткізіп алыңыз.

2. Желілік кабелдің (22) істікшесін желіге қосыңыз.

3. Еріксіз іске қосылудан қорғаушы батырманы (19) басыңыз және ұстап тұрыңыз.

4. Ажыратқышты (18) басыңыз және ұстап тұрыңыз.

АЖЫРАТУ

1. Ажыратқышты (18) босатыңыз.

2. Желілік кабелдің істікшесін желіден ажыратыңыз.

АРАМЕН КЕСУ

1. «ЖҰМЫСҚА ДАЙЫНДАУ» тармағында сипатталған амалдарды орындаңыз.

2. Құралды тұтқасынан (12) және (10) алыңыз.

3. Тірек табанды жұмыс бетіне орнатыңыз.

4. Құралды іске қосыңыз және дисктің максималды айналымға жеткенше дейін күте тұрыңыз.

5. Құралды дайындаманың немесе еңделуші беттің жиегіне жүргізіңіз, содан кейін кесу аяқталғанша дейін бірқалыпты жылжытып отырыңыз.

Пайдалануға жарамсыз бұйымды кәдеге жарату кезінде қоршаған ортаға зиян келтірмеу үшін барлық шараларды қолданыңыз. Бұйымды өз бетіңізбен кәдеге жаратуға тырысу жөн болмайды. Арнайы қызметке жүгіну ұсынылады.

ҚЫЗМЕТ МЕРЗІМІ

Бұл өнім барлық талаптарын сақтаған кезде, осы пайдаланушы нұсқаулығын тиіс атқара кемінде 3 жыл болуы тиіс. Өндіруші-Фирма құқығын өзіне қалдырады конструкциясына және жинақтауды керек емес нашарлататын пайдалану тауар сапасы.

САҚТАУ ЖӘНЕ ТЕХНИКАЛЫҚ ҚЫЗМЕТ КӨРСЕТУ

Жуғышты табиғи желдетілетін жабық бөлмеде, балаларға қолжетімді емес орында, 0°C -тан $+40^\circ\text{C}$ -қа дейінгі қоршаған орта температурасында және 80% -ға дейінгі ауаның салыстырмалы ылғалдылығы шарттарында сақтау керек.

КЕПІЛДІК ШАРТТАР

НАЗАР АУДАРЫҢЫЗ! Бұйымды сатып алу кезінде жиынтықтылығын және дұрыстығын тексеруді, сонымен қатар кепілдік талонының дұрыс толтырылуын талап етіңіз.

1. Кепілдік міндеттемелер сатып

алынған күні, сериялық нөмірі, сауда ұйымының мөрі (мөртабаны), сатушының қолтаңбасы көрсетілген кепілдік талоны дұрыс толтырылған кезде ғана жүзеге асырылады. Сізде дұрыс толтырылған кепілдік талоны болмаған жағдайда біз Сіздің аталған ұйымның сапасы бойынша шағымыңызды қабылдамауға мәжбүр боламыз.

2. Түсінбеушіліктерге жол бермеу үшін бұйыммен жұмыс жасауды бастамастан бұрын Сізден пайдалану жөніндегі нұсқаулықпен мұқият танысып шығуды өтінеміз.

3. Сіздің назарыңызды бұйымның тек тұрмыстық тағайындалуға ғана арналғандығына аударамыз.

4. Ресей Федерациясының қолданыстағы заңнамасы аталған кепілдік шарттардың құқықтың негіздемесі болып табылады, атап айтқанда, «Тұтынушылардың құқығын қорғау» Федералды заңының соңғы редакциясы және Ресей Федерациясының Азаматтық кодексі.

5. Бұйымға кепілдік пайдалану мерзімі 36 айды құрайды. Бұл мерзім бөлшектік желі арқылы сатылғаннан күнінен бастап есептеледі.

6. Біздің кепілдік міндеттемелер тек кепілдік мерзімнің ішінде анықталған ақаулықтарға және дайындаушы-кәсіпорынның кінәсі бойынша жол берілген өндірістік, технологиялық және құрылымдық ақауларға ғана таралады.

7. Кепілдік міндеттемелер келесілерге таралмайды:

7.1. Бұйымда келесідей жағдайлардың нәтижесінде пайда болған ақаулықтарға:

- қолданушы арқылы пайдалану жөніндегі нұсқаулықтағы нұсқамалардың сақталмауы;

- сыртқы және кез келген басқа да әсерлер арқылы шақырылған механикалық бүлінделулер;

- бұйымды тағайындалу бойынша қолданбау;

- жаңбыр, қар, жоғары ылғалдылық, қызу, агрессивтік орталар, қуат беруші электр желілері параметрлерінің пайдалану жөніндегі нұсқаулықтың талаптарына сәйкес болмауы секілді жағымсыз атмосфералық және сыртқы әсерлер;

- өндіруші арқылы ұсынылмаған немесе мақұлданбаған керек-жарақтарды, шығын материалдары мен қосалқы бөлшектерді қолдану;

- бұйымның ішіне бөтен заттардың түсіп кетуі немесе желдетуші саңылаулардың көп мөлшердегі шаң, лай және т.б. секілді қалдықтардан бітеліп қалуы.

7.2. Уәкілетті емес тұлға арқылы ашылған, жөнделген немесе түрлендірілген бұйымға.

7.3. Бұйымда лайықсыз пайдаланудың немесе сақтаудың салдарынан пайда болған ақаулықтарға:

- бұйымның металл элементтерінде тоттардың болуы;

- коллекторда қышқыл тотықтардың болуы;

- желелік кабельдің үзілуі мен тілінуі;

- корпустың.

7.4. Электрлі қозғалтқыштың немесе басқа тораптар мен бөлшектердің істен шығуларына әкеліп соқтыратын бұйымның асқын жүктелуінің нәтижелерінде пайда болған ақаулықтарға.

Асқын жүктелудің сөзсіз белгілеріне жата- тындар:

- бұйымның бөлшектері мен тораптарының деформациялануы мен балқуы;

- коллекторда немесе бұрыштық шөткелерде қақтардың пайда болуы;

- ротор мен электрлі қозғалтқыш статорының бір уақытта істен шығуы;

- сымдар оқшаулағыштарды қарауы немесе күйі.

7.5. Диск, параллельді тірек, кілті және басқалар секілді мерзімдік ауыстырылып отыруға тиісті тораптарға, шығын материалдарына, ауыстырмалы бөлшектерге.

7.6. Оқылатын сериялық нөмірі жоқ

бұйымға.

Сіздің назарыңызды бұйымды сервистік орталыққа және одан жеткізудің соңғы тұтынушы (иегері) арқылы немесе оның қаражатының есебінен жүзеге асырылатындығына аудартамыз.

НАЗАР АУДАРЫҢЫЗ! Бұйымды сатып алу кезінде жиынтықтылығы мен дұрыстығын тексеруді, сонымен қатар кепілдік талонның дұрыс толтырылуын талап етіңіз.

Авторландырылған сервистік орталықтарда ауыстырылған бөлшектер мен тораптарға 3 ай кепілдік беріледі. Құралға кепілдік жағдайды орнату бойынша техникалық куәландыру тек авторландырылған сервистік орталықта ғана жүргізіледі.

Дайындаушы-фирма сатып алушылардың назарын бұйымды жеке мұқтаждықтары аясында пайдалану кезінде осы пайдалану жөніндегі нұсқаулықта келтірілген қолдану ережелерін сақтау бұйымның қызметтік мерзімі осы нұсқаулықта көрсетілген мерзімнен айтарлықтай асып кетуі мүмкін екендігіне аудартады.

Дайындаушы-фирма өзіне тауардың сапасын нашарлатпайтын құрылымы мен жиынтығына өзгерістер енгізу құқығын қалдырады.

Сервистік орталықтардың тізімін сатушыдан немесе **ставр.рф**, **www.stavr-tools.ru** сайтынан білуге болады.

ТЕХНИКАЛЫҚ СИПАТТАМАЛАРЫ

| | |
|-------------------------------------|----------------------------|
| Желі кернеуі / Жиілік | 220-240 В ~ 50 Гц |
| Тұтынылатын қуат | 1900 Вт |
| Бос жүрістегі айналымдар саны | 6000 об/мин |
| Ағаш кесетін дисктің диаметрі | 200 мм |
| Қондыру саңылауының диаметрі | 30 мм |
| Арамен кесудің максималды тереңдігі | 65 мм (90°) 53 мм (45°) |
| Желілік кабелдің ұзындығы | 2 м |
| Масса | 5,9 / 7,2 кг |
| Қызметтік мерзімі | 3 жыл |

Импортер/шағымдарды қабылдауға уәкілетті ұйым: «Омега» ЖШҚ
Мекен-жай: 432006, Ресей, Ульяновск қ.,
Локомотивная көш., 14.

Дайындаушы: Сан-Мун Индастриал Ко.,
Лимитед
Мекен-жай: 136, Чангянг роад, зона С,
Нинбо Янгбей Инвестмент Пиониринг
Центр, Нинбо, Қытай
ҚХР жасалған.

Дайындалған күні сериялық нөмірде көрсетілген. Дайындаушының стандартына сәйкес сериялық нөмір келесілерден тұрады: тапсырыс нөмірі / дайындалған айы мен жылы / бұйымның топтамдағы реттік нөмірі.

