

making  
**oasis**  
everywhere

РУКОВОДСТВО ПО  
ЭКСПЛУАТАЦИИ

НАСТОЛЬНАЯ  
ЭЛЕКТРИЧЕСКАЯ ПЛИТА





339

Производитель: Forte Group Ningbo Co., LTD  
 Юр. адрес: 13-14-1, Building 9, No.99, Xiangyun North Road, National High Tech Industrial Development Zone,  
 Ningbo city, Zhejiang Province, China  
 Импортёр 1: ООО «Форте Металс ГмбХ»  
 Адрес местонахождения: 400080, Волгоградская область, г. Волгоград, проезд Бетонный, д. 6  
 Импортёр 2: ООО «Форте Хоум ГмбХ»  
 Адрес местонахождения: 344002, г. Ростов-на-Дону, ул. Красноармейская, д. 142/50, оф. 321  
 Импортёр 3: ООО «ПЕРСПЕКТИВА»  
 Адрес местонахождения: 344082, г. Ростов-на-Дону, ул. Согласия 18, оф. 1  
 Импортёр 4: ООО «Форте Климат ГмбХ»  
 Адрес местонахождения: 344003, г. Ростов-на-Дону, пр-т. Буденновский, 62/2, литер М.  
 Импортёр 5: ООО «Форте Пром Стил ГмбХ»  
 Адрес местонахождения: 400080, г. Волгоград, ул. 40 лет ВЛКСМ, д. 92  
 Импортёр 6: ООО «Форте Тулс ГмбХ»  
 Адрес местонахождения: 344002, г. Ростов-на-Дону, пр-т. Буденновский, 62/2, литер М., оф. 16-17  
 Импортёр 7: ООО «Форте Пром ГмбХ»  
 Адрес местонахождения: 400031, г. Волгоград, ул. Бахтурова, 12Л  
 Сделано в Китае

## СОДЕРЖАНИЕ

МЕРЫ БЕЗОПАСНОСТИ	2
ТЕХНИЧЕСКИЕ ХАРАКТЕРИСТИКИ	3
КОМПЛЕКТАЦИЯ	4
ОБЩАЯ ИНСТРУКЦИЯ ПО ЭКСПЛУАТАЦИИ	4
МОДЕЛЬ A-PB1B	5
МОДЕЛЬ A-PB1A	8
МОДЕЛЬ A-PB1S	12
МОДЕЛЬ A-TS1G	14
МОДЕЛЬ A-TS1S	17
МОДЕЛЬ A-TS2B	20
ТЕХНИЧЕСКОЕ ОБСЛУЖИВАНИЕ И УХОД	22
УТИЛИЗАЦИЯ	22
СЕРТИФИКАЦИЯ	22
ТРАНСПОРТИРОВКА И ХРАНЕНИЕ	23
СЕРВИСНОЕ ОБСЛУЖИВАНИЕ	23
ГАРАНТИЙНЫЙ ТАЛОН	24

Благодарим Вас за выбор торговой марки making Oasis everywhere!  
 Надеемся, что приобретённый прибор станет незаменимым помощником на кухне. Чтобы устройство прослужило долго, пожалуйста, перед первым использованием внимательно ознакомьтесь с руководством по эксплуатации.

## МЕРЫ БЕЗОПАСНОСТИ

Внимательно прочтите все инструкции, изложенные в данном руководстве по эксплуатации. В нем представлена важная информация для обеспечения безопасной установки, пользования и получения наилучшего результата в процессе приготовления.

Сохраняйте данное руководство на протяжении всего времени пользования прибором. Храните инструкцию в доступном месте, чтобы в случае необходимости она всегда было под рукой. Строго соблюдайте руководство по эксплуатации с предотвращения несчастных случаев. При распаковке тщательно проверьте целостность изделия.



**ВНИМАНИЕ!** Пожалуйста, избегайте ударов по пластине прибора, в случае получения трещин следует немедленно выключить прибор и вынуть вилку из розетки, а затем обратиться в сервисный центр.

- Во избежание повреждений не размещайте прибор вблизи газа или горячей среды.
- Для уменьшения риска и повреждения вилка должна быть установлена в отдельную розетку. Номинальный электрический ток не менее 16 А.
- Установите устройство на ровной поверхности, расстояние между ним и другими предметами должно быть не менее 10 см.
- Не погружайте прибор и электрический шнур в жидкость с водой, не допускайте попадания жидкости внутрь корпуса и контакта воды с внутренними электрическими частями, перед чистой плиты шнур питания должен быть вынут из розетки.
- Не закрывайте чем-либо выпускное отверстие во время приготовления пищи, иначе это вызовет опасность.
- Во избежание опасности открутите крышку перед разогревом консервированных продуктов.
- Если после самостоятельной проверки прибор все еще не работает, немедленно обратитесь в сервисный центр, не разбирайте прибор самостоятельно во избежание опасности.
- Используйте шнур питания, рекомендованный производителем прибора.
- Опасность может возникнуть при прямом или косвенном нагреве корпуса.
- Не кладите на плиту металл, а также неметаллические предметы в радиусе 10 см.
- Не готовьте в пустой кастрюле, это может привести к неисправности или опасности.
- Всегда очищайте прибор, чтобы грязь не попала в вентилятор и не нарушила его нормальную работу.



**ПРЕДУПРЕЖДЕНИЕ:** не прикасайтесь к плите во время работы прибора, чтобы не получить ожог.



Во избежание ожогов и опасности не позволяйте детям использовать прибор самостоятельно.

- Тем, у кого есть кардиостимулятор, пожалуйста, используйте прибор после согласования с врачом.
- Во избежание опасности не используйте прибор на газовой плите.
- Во избежание пожара не кладите под дно кастрюли бумагу, ткань или другие предметы, которые могут загореться.
- Не ставьте прибор на ткань или ковер во избежание блокировки газоотвода.
- Не прикасайтесь к панели управления острыми предметами.
- Во время работы не кладите на прибор никаких металлических предметов.



Приготовление на варочной панели блюд с большим количеством жира или масла при отсутствии надлежащего контроля опасно и может привести к пожару.

## ТЕХНИЧЕСКИЕ ХАРАКТЕРИСТИКИ

Модель	A-PB1B	A-PB1S
Цвет	чёрный	чёрный, серебристый
Тип управления	кнопочный	кнопочный+поворотный механизм
Параметры сетевого питания, В/Гц	220-240/50	220-240/50
Мощность конфорок, Вт	2000	2000
Уровни настройки мощности, Вт	200-500-800-1000-1300-1600-1800-2000	200-500-800-1000-1300-1600-1800-2000
Количество температурных режимов, °C	80-180-240-320-400-480-520-600	80-180-240-320-400-480-520-600
Количество конфорок	1	1
Таймер	4 ч	4 ч
24-часовая предустановка	+	-
Длина кабеля питания, см	150	150
Габаритные размеры, см	28×35×6,2	28×37×7,4
Вес, кг*	1,9	2,15

Модель	A-TS1S	A-TS1B
Цвет	чёрный, серебристый	чёрный, серебристый
Тип управления	сенсорный+поворотный механизм	сенсорный Touch Slider
Параметры сетевого питания, В/Гц	220-240/50	220-240/50
Мощность конфорок, Вт	2000	2000
Уровни настройки мощности, Вт	200-500-800-1000-1300-1600-1800-2000	200-500-800-1000-1300-1600-1800-2000
Количество температурных режимов, °C	80-180-240-320-400-480-520-600	80-180-240-320-400-480-520-600
Количество конфорок	1	1
Таймер	4 ч	4 ч
24-часовая предустановка	+	+
Длина кабеля питания, см	150	150
Габаритные размеры, см	42×29,9×6,5	32×39×5,1
Вес, кг*	2,44	2,7

Модель	A-TS2B	A-PB1A
Цвет	чёрный	чёрный
Тип управления	сенсорный	кнопочный
Параметры сетевого питания, В/Гц	220-240/50	220-240/50
Мощность конфорок, Вт	1800+1800 (3600)	2000
Уровни настройки мощности, Вт	200-400-800-1000-1200-1400-1600-1800	200-500-800-1000-1300-1600-1800-2000
Количество температурных режимов, °C	80-180-240-320-400-480-520-600	80-100-130-160-180-200-220-240
Количество конфорок	2	1
Таймер	4 ч	4 ч
24-часовая предустановка	-	+
Длина кабеля питания, см	150	150
Габаритные размеры, см	66×39×7,5	27,9×32,7×5,3
Вес, кг*	5,28	1,61

\*Указанное в паспорте значение массы и фактическая масса изделия могут отличаться друг от друга. Погрешность может составлять ±10% от заявленных величин.

Данная погрешность никак не влияет на качество работы изделия, его долговечность и надежность. Указанные технические параметры измерены в идеальных заводских условиях. Производитель оставляет за собой право менять внешний вид, технические параметры и комплектацию товара без специального уведомления

## КОМПЛЕКТАЦИЯ

Настольная электрическая плита – 1 шт.

Инструкция по эксплуатации с гарантийным талоном – 1 шт.

## ОБЩАЯ ИНСТРУКЦИЯ ПО ЭКСПЛУАТАЦИИ

### ОСНОВНОЕ

1. После включения вилки в розетку раздастся звуковой сигнал, все индикаторы и цифровой дисплей начнут мерцать в течение 1 секунды, плита перейдет в режим ожидания, и на дисплее появится надпись "-- --".
2. Загорается индикатор [Вкл/Выкл].
3. Установите подходящую посуду в центр варочной зоны.
4. Для начала работы нажмите соответствующие функциональные кнопки. Остановите работу и перейдите в режим ожидания, нажав кнопку [Вкл/Выкл].

### ИСПОЛЬЗОВАНИЕ



**ВНИМАНИЕ!** Во избежание поражения электрическим током, короткого замыкания или возгорания перед первым использованием обратите внимание на следующие моменты:

1. Запрещается самостоятельно вскрывать, изменять детали или ремонтировать инфракрасную плиту.
2. Если шнур питания поврежден или вилка питания непрочно вставлена в гнездо, не используйте инфракрасную печь.
3. Не перегибайте шнур питания, это приведет к его повреждению.
4. Не допускайте попадания пыли и препятствий на вилку или шнур питания.
5. Не прикасайтесь мокрыми руками к проводам питания и вилке.
6. Не используйте инфракрасную плиту во влажном месте или вблизи огня.



Во избежание ожогов обратите внимание на следующие моменты:

1. Не используйте плиту в местах с неровной поверхностью.
2. Не используйте плиту в местах, куда могут добраться дети.
3. Не используйте плиту без кастрюли.
4. Перед тем как поставить кастрюлю на плиту, очистите дно кастрюли, чтобы избежать ожогов.
5. Не используйте плиту в местах с недостаточным пространством, где воздух не может хорошо распространяться.
6. Не ставьте пластиковые контейнеры или бумагу на плиту во время разогрева.
7. При нагревании не допускайте наличия вилки и пластмассовых изделий вблизи плиты.
8. Не допускайте падения предметов на плиту.
9. Не перекрывайте входное и выходное отверстия.
10. Если на поверхности плиты появились трещины, немедленно выключите машину, выньте вилку из розетки и отправьте в сервисный центр.

### ПОСЛЕ ИСПОЛЬЗОВАНИЯ



Во избежание ожогов, травм или поражения электрическим током обратите внимание на следующие моменты:

1. После окончания приготовления пищи, плита все еще имеет высокую температуру, поэтому не прикасайтесь к ней руками.
2. По окончании приготовления, не вынимайте сразу вилку из розетки, пока температура не снизится.
3. Не тяните за провод питания, чтобы вытащить вилку.
4. После 15 минут использования инфракрасной плиты, выньте вилку из розетки. Пожалуйста, не допускайте хронического электрического замыкания.

### ПОСУДА

Термостойкая посуда для инфракрасной плиты с плоским дном:

Для инфракрасной плиты доступна термостойкая посуда с плоским дном:



### МОДЕЛЬ А-РВ1В

#### Описание прибора



1. Зона нагрева
2. Покрытие
3. Панель управления
4. Светодиодный индикатор – Блокировка
5. Светодиодный индикатор – Hot Pot
6. Светодиодный индикатор – Жарка
7. Светодиодный индикатор – Барбекю
8. Светодиодный индикатор – Суп
9. Светодиодный индикатор – Подогрев
10. Светодиодный индикатор – Таймер

11. Светодиодный индикатор – Высокая температура
12. Кнопка – Блокировка
13. Кнопка уменьшения
14. Светодиодный экран
15. Кнопка увеличения
16. Кнопка – Таймер/Предустановка

17. Кнопка – Hot Pot
18. Кнопка – Жарка
19. Кнопка – Барбекю
20. Кнопка – Суп
21. Кнопка – Подогрев
22. Кнопка – ВКЛ./ВЫКЛ.

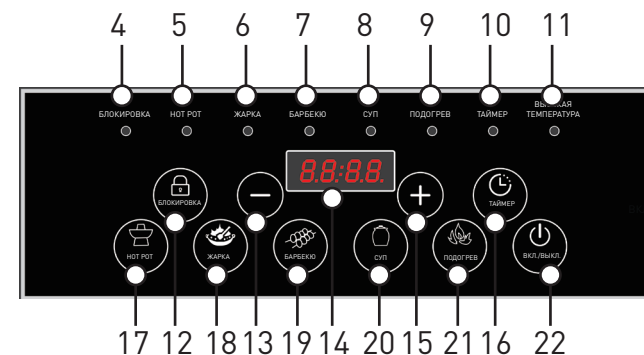



**Функция ручного управления: Hot Pot / Жарка / Барбекю****Hot Pot:**

- Нажимайте кнопку [Функция], пока не загорится индикатор [Hot pot], на дисплее появится [2000], что означает мощность по умолчанию 2000 Вт.
- Ее можно регулировать, нажимая кнопки [+] или [-] для установки желаемого уровня мощности.
- Всего существует 8 уровней мощности: 200-500-800-1000-1300-1600-1800-2000 Вт.
- Чтобы отменить этот режим, нажмите кнопку Функционального режима или кнопку [Вкл/Выкл] для остановки работы.

**Жарка:**

- Нажимайте кнопку [Функция], пока не загорится индикатор [Жарка], на дисплее появится [600°], что означает, что температура по умолчанию составляет 600°C.
- Ее можно регулировать, нажимая кнопки [+] или [-] для установки желаемого уровня температуры.
- Всего существует 8 уровней температуры: 80-180-240-320-400-480-520-600°C.
- Чтобы отменить этот режим, нажмите кнопку Функциональный режим или кнопку [Вкл/Выкл] для остановки работы.
- Данная функция имеет 4-х часовой таймер.
- Она автоматически остановится через 2 часа без каких-либо операций.

**Барбекю:**

- Нажимайте кнопку [Функция], пока не загорится индикатор [Барбекю], на дисплее появится [520°], что означает, что температура по умолчанию составляет 520°C.
- Ее можно регулировать, нажимая кнопки [+] или [-] для установки желаемого уровня температуры.
- Всего существует 8 уровней температуры: 80-180-240-320-400-480-520-600°C.
- Чтобы отменить этот режим, нажмите кнопку Функциональный режим или кнопку [Вкл/Выкл] для остановки работы.
- Данная функция оснащена таймером на 4 часа.
- Она автоматически остановится через 2 часа без каких-либо операций.

**Функция автоматического управления: Подогрев / Суп****Подогрев:**

- Нажимайте кнопку [Функция], пока не загорится индикатор [Подогрев], на дисплее появится [80], означающий, что температура по умолчанию составляет 80°C.
- Регулировка температуры нажатием кнопок [+] или [-] невозможна.
- Чтобы отменить этот режим, нажмите кнопку функционального режима или кнопку [Вкл/Выкл] для остановки работы.
- Эта функция имеет 24-часовую предустановку.

**Суп:**

- Нажимайте кнопку [Функция] до тех пор, пока индикатор [Суп] не загорится, на дисплее появится [1600], что означает, что мощность по умолчанию составляет 1600 Вт.
- В течение 20 минут прибор будет нагреваться на мощности 1600 Вт, затем автоматически переключится на мощность 800 Вт и автоматически остановится через 2 часа без каких-либо действий.

- Регулировка мощности нажатием кнопок [+] или [-] невозможна.
- Чтобы отменить этот режим, нажмите на кнопку функционального режима или [Вкл/Выкл] для остановки работы.
- Эта функция имеет 24-часовую предустановку.

**Функции таймера/предустановки:**

1. Пользователь может установить время приготовления.
2. Нажимайте кнопку [Таймер] около 3 секунд, пока на дисплее не появится время.
3. На дисплее отобразится время по умолчанию [00:00], пользователь может нажать кнопку [+] или [-], чтобы установить желаемое время.
4. Легким нажатием кнопки [+] или [-] можно увеличить или уменьшить время на 1 минуту.
5. Продолжая нажимать кнопку [+] или [-] в течение 3 секунд, можно увеличить или уменьшить время на 10 минут.
6. После настройки пользователь может нажать кнопку [Приготовление] один раз для подтверждения или подождать, пока дисплей не остановится.
7. На экране будут поочередно отображаться желаемая мощность или температура и оставшийся таймер.
8. После звукового сигнала прибор остановит/запустит работу и автоматически перейдет в режим включения/выключения по окончании обратного отсчета.
9. Чтобы отменить эту функцию, пользователь может либо нажать кнопку [Вкл/Выкл] для возврата в режим ожидания, либо удерживать кнопку приготовления для возобновления работы при желаемой мощности или температуре.
10. После подтверждения установки таймера пользователь может переключить функцию приготовления между мощностью и температурой, но это действие не отменит установку таймера.

**Функция блокировки:**

1. Нажмите клавишу [Блокировка] и удерживайте ее в течение 3 секунд, на дисплее появится надпись [Блокировка], означающая, что прибор заблокирован.
2. Чтобы отменить этот режим, нажмите кнопку [Блокировка] и удерживайте ее в течение 3 секунд или кнопку [Вкл/Выкл] для остановки работы.



Если в процессе эксплуатации возникла какая-либо ошибка, перед тем как обратиться в сервисную службу, проверьте ее по следующей таблице. Ниже приведены типичные ошибки и способы их устранения.

После включения индикатор питания не светится, плита не включается.	Проверьте: плотно ли вставлены вилка и розетка и не повреждена ли она.
Неяркий индикатор включения/выключения.	Проверьте: находятся ли дисплей или основная плата в рабочем состоянии.
При использовании внезапно прекращается нагрев.	Возможная причина: температура окружающей среды высока; был установлен таймер; активирована функция защиты системы, пожалуйста, используйте плиту спустя 10 минут.

При повреждении шнура питания обратитесь в специализированный сервисный центр для замены шнура питания		
Появление на дисплее кода ошибки	E1	Проверьте не ниже ли вольтаж 100V
Появление на дисплее кода ошибки	E2	Проверьте не выше ли вольтаж 280V
Появление на дисплее кода ошибки	E3	Проверьте датчик пластины на обрыв или короткое замыкание
Появление на дисплее кода ошибки	E4	Перегрев. Температура поверхности плиты слишком высока.
Появление на дисплее кода ошибки	E5	Проверьте не заблокированы ли впускные и выпускные отверстия, а также работу вентилятора охлаждения.



Если вышеуказанные способы устранения неисправности не помогли, немедленно отключите прибор от сети, обратитесь в сервисный центр для проверки и ремонта, запишите код ошибки и сообщите его в сервисный центр. Во избежание опасности и повреждения прибора, не разбирайте и не ремонтируйте его самостоятельно.

**МОДЕЛЬ A-PB1A**

**Описание прибора**

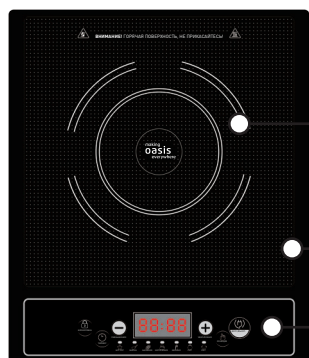

1. Зона нагрева
2. Покрытие
3. Панель управления
4. Кнопка – Блокировка
5. Кнопка – Таймер/Предустановка
6. Кнопка уменьшения
7. Светодиодный экран
8. Кнопка увеличения
9. Кнопка – Функции
10. Кнопка – ВКЛ./ВЫКЛ.
11. Светодиодный индикатор – Hot Pot
12. Светодиодный индикатор – Жарка
13. Светодиодный индикатор – Барбекю
14. Светодиодный индикатор – Кипячение
15. Светодиодный индикатор – Молоко
16. Светодиодный индикатор – Суп
17. Светодиодный индикатор – Рис



**Функция ручного управления: Hot Pot / Барбекю / Жарка**

- Нажмите кнопку [Функция], пока индикатор [Hot Pot] не загорится, на дисплее появится [1300], что означает, что мощность по умолчанию составляет 1300 Вт.
- Ее можно регулировать, нажимая кнопки [+] или [-] для установки желаемого уровня мощности.
- При отсутствии работы в течение 2 часов прибор автоматически отключится.
- Всего существует 8 уровней мощности: 200-500-800-1000-1300-1600-1800-2000 Вт.
- Чтобы отменить этот режим, нажмите другую кнопку «Приготовление» или кнопку [Вкл/Выкл] для остановки работы.
- Данная функция оснащена таймером на 4 часа.

**Барбекю:**

- Нажимайте кнопку [Функция] до тех пор, пока не загорится индикатор [Барбекю], на дисплее появится надпись [180 °C], означающая, что температура по умолчанию составляет 180 °C.
- Ее можно регулировать, нажимая кнопки [+] или [-] для установки желаемого уровня температуры.
- При отсутствии работы в течение 2 часов прибор автоматически отключится.
- Всего имеется 8 уровней температуры: 80-100-130-160-180-200-220-240 °C.
- Чтобы отменить этот режим, нажмите другую кнопку приготовления или кнопку [Вкл/Выкл] для остановки работы.
- Данная функция оснащена таймером на 4 часа.

**Жарка:**

- Нажимайте кнопку [Функция] до тех пор, пока не загорится индикатор [Жарка], на дисплее появится [220 °C], что означает, что температура по умолчанию составляет 220 °C.
- Ее можно регулировать, нажимая кнопки [+] или [-] для установки желаемого уровня температуры.
- Всего существует 8 уровней температуры: 80-100-130-160-180-200-220-240 °C.
- При отсутствии работы в течение 2 часов прибор автоматически отключится.
- Чтобы отменить этот режим, нажмите другую кнопку приготовления или кнопку [Вкл/Выкл] для остановки работы.
- Данная функция оснащена таймером на 4 часа.

**Функция автоматического управления: Кипячение / Суп / Молоко / Рис (каша)**

**Кипячение:**

- Нажмите кнопку [Жарка], пока индикатор [Кипячение] не загорится, на дисплее появится [2000], что означает, что температура по умолчанию составляет 2000 Вт °C.
- Температура не может быть отрегулирована нажатием кнопок [+] или [-].
- Чтобы отменить этот режим, нажмите на кнопку функционального режима или на кнопку [Вкл/Выкл] для остановки работы.
- Эта функция имеет 24-часовую предустановку.

**Суп:**

- Нажимайте кнопку [Функция] до тех пор, пока индикатор [Суп] не загорится, на дисплее появится [1600], что означает, что мощность по умолчанию составляет 1600 Вт. В течение 15 минут прибор будет нагреваться на 1600 Вт, затем автоматически переключится на 800 Вт и автоматически остановится через 2 часа без каких-либо операций.



– Регулировка мощности нажатием кнопок [+] или [-] невозможна.

Чтобы отменить этот режим, нажмите кнопку Функциональный режим или кнопку [Вкл/Выкл] для остановки работы.

Эта функция имеет 24-часовую предустановку.

#### Молоко:

Нажмите кнопку [Функцию], пока индикатор [Молоко] не загорится, на дисплее появится [200], что означает, что температура по умолчанию составляет 200 Вт. Через 20 минут без каких-либо операций она автоматически остановится.

Регулировка температуры нажатием кнопок [+] или [-] невозможна.

Чтобы отменить этот режим, нажмите на кнопку Функциональный режим или на кнопку [Вкл/Выкл] для остановки работы.

Эта функция имеет 24-часовую предустановку.

#### Рис (каша):

Нажимайте кнопку [Функция] до тех пор, пока индикатор [Рис] не загорится, на дисплее появится [1600], что означает, что мощность по умолчанию составляет 1600 Вт. В течение 15 минут прибор будет нагреваться на 1600 Вт, затем автоматически переключится на 800 Вт и автоматически остановится через 45 минут без каких-либо действий.

Регулировка мощности нажатием кнопок [+] или [-] невозможна.

Чтобы отменить этот режим, нажмите на кнопку Функциональный режим или на кнопку [Вкл/Выкл] для остановки работы.

Эта функция имеет 24-часовую предустановку.

#### Функция таймера: (таймер на 4 часа и предустановка на 24 часа)

1. Пользователь может установить время приготовления
2. Нажимайте кнопку [Таймер] около 3 секунд, пока на дисплее не появится время.
3. На дисплее отобразится время по умолчанию [00:00], пользователь может нажать кнопку [+] или [-], чтобы установить желаемое время.
4. Легким нажатием кнопки [+] или [-] можно увеличить или уменьшить время на 1 минуту.
5. Продолжая нажимать кнопку [+] или [-] в течение 3 секунд, можно увеличить или уменьшить время на 10 минут.
6. После настройки пользователь может нажать кнопку Cooking один раз для подтверждения или подождать, пока дисплей не остановится.
7. На экране будут поочередно отображаться желаемая мощность или температура и оставшийся таймер.
8. После звукового сигнала прибор остановит/запустит работу и автоматически перейдет в режим включения/выключения по окончании обратного отсчета.
9. Чтобы отменить эту функцию, пользователь может либо нажать кнопку [Вкл/Выкл] для возврата



Если в процессе эксплуатации возникла какая-либо ошибка, перед тем как обратиться в сервисную службу, проверьте ее в следующей таблице. Ниже приведены типичные ошибки и способы их устранения.

Проблема	Контрольные точки	Решение
I После подключения питания и нажатия кнопки «Вкл.» прибор не реагирует.	Проверьте стабильно подключение электроэнергии	Используйте прибор после возобновления подачи электроэнергии  Тщательно проверьте основные причины. Если проблема устранить не удастся, обратитесь в сервисный центр для проверки и ремонта.
	Проверьте надежно ли подключена вилка	
	Проверьте не вышел ли из строя предохранитель	
I Индукционная плита издает звуковой сигнал	Проверьте используется ли посуда совместимая с индукционной плитой, возможно на плите не стоит посуда для нагрева.	Заменить посуду на совместимую для индукционной плиты  Переместите посуду в центр нагрева  Заменить диаметр посуды, на подходящий
	Проверьте возможно посуда расположена на незначительном расстоянии от центра зоны нагрева	
	Возможно, размер посуды превышает 12 см	
I Нагреватель не работает	Возможно, вы поставили на плиту пустую прибору или произошел перегрев плиты	Проверьте, не используется ли прибор не по назначению  Удалите загрязнения, засоряющие воздухозаборное/вытяжное отверстие или скопилось грязь  После остывания снова включите прибор.  Сброс режимов приготовления или использование функции таймера
	Засорилось воздухозаборное/вытяжное отверстие или скопилось грязь	
	Работает ли плита более 2 часов без посторонних указаний?	
I Код ошибки E0	Без посуды или использовалась несовместимая посуда	При появлении сигнала ошибки E0, E3, E5 проверьте, не подходит ли посуда, или включите прибор снова после естественного охлаждения. При появлении сигнала ошибки E1, E2, E4, E6 обратитесь в сервисный центр для проверки и ремонта.
I Код ошибки E1	Недостаточный вольтаж	
I Код ошибки E2	Высокое напряжение	
I Код ошибки E3	Перегрев или короткое замыкание	
I Код ошибки E4	Обрыв датчика	
I Код ошибки E5	Перегрев или короткое замыкание биполярного транзистора с изолированным затвором	
I Код ошибки E6	Обрыв цепи биполярного транзистора с изолированным затвором	



**Примечание:** если вышеуказанные способы устранения неисправности не помогли, немедленно отключите прибор от сети, обратитесь в сервисный центр для проверки и ремонта, запишите код ошибки и сообщите его в сервисный центр. Во избежание опасности и повреждения прибора, не разбирайте и не ремонтируйте его самостоятельно.

## МОДЕЛЬ A-PB1S

### Описание прибора

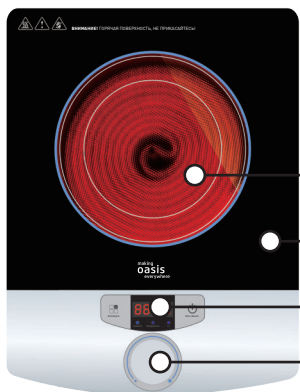

1. Зона нагрева
2. Покрытие
3. Панель управления
4. Ручка – поворотный механизм
5. Кнопка – Функции
6. Светодиодный экран
7. Кнопка – ВКЛ./ВЫКЛ.
8. Световой индикатор – Таймер
9. Световой индикатор – Мощность
10. Световой индикатор – °C (Температура)
11. Ручка – поворотный механизм

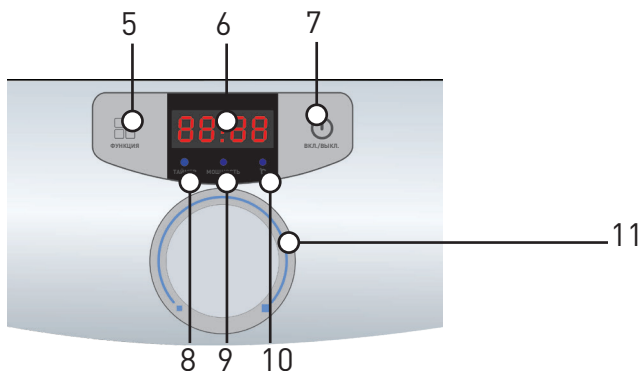

### Функция ручного управления: мощность, температура

#### Функция мощности:

- Нажмите кнопку [Функции], пока индикатор [Мощность] не загорится, на дисплее появится [2000], что означает, что мощность по умолчанию составляет 2000 Вт.
- Ее можно регулировать, поворачивая ручку, чтобы установить желаемый уровень мощности.
- При отсутствии работы в течение 2 часов прибор автоматически отключится.
- Всего существует 8 уровней мощности: 200-500-800-1000-1300-1600-1800-2000 Вт.
- Чтобы отменить этот режим, нажмите другую кнопку «Приготовление» или кнопку [Вкл/Выкл] для остановки работы.

#### Функция температуры:

- Нажимайте кнопку [Функция] до тех пор, пока не загорится индикатор [Температура], на дисплее появится надпись [600 °C], означающая, что температура по умолчанию составляет 600 °C.
- Ее можно отрегулировать, повернув ручку для установки желаемого уровня температуры.
- При отсутствии работы в течение 2 часов прибор автоматически отключится.
- Всего имеется 8 уровней температуры: 80-180-240-320-400-480-520-600 °C.
- Чтобы отменить этот режим, нажмите другую кнопку приготовления или кнопку [Вкл/Выкл] для остановки работы.
- Данная функция оснащена таймером на 4 часа.

#### Функция таймера: (таймер на 4 часа)

1. Пользователь может установить время приготовления при выборе конкретной модели.
2. Нажимайте кнопку [Функция] до тех пор, пока индикатор [Таймер] не загорится, показывая время.
3. На дисплее отобразится время по умолчанию [00:00], пользователь может повернуть ручку для установки желаемого времени.
4. Вращая ручку, можно увеличить или уменьшить время на 1 минуту.
5. После настройки пользователь может нажать кнопку [Приготовление] один раз для подтверждения или подождать, пока дисплей не остановится.
6. На экране будут поочередно отображаться желаемая мощность или температура и оставшийся таймер.
7. После звукового сигнала прибор остановит/запустит работу и автоматически перейдет в режим включения/выключения по окончании обратного отсчета времени.
8. Чтобы отменить эту функцию, пользователь может либо нажать кнопку [ВКЛ./ВЫКЛ] для возврата в режим ожидания, либо удерживать кнопку приготовления пищи для возобновления работы при желаемой мощности или температуре.
9. После подтверждения установки таймера пользователь может переключить функцию приготовления между мощностью и температурой, но это действие не отменит установку таймера.



Если в процессе эксплуатации возникла какая-либо ошибка, перед тем как обратиться в сервисную службу, проверьте ее по следующей таблице. Ниже приведены типичные ошибки и способы их устранения.

Проблема	Потенциальная причина	Решение
Индикатор питания не горит	Шнур питания не подключен	Убедитесь, что вилка вставлена в розетку
Автоматическое отключение питания	Защита от перегрева	Пожалуйста, перезапустите плиту, в противном случае верните ее в сервисный центр для проверки и ремонта.
Светодиодный индикатор E1	Отсутствие работы в течение двух часов	Пожалуйста, убедитесь, что напряжение 100 В, 220 В-240 В идеально
Светодиодный индикатор E2	Защита от низкого напряжения	Пожалуйста, убедитесь, что напряжение <280В, 220В-240В идеально
Светодиодный индикатор E3/E4/E5	Защита от высокого напряжения	Если нет, верните плиту в сервисный центр для проверки и ремонта.





**Примечание:** если вышеуказанные способы устранения неисправности не помогают, немедленно отключите прибор от сети, обратитесь в сервисный центр для проверки и ремонта, запишите код ошибки и сообщите о ней в сервисный центр. Во избежание опасности и повреждения прибора не разбирайте и не ремонтируйте его самостоятельно.

**МОДЕЛЬ А-TS1G**  
**Описание прибора**

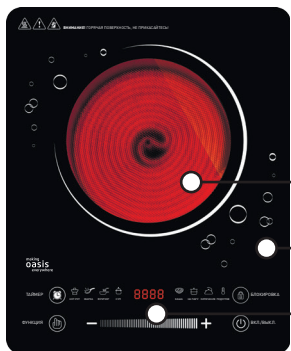

1. Зона нагрева
2. Покрытие
3. Панель управления
4. Кнопка – Таймер
5. Кнопка – Функция
6. Кнопка – Блокировка
7. Кнопка – ВКЛ./ВЫКЛ.
8. Кнопка уменьшения/Кнопка увеличения
9. Светодиодный экран
10. Световой индикатор – Hot Pot
11. Световой индикатор – Жарка
12. Световой индикатор – Фритюр
13. Световой индикатор – Суп
14. Световой индикатор – Каша
15. Световой индикатор – На пару
16. Световой индикатор – Кипячение
17. Световой индикатор – Подогрев

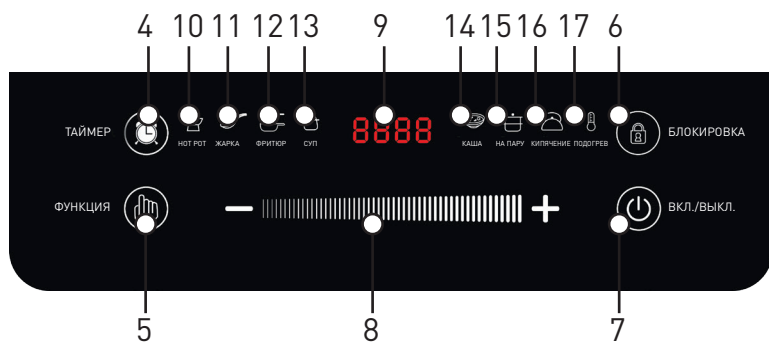

**Функция ручного управления: Hot Pot / Жарка во фритюре / Жарка**

**Hot Pot:**

- Нажмите кнопку [Функция], пока индикатор [Hot Pot] не загорится, на дисплее появится [2000], что означает, что мощность по умолчанию составляет 2000 Вт.
- Ее можно регулировать, нажимая кнопки [+] или [-] для установки желаемого уровня мощности.
- При отсутствии работы в течение 2 часов прибор автоматически отключится.
- Всего существует 8 уровней мощности: 200-500-800-1000-1300-1600-1800-2000 Вт).
- Чтобы отменить этот режим, нажмите другую кнопку [Приготовление] или кнопку [Вкл/Выкл] для остановки работы.

**Жарка во фритюре:**

- Нажимайте кнопку [Функция] до тех пор, пока индикатор [Фритюр] не загорится, на дисплее появится [520 °C], что означает, что температура по умолчанию составляет 520 °C.
- Ее можно регулировать, нажимая кнопки [+] или [-] для установки желаемого уровня температуры.
- При отсутствии работы в течение 2 часов прибор автоматически отключится.
- Всего имеется 8 уровней температуры: 80-180-240-320-400-480-520-600 °C .
- Чтобы отменить этот режим, нажмите другую кнопку приготовления или кнопку [Вкл/Выкл] для остановки работы.
- Данная функция оснащена таймером на 4 часа.

**Жарка:**

- Нажимайте кнопку [Функция] до тех пор, пока не загорится индикатор [Жарка], на дисплее появится [600 °C], что означает, что температура по умолчанию составляет 600 °C.
- Ее можно регулировать, нажимая кнопки [+] или [-] для установки желаемого уровня температуры.
- Всего существует 8 уровней температуры: 80-180-240-320-400-480-520-600 °C.
- При отсутствии работы в течение 2 часов прибор автоматически отключится.
- Чтобы отменить этот режим, нажмите другую кнопку приготовления или кнопку [Вкл/Выкл] для остановки работы.
- Данная функция оснащена таймером на 4 часа.

**Функция автоматического управления: На пару / Суп / Каша / Кипячение / Подогрев**

**Функция Пара:**

- Нажмите кнопку [Функция], пока индикатор [На пару] не загорится, на дисплее появится [1600], что означает, что мощность по умолчанию составляет 1600 Вт. В течение 20 минут прибор будет нагреваться до 1600 Вт и автоматически переключится на 800 Вт, а через 2 часа автоматически остановится без каких-либо операций.
- Регулировка мощности нажатием кнопок [+] или [-] невозможна.
- Чтобы отменить этот режим, нажмите на кнопку [Функция] или [Вкл/Выкл] для остановки работы.
- Эта функция имеет 24-часовую предустановку.

**Суп:**

- Нажимайте кнопку [Функция] до тех пор, пока индикатор [Суп] не загорится, на дисплее появится надпись [1600], означающая, что мощность по умолчанию составляет 1600 Вт. В течение 20 минут прибор будет нагреваться до 1600 Вт и автоматически переключится на 800 Вт, а через 2 часа автоматически остановится без каких-либо действий.
- Регулировка мощности нажатием кнопок [+] или [-] невозможна.
- Чтобы отменить этот режим, нажмите на кнопку [Функция] или [Вкл/Выкл] для остановки работы.
- Эта функция имеет 24-часовую предустановку.

**Каша:**

- Нажимайте кнопку [Функция], пока не загорится индикатор [Каша], на дисплее появится надпись [1300], означающая, что мощность по умолчанию составляет 1300 Вт. В течение 15 минут прибор будет нагреваться до 1300 Вт и автоматически переключится на 800 Вт, а через 1 час автоматически остановится без каких-либо действий.
- Регулировка мощности нажатием кнопок [+] или [-] невозможна.
- Чтобы отменить этот режим, нажмите кнопку Функциональный режим или кнопку [Вкл/Выкл] для остановки работы.
- Эта функция имеет 24-часовую предустановку.

- Чтобы отменить этот режим, нажмите кнопку Функциональный режим или кнопку [Вкл/Выкл] для остановки работы.
- Эта функция имеет 24-часовую предустановку.

**Кипячение:**

- Нажмите кнопку [Функция], пока индикатор [Кипячение] не загорится, на дисплее появится [2000], что означает температуру по умолчанию 2000 Вт. Функция автоматически остановится через 20 минут без каких-либо операций.
- Регулировка температуры нажатием кнопок [+] или [-] невозможна.
- Чтобы отменить этот режим, нажмите на кнопку функционального режима или на кнопку [On/Off] для остановки работы.
- Эта функция имеет 24-часовую предустановку.

**Подогрев:**

- Нажмите кнопку [Функция], пока индикатор [Подогрев] не загорится, на дисплее появится [80], что означает температуру по умолчанию 80 °С .
- Регулировка температуры нажатием кнопок [+] или [-] невозможна.
- Чтобы отменить этот режим, нажмите кнопку [Функция] или кнопку [Вкл/Выкл] для остановки работы.
- Эта функция имеет 24-часовую предустановку.

**Функция таймера: (4 часа таймера и 24 часа предустановки)**

1. Пользователь может установить время приготовления, если выбрана конкретная модель.
2. Нажимайте кнопку [Таймер] около 3 секунд, пока на дисплее не появится время.
3. На дисплее отобразится время по умолчанию [00:00], пользователь может нажать кнопку [+] или [-], чтобы установить желаемое время.
4. Легким нажатием кнопки [+] или [-] можно увеличить или уменьшить время на 1 минуту.
5. Продолжая нажимать кнопку [+] или [-] в течение 3 секунд, можно увеличить или уменьшить время на 10 минут.
6. После настройки пользователь может нажать кнопку [Приготовление] один раз для подтверждения или подождать, пока дисплей не остановится.
7. На экране будут поочередно отображаться желаемая мощность или температура и оставшийся таймер.
8. После звукового сигнала прибор остановит/запустит работу и автоматически перейдет в режим включения/выключения по окончании обратного отсчета.
9. Чтобы отменить эту функцию, пользователь может либо нажать кнопку [Вкл/Выкл] для возврата в режим ожидания, либо удерживать кнопку приготовления для возобновления работы при желаемой мощности или температуре.
10. После подтверждения установки таймера пользователь может переключить функцию приготовления между мощностью и температурой.

**Функция блокировки:**

1. Нажмите клавишу [Блокировка] и удерживайте ее в течение 3 секунд, на дисплее появится надпись [Блокировка], означающая, что прибор заблокирован.
2. Чтобы отменить этот режим, нажмите кнопку [Блокировка] и удерживайте ее в течение 3 секунд или кнопку [Вкл/Выкл] для остановки работы.



Если в процессе эксплуатации возникла какая-либо ошибка, перед тем как обратиться в сервисную службу, проверьте ее по следующей таблице. Ниже приведены типичные ошибки и способы их устранения.

Проблема	Возможная причина	Разрешение
Индикатор питания не горит	Шнур питания не подключен Хорошо	Убедитесь, что вилка вставлена в розетку.
Автоматическое отключение питания	1. Защита от перегрева	Пожалуйста, перезапустите плиту, в противном случае верните ее в сервисный центр для проверки и ремонта
Светодиодный индикатор E1	2. Отсутствие работы в течение двух часов	Убедитесь, что напряжение 100 В, 220 В-240 В соответствует норме
Светодиодный индикатор E2	Защита от низкого напряжения	Пожалуйста, убедитесь, что напряжение <280В, 220В-240В идеально
Светодиодный индикатор E3/E4/E5	Защита от высокого напряжения	Если нет, верните плиту в сервисный центр для проверки и ремонта.



**Примечание:** если вышеуказанные способы устранения неисправности не помогают, немедленно отключите прибор от сети, обратитесь в сервисный центр для проверки и ремонта, запишите код ошибки и сообщите о ней в сервисный центр. Во избежание опасности и повреждения прибора не разбирайте и не ремонтируйте его самостоятельно

**МОДЕЛЬ А-TS1S**  
**Описание прибора**

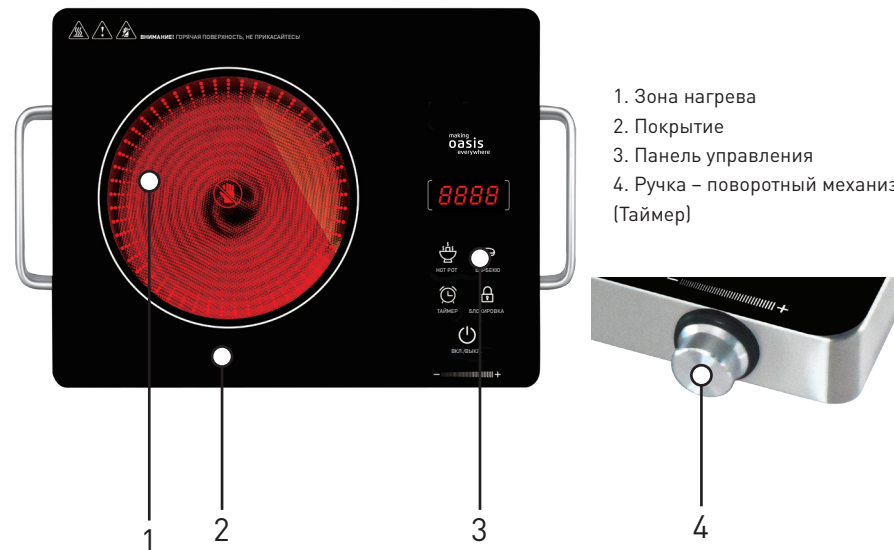



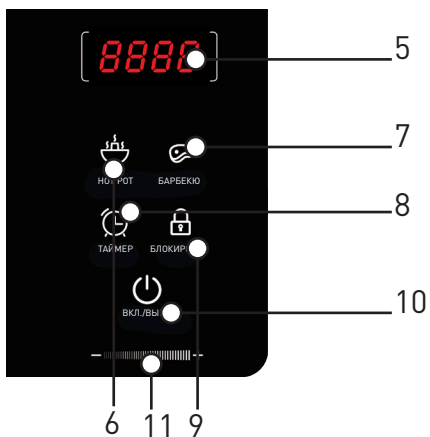

- 5. Светодиодный экран
- 6. Кнопка – Hot Pot
- 7. Кнопка – Барбекю
- 8. Кнопка – Таймер
- 9. Кнопка – Блокировка
- 10. Кнопка – ВКЛ./ВЫКЛ.
- 11. Кнопка уменьшения /Кнопка увеличения

**Функция ручного управления: Hot Pot / Барбекю**

**Hot Pot:**

- Нажмите кнопку [Hot Pot], на дисплее появится [2000], что означает, что мощность по умолчанию составляет 2000 Вт.
- Ее можно регулировать, нажимая кнопки [+] или [-] для установки желаемого уровня мощности.
- При отсутствии работы в течение 2 часов прибор автоматически отключится.
- Всего существует 8 уровней мощности: 200-500-800-1000-1300-1600-1800-2000 Вт.
- Чтобы отменить этот режим, нажмите другую кнопку «Приготовление» или кнопку [Вкл/Выкл] для остановки работы.
- Данная функция оснащена таймером на 4 часа.

**Барбекю:**

- Нажимайте кнопку [Барбекю], на дисплее появится надпись [520 °C], означающая, что температура по умолчанию составляет 520 °C.
- Ее можно регулировать, нажимая кнопки [+] или [-] для установки желаемого уровня температуры.
- При отсутствии работы в течение 2 часов прибор автоматически отключится.
- Всего имеется 8 уровней температуры: 80-180-240-320-400-480-520-600 °C.
- Чтобы отменить этот режим, нажмите другую кнопку [Приготовление] или кнопку [Вкл/Выкл] для остановки работы.
- Данная функция оснащена таймером на 4 часа.

**Функция таймера:**

1. Пользователь может установить время приготовления при выборе конкретной модели.
2. Нажимайте кнопку [Таймер] около 3 секунд, пока на дисплее не появится время.
3. На дисплее отобразится время по умолчанию [00:00], пользователь может повернуть ручку для установки желаемого времени.
4. Вращая ручку, можно увеличить или уменьшить время на 1 минуту.
5. После настройки пользователь может нажать кнопку [Приготовление] один раз для подтверждения или подождать, пока дисплей не остановится.

6. На экране будут поочередно отображаться желаемая мощность или температура и оставшийся таймер.
7. После звукового сигнала прибор остановит/запустит работу и автоматически перейдет в режим включения/выключения по окончании обратного отсчета времени.
8. Чтобы отменить эту функцию, пользователь может либо нажать кнопку [Вкл/Выкл] для возврата в режим ожидания, либо удерживать кнопку приготовления пищи для возобновления работы при желаемой мощности или температуре.
9. После подтверждения установки таймера пользователь может переключить функцию приготовления между мощностью и температурой, но это действие не отменит установку таймера.

**Функция блокировки:**

1. Нажмите кнопку [Блокировка] и удерживайте ее в течение 3 секунд, на дисплее появится надпись [Блокировка], означающая, что прибор заблокирован.
2. Чтобы отменить этот режим, нажмите кнопку [Блокировка] и удерживайте ее в течение 3 секунд или кнопку [Вкл/Выкл] для остановки работы.



Если в процессе эксплуатации возникла какая-либо ошибка, перед тем как обратиться в сервисную службу, проверьте ее по следующей таблице. Ниже приведены типичные ошибки и способы их устранения.

Неисправность	Возможная причина	Разрешение
Индикатор питания не горит	Шнур питания не подключен Хорошо	Убедитесь, что вилка вставлена в розетку.
Автоматическое отключение питания	Защита от перегрева	Пожалуйста, перезапустите плиту, в противном случае верните ее в сервисный центр для проверки и ремонта
Светодиодный индикатор E1	Отсутствие работы в течение двух часов	Убедитесь, что напряжение 100 В, 220 В-240 В соответствует норме
Светодиодный индикатор E2	Защита от низкого напряжения	Пожалуйста, убедитесь, что напряжение <280В, 220В-240В идеально
Светодиодный индикатор E3/E4/E5	Защита от высокого напряжения	Если нет, верните плиту в сервисный центр для проверки и ремонта.



**Примечание:** если вышеуказанные способы устранения неисправности не помогают, немедленно отключите прибор от сети и обратитесь в сервисный центр для проверки и ремонта, запишите код ошибки и сообщите о ней в сервисный центр. Во избежание опасности и повреждения прибора не разбирайте и не ремонтируйте его самостоятельно.

**МОДЕЛЬ А-TS2В**

**Описание прибора**

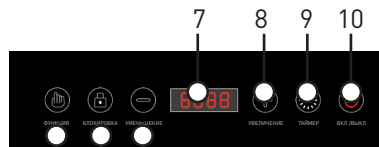
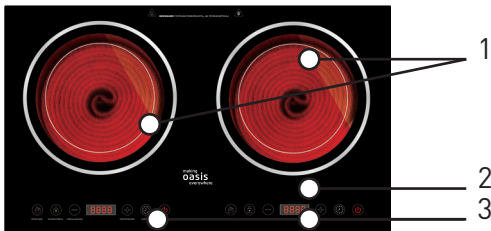

- 1. Зона нагрева
- 2. Покрывало
- 3. Панель управления
- 4. Кнопка – Функция
- 5. Кнопка – Блокировка
- 6. Кнопка уменьшения
- 8. Кнопка увеличения
- 9. Кнопка – Таймер
- 10. Кнопка – ВКЛ./ВЫКЛ.

- 5. Кнопка – Блокировка
- 6. Кнопка уменьшения
- 7. Светодиодный экран

**Функции приготовления пищи:**

**ЛЕВАЯ КОНФОРКА:**

- При включении питания нажмите кнопку [ВКЛ./ВЫКЛ.], плита перейдет в режим ожидания, на дисплее появится надпись ВКЛ.
- Когда плита находится в режиме ожидания, нажмите кнопку [Функция], плита начнет работать, на дисплее появится надпись [1800], означающая, что мощность по умолчанию составляет 1800 Вт.
- Ее можно регулировать, нажимая кнопки [+] или [-] для установки желаемого уровня мощности.
- Всего существует 8 уровней мощности: 200-400-800-1000-1200-1400-1600-1800 Вт.
- Чтобы отменить этот режим, нажмите кнопку [Функция] для перехода в температурный режим или кнопку [ВКЛ./ВЫКЛ.] для остановки работы.
- Когда плита находится в режиме уровня мощности, нажмите кнопку [Функция], плита перейдет в температурный режим, на дисплее появится надпись [600°], означающая, что температура по умолчанию составляет 600 °С.
- Ее можно регулировать, нажимая кнопки [+] или [-], чтобы установить желаемый уровень температуры.
- Всего существует 8 уровней температуры: 80-180-240-320-400-480-520-600 °С.
- Для отмены этого режима нажмите кнопку [Функция] для перехода в режим питания или кнопку [ВКЛ./ВЫКЛ.] для остановки работы.

**ПРАВАЯ КОНФОРКА:**

- При включении питания нажмите кнопку [ВКЛ./ВЫКЛ.], плита перейдет в режим ожидания, на дисплее появится надпись ВКЛ.
- Когда плита находится в режиме ожидания, нажмите кнопку [Функция], плита начнет работать, на дисплее появится надпись [1800], означающая, что мощность по умолчанию составляет 1800 Вт.

**Функции таймера:**

1. Пользователь может установить время приготовления при выборе конкретной модели.
2. Нажимайте кнопку [Таймер] около 3 секунд, пока на дисплее не появится время, не более 4 часов.
3. На дисплее отобразится время по умолчанию [00:00], пользователь может нажать кнопку [+] или [-], чтобы установить желаемое время.

4. Легким нажатием кнопки [+] или [-] можно увеличить или уменьшить время на 1 минуту.
5. Продолжая нажимать кнопку [+] или [-] в течение 3 секунд, можно увеличить или уменьшить время на 10 минут.
6. После настройки пользователь может нажать кнопку [Приготовление] один раз для подтверждения или подождать, пока дисплей не остановится.
7. На экране будут поочередно отображаться желаемая мощность или температура и оставшийся таймер.
8. После звукового сигнала прибор остановит/запустит работу и автоматически перейдет в режим включения/выключения по окончании обратного отсчета.
9. Чтобы отменить эту функцию, пользователь может либо нажать кнопку [Вкл/Выкл] для возврата в режим ожидания, либо удерживать кнопку приготовления для возобновления работы при желаемой мощности или температуре.
10. После подтверждения установки таймера пользователь может переключить функцию приготовления между мощностью и температурой, но это действие не отменит установку таймера.

**Функции блокировки:**

1. При нажатии кнопки [Блокировка] в течение 3 секунд плита будет заблокирована, все кнопки не могут быть использованы.
2. Продолжайте нажимать кнопку [Блокировка] в течение 3 секунд, плита разблокируется.



Если в процессе эксплуатации возникла какая-либо ошибка, перед тем как обратиться в сервисную службу, проверьте ее по следующей таблице. Ниже приведены типичные ошибки и способы их устранения.

Явления неисправности:	Проверьте: плотно ли вставлены вилка и розетка, в хорошем ли состоянии находится розетка.	
Вставьте шнур питания; нажмите кнопку включения/выключения, индикатор питания не светится.	Проверьте: Исправность дисплея или основной платы.	
Неисправности: Индикатор включения/выключения не светится.	Проверьте: Если температура окружающей среды высокая; Если время таймера достигает; функция защиты системы запускается, пожалуйста, используйте через 10 минут; Во время использования, если не работает около 2 часов.	
При повреждении шнура питания обратитесь в специализированный сервисный центр для замены шнура питания той же модели.		
Предупреждение с	E1	Проверка: Если напряжение ниже 100 В
Предупреждение с	E2	Проверить: Если напряжение более 280 В
Предупреждение с	E3	Проверьте обрыв или короткое замыкание датчика пластины
Предупреждение с	E4	Слишком высокая температура поверхности
Предупреждение с	E5	Проверьте: Если впускные и выпускные отверстия заблокированы или сломан вентилятор охлаждения.



**Примечание:** если вышеуказанные способы устранения неисправности не помогли, немедленно отключите прибор от сети, обратитесь в сервисный центр для проверки и ремонта, запишите код ошибки и сообщите его в сервисный центр. Во избежание опасности и повреждения прибора, не разбирайте и не ремонтируйте его самостоятельно.

## ТЕХНИЧЕСКОЕ ОБСЛУЖИВАНИЕ И УХОД

1. Перед очисткой устройства выньте вилку из розетки. Не очищайте его, пока поверхность не остынет.
2. Стеклопанель, панель и кожух:
  - Мягкая ткань для удаления небольших пятен.
  - Для удаления жирных загрязнений протрите поверхность чистой влажной тканью с нейтральным моющим средством.
3. Во время работы вентилятора радиатора пыль и грязь будут оставаться на газоотводном отверстии, пожалуйста, регулярно очищайте его щеткой или ватной палочкой.
4. Во избежание повреждения прибора не мойте его водой.
5. Чтобы защитить индукционную плиту, перед использованием убедитесь в хорошем контакте между вилкой и розеткой.
6. Чтобы продлить срок службы прибора, сначала нажмите кнопку "Вкл/Выкл", а затем вытащите шнур питания.
7. Чтобы продлить время работы прибора, вентилятор продолжает работать для охлаждения плиты, поэтому лучше вынуть вилку из розетки после того, как вентилятор перестанет работать.
8. Если прибор не используется в течение длительного времени, выньте шнур питания и уберите его в шкаф.
9. Некоторые модели имеют конструкцию для защиты от тараканов, при необходимости можно применить средство от тараканов.

## УТИЛИЗАЦИЯ



Данная маркировка на продукте или его документации говорит о том, что продукт не может быть утилизирован вместе с домашним мусором. Чтобы предотвратить возможную угрозу здоровью и окружающей среде, продукт должен быть утилизирован в рамках утвержденного процесса утилизации. Для дальнейшей информации, как утилизировать продукт правильно, свяжитесь с поставщиком или местными организациями, ответственными за утилизацию мусора.

## СЕРТИФИКАЦИЯ

Все оборудование торговой марки making Oasis everywhere проходит сертификацию на соответствие техническому регламенту Таможенного союза. Копию сертификата соответствия можно получить в торговой точке, где вы приобретали это оборудование. Данное оборудование making Oasis everywhere соответствует ТР ТС 004/2011 «О безопасности низковольтного оборудования» и ТР ТС 020/2011 «Электромагнитная совместимость технических средств», ТР ЕАЭС 037/2016 «Об ограничении применения опасных веществ в изделиях электротехники и радиоэлектроники».

## ТРАНСПОРТИРОВКА И ХРАНЕНИЕ

Транспортирование и хранение прибора должно соответствовать указаниям манипуляционных знаков на упаковке. Прибор должен храниться в упаковке изготовителя в закрытом помещении при температуре от +4°C до +40°C и относительной влажности до 85% при температуре +25°C. Срок хранения составляет 3 года.

## СЕРВИСНОЕ ОБСЛУЖИВАНИЕ

Ни при каких обстоятельствах не пытайтесь ремонтировать настольную электрическую плиту. Ремонт, произведенный неквалифицированным лицом, может привести к нанесению вреда людям и самому изделию.

Информация об авторизованных сервисных центрах по обслуживанию настольных электрических плит making Oasis everywhere на территории РФ можно получить на:

- web-сайте [www.forteklima.ru](http://www.forteklima.ru) в разделе «Продажа и сервис», на вкладке «Где обслуживать?»;
- по телефону горячей линии: 8-800-700-00-98 (звонок по России бесплатный);
- написав на e-mail: [service@torteholding.ru](mailto:service@torteholding.ru)

## ГАРАНТИЙНЫЙ ТАЛОН

Настоящий документ не ограничивает определенные законом права потребителей, но дополняет и уточняет оговоренные законом обязательства, предполагающие соглашения сторон, либо договор.

Благодарим за оказанное доверие и выбор, сделанный в пользу нашей продукции. Мы рады предложить Вам надёжные и качественные изделия making Oasis everywhere и устанавливаем на них основную гарантию сроком на 12 месяцев и расширенную гарантию до 24 месяцев при соблюдении дополнительных условий\*.

Пожалуйста, проверяйте комплектацию, внешний вид и правильно заполненный гарантийный талон при покупке изделия. В случае возникновения неисправностей не пытайтесь самостоятельно ремонтировать изделие, это не только опасно, но и может привести к утрате гарантии. Пожелания по качеству товара или его усовершенствованию Вы можете прислать по адресу [info@forteholding.ru](mailto:info@forteholding.ru).

Гарантийный срок на кухонную технику making Oasis everywhere начинается со дня продажи товара и предоставляется в соответствии с нижеперечисленными условиями путём бесплатного устранения недостатков инструмента, вызванных дефектами материала или изготовления.

\*• Использование прибора предназначено только для бытового назначения.

- Чтобы воспользоваться расширенной гарантией, необходимо зарегистрировать купленный товар на сайте нашей компании [www.forteklima.ru](http://www.forteklima.ru) в течение одного месяца от даты покупки. Участие в программе расширенной гарантии подтверждается выдачей сертификата на конкретный товар. Зарегистрировать товар возможно только после согласия покупателя на сохранение личных данных, запрашиваемых в процессе регистрации.
- Гарантия 24 месяца действует только при наличии оригиналов кассового и товарного чеков, подтверждающих покупку изделия, а также при предоставлении ссылки на опубликованный положительный отзыв, длиной не менее 200 символов. Более подробная информация об условиях получения сертификата расширенной гарантии указана на нашем сайте [www.forteklima.ru](http://www.forteklima.ru).
- Сертификат действителен для одного конкретного изделия.
- Серийный номер, указанный на изделии, должен совпадать с серийным номером в паспорте на данное изделие.
- При возникновении гарантийного случая в авторизованный сервисный центр компании необходимо предоставить сертификат расширенной гарантии, паспорт на изделие с заполненным гарантийным талоном, а также оригиналы кассового и товарного чеков, подтверждающих покупку изделия. Дата продажи во всех документах должна быть одинаковой.
- Сертификат расширенной гарантии позволяет воспользоваться сервисным обслуживанием во всех сервисных центрах продукции making Oasis everywhere на территории Российской Федерации. Перечень сервисных центров указан на официальном сайте [www.forteklima.ru](http://www.forteklima.ru).

Внимательно ознакомьтесь с гарантийным талоном и проследите, чтобы он был правильно заполнен и имел штамп Продавца. При отсутствии штампа и даты продажи (либо кассового чека с датой продажи) гарантийный срок изделия исчисляется со дня его изготовления. Тщательно проверьте внешний вид изделия и его комплектность, все претензии по внешнему виду и комплектности изделия предъявляйте Продавцу при покупке изделия.

Гарантийное обслуживание купленного Вами прибора осуществляется через Продавца, специализированные сервисные центры или монтажную организацию, проводившую установку прибора (если изделие нуждается в специальной установке, подключении или сборке).

По всем вопросам, связанным с техническим обслуживанием изделия, обращайтесь в специализированные сервисные центры. Подробная информация о сервисных центрах, уполномоченных осуществлять ремонт и техническое обслуживание изделия, находится на сайте [www.forteklima.ru](http://www.forteklima.ru) в Разделе «Продажа и сервис, Где обслуживать?» Дополнительную информацию Вы можете получить у Продавца магазина, по телефону службы технической поддержки 8-800-700-0098 (звонок по России бесплатный), написав на эл. адрес: [service@forteholding.ru](mailto:service@forteholding.ru) или на сайте: [www.forteklima.ru](http://www.forteklima.ru).

В случае неисправности прибора по вине изготовителя обязательство по устранению неисправности ложится на уполномоченную изготовителем организацию. В данном случае покупатель в праве обратиться к Продавцу. Ответственность за неисправность прибора по вине организации, проводившей установку (монтаж) прибора, ложится на монтажную организацию. В данном случае необходимо обратиться к организации, проводившей установку (монтаж) прибора. Для установки (подключения) изделия (если изделие нуждается в специальной установке, подключении или сборке) рекомендуем обращаться в специализированные сервисные центры. Вы можете воспользоваться услугами любых квалифицированных специалистов, однако Продавец, Уполномоченная изготовителем организация, Импортёр, Изготовитель не несут ответственности за недостатки изделия, возникшие из-за его неправильной установки (подключения). В конструкцию, комплектацию или технологию изготовления изделия, с целью улучшения его технических характеристик, могут быть внесены изменения. Такие изменения вносятся в изделие без предварительного уведомления Покупателя и не влекут обязательств по изменению/улучшению ранее выпущенных изделий. Убедительно просим Вас во избежание недоразумений до установки/эксплуатации изделия внимательно изучить его инструкцию по эксплуатации. Запрещается вносить в Гарантийный талон какие-либо изменения, а также стирать или переписывать какие-либо указанные в нем данные. Настоящая гарантия имеет силу, если Гарантийный талон правильно/четко заполнен и в нем указаны: наименование и модель изделия, его серийные номера, дата продажи, а также имеется подпись уполномоченного лица и штамп Продавца.

**Срок службы настольной электрической плиты составляет 36 (тридцать шесть) месяцев.**

Настоящая гарантия распространяется на производственный или конструкционный дефект изделия. Выполнение уполномоченным сервисным центром ремонтных работ и замена дефектных деталей изделия производится в сервисном центре или у Покупателя (по усмотрению сервисного центра).

Гарантийный ремонт изделия выполняется в срок не более 45 дней. В случае, если во время устранения недостатков товара станет очевидным, что они не будут устранены в определенный соглашением сторон срок, стороны могут заключить соглашение о новом сроке устранения недостатков товара. Указанный срок гарантийного ремонта изделия распространяется только на изделия, которые используются в личных, семейных или домашних целях, не связанных с предпринимательской деятельностью.

Гарантийный срок на комплектующие изделия (детали, которые могут быть сняты с изделия без применения каких-либо инструментов, т.е. ящики, полки, решетки, корзины, насадки, щетки, трубки, шланги и др. подобные комплектующие) составляет три месяца.

Гарантийный срок на новые комплектующие изделия, установленные на изделие при гарантийном или платном ремонте, либо приобретенные отдельно от изделия, составляет три месяца со дня выдачи Покупателю изделия по окончании ремонта, либо продажи последнему этих комплектующих.

Настоящая гарантия не дает права на возмещение и покрытие ущерба, произошедшего в результате переделки или регулировки изделия, без предварительного письменного согласия изготовителя, с целью приведения его в соответствие с национальными или местными



техническими стандартами и нормами безопасности, действующими в любой другой стране, кроме РФ, в которой это изделие было первоначально продано.

Настоящая гарантия не распространяется на:

- периодическое обслуживание и сервисное обслуживание изделия (чистку, замену фильтров или устройств выполняющих функции фильтров);
- любые адаптации и изменения изделия, в т.ч. с целью усовершенствования и расширения обычной сферы его применения, которая указана в Инструкции по эксплуатации изделия, без предварительного письменного согласия изготовителя.

Настоящая гарантия также не предоставляется в случаях:

- если будет полностью/частично изменен, стерт, удален или будет неразборчив серийный номер изделия;
- использования изделия не по его прямому назначению, не в соответствии с его Инструкцией по эксплуатации, в том числе, эксплуатации изделия с перегрузкой или совместно со вспомогательным оборудованием, не рекомендуемым Продавцом, уполномоченной изготовителем организацией, импортером, изготовителем;
- наличия на изделии механических повреждений (сколов, трещин и т. д.), воздействий на изделие чрезмерной силы, химически агрессивных веществ, высоких температур, повышенной влажности/запыленности, концентрированных паров, если что-либо из перечисленного стало причиной неисправности изделия;
- ремонта/наладки/инсталляции/адаптации/пуска изделия в эксплуатацию не уполномоченными на то организациями/лицами;
- стихийных бедствий (пожар, наводнение и т. д.) и других причин, находящихся вне контроля Продавца, уполномоченной изготовителем организации, импортера, изготовителя и Покупателя, которые причинили вред изделию;
- неправильного подключения изделия к электрической сети, а также неисправностей (не соответствие рабочих параметров) электрической сети и прочих внешних сетей;
- дефектов, возникших вследствие попадания внутрь изделия посторонних предметов, жидкостей, кроме предусмотренных инструкцией по эксплуатации, насекомых и продуктов их жизнедеятельности и т. д.;
- неправильного хранения изделия;
- необходимости замены ламп, фильтров, элементов питания, аккумуляторов, предохранителей, а также стеклянных/фарфоровых/матерчатых и перемещаемых вручную деталей и других дополнительных быстроизнашивающихся /сменных деталей изделия, которые имеют собственный ограниченный период работоспособности, в связи с их естественным износом, или если такая замена предусмотрена конструкцией и не связана с разборкой изделия;
- дефектов системы, в которой изделие использовалось как элемент этой системы.

Покупатель-потребитель предупрежден о том, что в соответствии сп. 11 «Перечня непродовольственных товаров надлежащего качества, не подлежащих возврату или обмену на аналогичный товар другого размера, формы, габарита, фасона, расцветки или комплектации» Пост. Правительства РФ от 19.01.1998.

№ 55 он не вправе требовать обмена купленного изделия в порядке ст. 25 Закона «О защите прав потребителей» и ст. 502 ГК РФ.

С момента подписания Покупателем Гарантийного талона считается, что:

- Вся необходимая информация о купленном изделии и его потребительских свойствах предоставлена Покупателю в полном объеме, в соответствии со ст. 10 Закона «О защите прав потребителей»;
- Покупатель получил Инструкцию по эксплуатации купленного изделия на русском языке;
- Покупатель ознакомлен и согласен с условиями гарантийного обслуживания и особенностями эксплуатации купленного изделия;

- Покупатель ознакомился с Памяткой по уходу и обязуется выполнять указанные в ней правила;
- Покупатель претензий к внешнему виду, комплектности купленного изделия не имеет.

Подпись покупателя \_\_\_\_\_ Дата \_\_\_\_\_

making  
oasis  
everywhere

сохраняется  
у клиента

ГАРАНТИЙНЫЙ ТАЛОН (заполняется продавцом)

Модель: \_\_\_\_\_

Серийный номер: \_\_\_\_\_

Дата производства: \_\_\_\_\_

Дата продажи: \_\_\_\_\_

Название продавца: \_\_\_\_\_

Адрес продавца: \_\_\_\_\_

Тел. продавца: \_\_\_\_\_

Подпись продавца: \_\_\_\_\_

МП

making  
oasis  
everywhere

изымается мастером  
при обслуживании

УНИВЕРСАЛЬНЫЙ ОТРЫВНОЙ ТАЛОН

Модель: \_\_\_\_\_

Серийный номер: \_\_\_\_\_

Дата приема в ремонт: \_\_\_\_\_

Номер заказа-наряда: \_\_\_\_\_

ФИО клиента: \_\_\_\_\_

Адрес клиента: \_\_\_\_\_

Тел. клиента: \_\_\_\_\_

Дата ремонта: \_\_\_\_\_

Подпись мастера: \_\_\_\_\_

making  
oasis  
everywhere

сохраняется  
у клиента

ГАРАНТИЙНЫЙ ТАЛОН (заполняется продавцом)

Модель: \_\_\_\_\_

Серийный номер: \_\_\_\_\_

Дата производства: \_\_\_\_\_

Дата продажи: \_\_\_\_\_

Название продавца: \_\_\_\_\_

Адрес продавца: \_\_\_\_\_

Тел. продавца: \_\_\_\_\_

Подпись продавца: \_\_\_\_\_

МП

making  
oasis  
everywhere

изымается мастером  
при обслуживании

УНИВЕРСАЛЬНЫЙ ОТРЫВНОЙ ТАЛОН

Модель: \_\_\_\_\_

Серийный номер: \_\_\_\_\_

Дата приема в ремонт: \_\_\_\_\_

Номер заказа-наряда: \_\_\_\_\_

ФИО клиента: \_\_\_\_\_

Адрес клиента: \_\_\_\_\_

Тел. клиента: \_\_\_\_\_

Дата ремонта: \_\_\_\_\_

Подпись мастера: \_\_\_\_\_

making  
**oasis**  
everywhere

сохраняется  
у клиента

ГАРАНТИЙНЫЙ ТАЛОН (заполняется продавцом)

Модель: \_\_\_\_\_

Серийный номер: \_\_\_\_\_

Дата производства: \_\_\_\_\_

Дата продажи: \_\_\_\_\_

Название продавца: \_\_\_\_\_

Адрес продавца: \_\_\_\_\_

Тел. продавца: \_\_\_\_\_

Подпись продавца: \_\_\_\_\_

МП

making  
**oasis**  
everywhere

изымается мастером  
при обслуживании

УНИВЕРСАЛЬНЫЙ ОТРЫВНОЙ ТАЛОН

Модель: \_\_\_\_\_

Серийный номер: \_\_\_\_\_

Дата приема в ремонт: \_\_\_\_\_

Номер заказа-наряда: \_\_\_\_\_

ФИО клиента: \_\_\_\_\_

Адрес клиента: \_\_\_\_\_

Тел. клиента: \_\_\_\_\_

Дата ремонта: \_\_\_\_\_

Подпись мастера: \_\_\_\_\_

making  
**oasis**  
everywhere

сохраняется  
у клиента

ГАРАНТИЙНЫЙ ТАЛОН (заполняется продавцом)

Модель: \_\_\_\_\_

Серийный номер: \_\_\_\_\_

Дата производства: \_\_\_\_\_

Дата продажи: \_\_\_\_\_

Название продавца: \_\_\_\_\_

Адрес продавца: \_\_\_\_\_

Тел. продавца: \_\_\_\_\_

Подпись продавца: \_\_\_\_\_

МП

making  
**oasis**  
everywhere

изымается мастером  
при обслуживании

УНИВЕРСАЛЬНЫЙ ОТРЫВНОЙ ТАЛОН

Модель: \_\_\_\_\_

Серийный номер: \_\_\_\_\_

Дата приема в ремонт: \_\_\_\_\_

Номер заказа-наряда: \_\_\_\_\_

ФИО клиента: \_\_\_\_\_

Адрес клиента: \_\_\_\_\_

Тел. клиента: \_\_\_\_\_

Дата ремонта: \_\_\_\_\_

Подпись мастера: \_\_\_\_\_