

ARESA®



AR-1613

RUS Кофеварка

ENG Coffee maker

UA Кавоварка

PL Ekspres do kawy

KZ Кофеқайнатқыш

RO Aparat de cafea

РУКОВОДСТВО ПО ЭКСПЛУАТАЦИИ

ENG INSTRUCTION MANUAL

UA ІНСТРУКЦІЯ З ЕКСПЛУАТАЦІЇ

PL INSTRUKCJA OBSŁUGI

KZ ҚОЛДАНУ ЖӨНІНДЕГІ НҰСҚАУЛЫҚ

RO MANUAL DE UTILIZARE

Спасибо за приобретение нашей продукции.

Убедитесь, что в гарантийном талоне поставлены штамп магазина, подпись и дата продажи.

Thank you for purchasing our products.

Make sure that the stamp of the store, the signature and the date of sale are supplied in the warranty card.

Дякуємо за придбання нашої продукції.

Переконайтеся, що в гарантійному талоні поставлено штамп магазину, підпис та дату продажу.

Dziękujemy za zakup naszych produktów.

Upewnij się, że instrukcja jest opieczętowana stemplem, podpisem i datą sprzedaży.

Біздің өнімді сатып алғаныңыз үшін рахмет.

Кепілдік талонында дүкеннің мөртабаны, қолы мен сатылған күні қойылғанына көз жеткізіңіз.

Vă mulțumim pentru achiziționarea produselor noastre.

Asigurați-vă că în cardul de garanție sunt aplicate ștampila magazinului, semnătura și data vânzării.

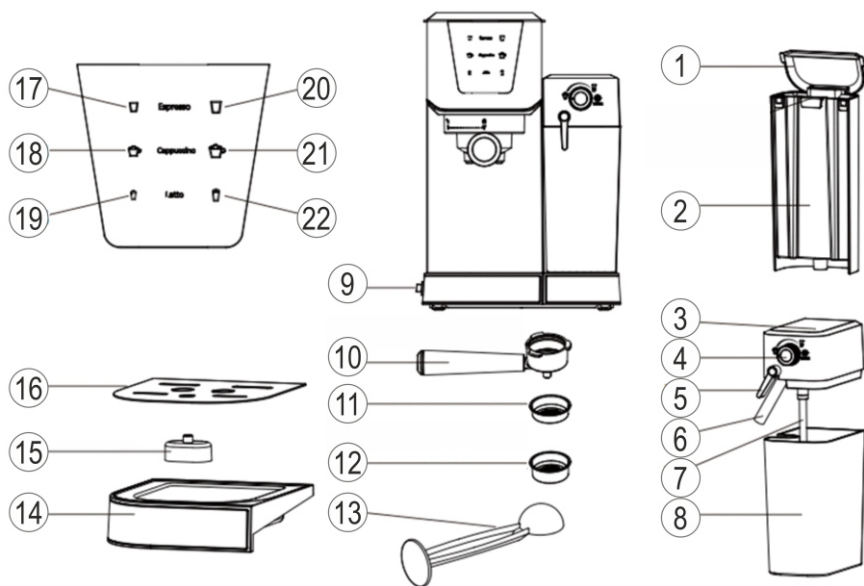

RUS

1. Крышка резервуара для воды
2. Резервуар для воды
3. Крышка резервуара для молока
4. Регулятор подачи молочной пены
5. Ручка регулировки угла наклона трубки капучинатора
6. Трубка капучинатора
7. Трубка забора молока из резервуара
8. Резервуар для молока
9. Кнопка включения / выключения «I/O»
10. Рожок
11. Малый фильтр
12. Большой фильтр
13. Мерная ложка
14. Поддон сбора капель
15. Поплавок каплесборника
16. Крышка поддона сбора капель
17. Кнопка «Эспрессо»
18. Кнопка «Капучино»
19. Кнопка «Латте»
20. Кнопка «Двойной эспрессо»
21. Кнопка «Двойной капучино»
22. Кнопка «Двойной Латте»

ENG

1. Water tank lid
2. Water tank
3. Milk tank lid
4. Milk foam supply regulator
5. Knob for adjusting the angle of the cappuccino maker tube
6. Cappuccino maker tube
7. Tube for collecting milk from the tank
8. Milk tank
9. On/off button "I/O"
10. Porta filter
11. Small filter
12. Large filter
13. Measuring spoon
14. Drip tray
15. Drip float
16. Drip tray lid
17. Espresso button
18. Cappuccino button
19. Latte button
20. Double espresso button
21. Double cappuccino button
22. Double Latte button

KZ

1. Су ыдысының қақпағы
2. Су ыдысы
3. Сүт сауытының қақпағы
4. Сүт көбігің беру реттегіші
5. Капучино жасаушы түтіктің бұрышын реттеуге арналған тұтқа
6. Капучино жасауға арналған түтік
7. Резервуардан сүт алуға арналған түтік
8. Сүт сауыты
9. «I/O» қос/ешіру түймесі
10. Портафилтр
11. Шағын сүзгі
12. Үлкен сүзгі
13. Өлшеу қасық
14. Тамшы науасы
15. Тамшылау қалқымалы
16. Тамшы науасы қақпағы
17. Эспрессо түймесі
18. Капучино түймесі
19. Латте түймесі
20. Қос эспрессо түймесі
21. Қос капучино түймесі
22. Қос латте түймесі

UA

1. Кришка резервуару для воды
2. Резервуар для воды
3. Кришка резервуару для молока
4. Регулятор подачи молочной пены
5. Ручка регуливання кута нахилу трубки капучинатора
6. Трубка капучинатора
7. Трубка забору молока із резервуару
8. Резервуар для молока
9. Кнопка увімкнення/вимкнення «I/O»
10. Портaфiльтр
11. Малий фільтр
12. Великий фільтр
13. Мірна ложка
14. Піддон збору крапель
15. Поплавок краплізбірника
16. Кришка піддону збору крапель
17. Кнопка "Еспресо"
18. Кнопка «Капучіно»
19. Кнопка "Латте"
20. Кнопка «Подвійний еспресо»
21. Кнопка «Подвійний капучіно»
22. Кнопка «Подвійний Латте»

PL

1. Pokrywa zbiornika na wodę
2. Zbiornik na wodę
3. Pokrywa zbiornika na mleko
4. Regulator podawania piany mlecznej
5. Pokrętko do regulacji kąta nachylenia rurki ekspresu do cappuccino
6. Rurka ekspresu do cappuccino
7. Rurka do zbierania mleka ze zbiornika
8. Zbiornik na mleko
9. Przycisk włączania/wyłączania „I/O”
10. Kolba
11. Mały filtr
12. Duży filtr
13. Miarka
14. Tacka ociekowa
15. Pływak kroplowy
16. Pokrywa tacy ociekowej
17. Przycisk espresso
18. Przycisk Cappuccino
19. Przycisk latte
20. Przycisk podwójnego espresso
21. Przycisk podwójnego cappuccino
22. Przycisk podwójnej latte

RO

1. Capac rezervor de apă
2. Rezervor de apă
3. Capac rezervor lapte
4. Regulator de alimentare cu spuma de lapte
5. Buton pentru reglarea unghiului tubului aparatului de cappuccino
6. Tub pentru aparatul de cappuccino
7. Tub pentru colectarea laptelui din rezervor
8. Rezervor de lapte
9. Buton porni/oprit „I/O”
10. Portafiltru
11. Filtru mic
12. Filtru mare
13. Lingura de masura
14. Tava de scurgere
15. Plutitor de picurare
16. Capac tăvii de scurgere
17. Buton espresso
18. Buton Cappuccino
19. Butonul Latte
20. Buton dublu espresso
21. Buton dublu cappuccino
22. Butonul Double Latte

КОМПЛЕКТНОСТЬ / SET / КОМПЛЕКТНІСТЬ / KOMPLETNOŚĆ / ЖИНАҚТАУЫ / ANSAMBLU

RUS

- Кофеварка - 1
 Фильтр - 2
 Мерная ложка - 1
 Рожок - 1
 Ершик для чистки капучинатора - 1
 Индивидуальная упаковка - 1
 Инструкция по эксплуатации - 1
 Гарантийный талон - 1

UA

- Кавоварка - 1
 Фільтр - 2
 Мірна ложка - 1
 Ріжок - 1
 Ершик для чищення капучинатора - 1
 Індивідуальне упакування - 1
 Інструкція з експлуатації - 1
 Гарантійний талон - 1

KZ

- Кофеқайнатқыш - 1
 Сүзгі - 2
 Өлшеу қасық - 1
 Құйғыш - 1
 Капучино жасаушыны тазалауға арналған щетка - 1
 Кепілдік талоны - 1
 Қолдану жөніндегі нұсқаулық - 1
 Қаптама қорабы - 1

ENG

- Coffee maker - 1
 Filter - 2
 Measuring spoon - 1
 Funnel - 1
 Cleaning brush for cappuccino maker - 1
 Individual giftbox - 1
 User manual - 1
 Warranty card - 1

PL

- Ekspres do kawy - 1
 Filtr - 2
 Łyżka - 1
 Rożek - 1
 Pędzel do czyszczenia ekspresu do cappuccino - 1
 Indywidualne opakowanie - 1
 Instrukcja obsługi - 1
 Karta gwarancyjna - 1

RO

- Aparat de cafea - 1
 Filtru - 2
 Lingură - 1
 Rożek - 1
 Perie pentru curățarea aparatului de cappuccino - 1
 Card de garanție - 1
 Manual de utilizare - 1
 Cutie de ambalare - 1



Пожалуйста, внимательно прочтите руководство перед тем, как приступить к эксплуатации прибора. Сохраняйте инструкцию, она может понадобиться Вам в будущем.

Данный прибор предназначен для приготовления кофе. Прибор предназначен для использования в бытовых и аналогичных целях, в частности: - в кухонных зонах для персонала в магазинах, офисах и прочих производственных условиях; - в фермерских домах; - клиентами в гостиницах, отелях и прочей инфраструктуре жилого типа; - в условиях режима пансиона проживание плюс завтрак. Не подходит для промышленного использования.

Важно! Кофеварку, приобретенную в холодное время года, во избежание выхода из строя, до включения в электросеть необходимо выдержать не менее четырех часов при комнатной температуре.

ТЕХНИЧЕСКИЕ ХАРАКТЕРИСТИКИ

Номинальное напряжение: 220-240 В

Номинальная частота: 50 Гц

Номинальная потребляемая мощность: 1300-1450 Вт

Гарантийный срок в странах ЕАЭС (Беларусь, Россия, Армения, Казахстан, Кыргызстан) и Украине, Грузии, Азербайджане - двенадцать месяцев

МЕРЫ ПРЕДОСТОРОЖНОСТИ ПРИ ЭКСПЛУАТАЦИИ

- Внимательно прочитайте данную инструкцию перед эксплуатацией прибора во избежание поломки при использовании. Неправильное обращение может привести к поломке изделия, нанести материальный ущерб или причинить вред здоровью пользователя.
- Перед первоначальным включением проверьте, соответствуют ли технические характеристики изделия параметрам электросети.
- Прибор не предназначен для использования лицами (включая детей) с пониженными физическими, сенсорными или умственными способностями или при отсутствии у них жизненного опыта или знаний, если они не находятся под присмотром или не проинструктированы об использовании прибора лицом, ответственным за их безопасность.
- Дети должны находиться под присмотром для недопущения игр с прибором.
- Никогда не оставляйте включенный прибор без присмотра. Будьте предельно внимательными, если рядом с работающим прибором находятся дети.
- Не используйте прибор, если поврежден шнур или штепсельная вилка, а также, если поврежден или неисправен сам прибор. Отнесите его в сервисный центр.
- При повреждении шнура питания его замену, во избежание опасности, должны производить изготовитель, сервисная служба или подобный квалифицированный персонал.
- Никогда не перемещайте прибор, потянув за шнур. Не наматывайте сетевой шнур на прибор и не сгибайте его. При отключении прибора от электросети, беритесь за вилку, а не тяните за шнур.
- Не допускайте свисания электрического шнура с края стола или над горячими поверхностями. Следите за тем, чтобы шнур питания не касался острых кромок и горячих поверхностей.
- Ремонт прибора должен осуществляться только в авторизованном сервисном центре. Не ремонтируйте прибор самостоятельно.
- Во избежание удара электрическим током не погружайте корпус кофеварки или шнур питания в воду или другие жидкости. Если это случилось, немедленно отключите устройство от электросети и, прежде чем пользоваться им дальше проверьте работоспособность и безопасность прибора у квалифицированных специалистов.
- Устройство должно устойчиво стоять на сухой ровной поверхности. Не ставьте его на горячие поверхности, а также вблизи источников тепла (например, электрических плит), занавесок и под навесными полками.
- Во избежание поражения электрическим током и поломок прибора, используйте только принадлежности, входящие в комплект поставки.
- Включайте кофеварку только тогда, когда чашка/чашки для кофе установлены на место.
- Отключайте прибор от сети, если Вы им не пользуетесь, если собираетесь его почистить, а также, если хотите снять или добавить аксессуары.
- Не используйте прибор в целях, не предусмотренных инструкцией.
- Соблюдайте осторожность во время работы с выходящим паром.
- **ПРЕДУПРЕЖДЕНИЕ!** Заправочное отверстие нельзя открывать во время использования.
- **ВНИМАНИЕ!** В случае неправильного использования прибора возможно получение потенциальных травм.
- Запрещается снимать фильтр во время работы кофеварки.
- Никогда не используйте аксессуары, не рекомендованные производителем. Они могут представлять опасность для пользователя, а также возможен риск повреждения прибора.
- Будьте осторожны, чтобы не обжечься паром.
- Поверхность нагревательного элемента остается горячей после использования.
- Не прикасайтесь к горячей поверхности прибора.
- В процессе варки кофе с прибором следует обращаться аккуратно во избежание ожога.
- Избегайте утечки жидкостей на электрический соединитель (сетевую вилку).
- Для приготовления кофе используйте только холодную воду.
- Рекомендуются использовать бутилированную или отфильтрованную питьевую воду.
- Производитель оставляет за собой право без дополнительного уведомления вносить незначительные изменения в конструкцию изделия, кардинально не влияющие на его безопасность, работоспособность и функциональность.
- Сохраните данную инструкцию.

ЭКСПЛУАТАЦИЯ

ПОДГОТОВКА К ИСПОЛЬЗОВАНИЮ

Перед первым использованием прибор рекомендуется очистить. Это позволит достичь наилучших вкусовых качеств приготовленного кофе. Обратитесь к разделу «Описание прибора», чтобы ознакомиться со всеми деталями прибора.

1. Убедитесь, что прибор выключен (положение переключателя «О»), нажав кнопку включения / выключения «I/O» (9). Убедитесь, что прибор отключен от сети.
2. Удалите наклейки и ярлыки с прибора.
3. Сначала снимите, а затем вымойте резервуар для воды, резервуар для молока, рожок, два фильтра и мерную ложку с мягким моющим средством и водой. Тщательно промойте и установите все детали обратно.
4. Ознакомьтесь с инструкциями в разделе «Установка рожка» перед установкой или удалением рожка и любого фильтра в приборе.
5. Чтобы очистить внутреннюю часть прибора, следуйте перечисленным шагом в разделе «Приготовление капучино», предварительно залив воду в оба резервуара. Не погружайте прибор в воду или сетевой кабель и вилку в воду, не вынимайте детали во время работы устройства.

ЗАПУСК ПРИБОРА

Важно! Чтобы запустить прибор, сначала запустите подачу пара, следуя инструкциям ниже. Для наилучшего технического состояния прибора, следуйте следующим шагам, чтобы запустить функцию подогрева молока на 90 секунд.

1. Наполните чистой водой резервуар для воды. Уровень воды должен располагаться между отметками «MIN» и «MAX». Молоко в резервуаре для молока должно быть не выше уровня «MAX».
2. Установите резервуар для молока обратно. Для этого поднимите его и одновременно переместите его внутрь корпуса прибора, удерживая резервуар за крышку. При правильной установке раздается щелчок.

РУССКИЙ

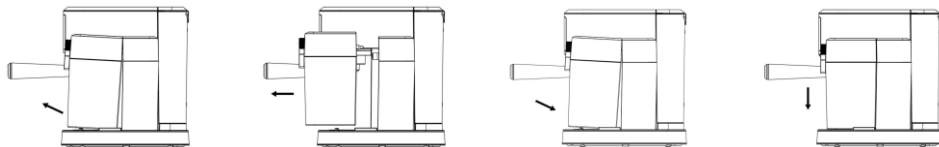

3. Выберите один из фильтров и поместите его на рожок. Поместите рожок в прибор под варочный механизм. Держите ручку так, чтобы она правильно соединилась с символом открытого замка на приборе и вставлялась в паз. Медленно поверните ручку вправо к символу закрытого замка на приборе. Прочно зафиксируйте рожок, а затем поместите чашку под ним. Убедитесь, что конец трубки для распределения молочной пены направлен внутрь чашки.

4. Подключите прибор к сети.

5. Переверните переключатель в положение «I».

6. Световые индикаторы на шести кнопках панели управления начнут светиться, сигнализируя о включении прибора. После этого вы можете использовать его в любое время.

Предупреждение: если резервуар для молока установлен неправильно, кнопки капучино и латте не будут светиться.

Выберите правильную чашку

Перед приготовлением напитка убедитесь, что выбрали чашку нужного размера. Заводские настройки предполагают следующий объем приготовляемого напитка:

«Эспрессо» - 50 мл, «Двойной эспрессо» - 100 мл

«Капучино» - 180 мл, «Двойной капучино» - 350 мл

«Латте» - 340 мл, «Двойной Латте» - 450 мл

Примечание: ёмкость указана только для выбора. Общее количество напитка может варьироваться в зависимости от типа молока.

Наполнение резервуара для воды

Используйте только фильтрованную или бутилированную воду!!!

1. Наполните резервуар фильтрованной водой. Вы можете залить воду непосредственно в резервуар из кувшина, либо вынуть его из корпуса прибора и затем наполнить. Наполните резервуар необходимым количеством воды ниже уровня "MAX". Никогда не используйте тёплую или горячую воду для заполнения резервуара.

2. Закройте крышку резервуара. Убедитесь, что она плотно встала на свое место.

Наполнение резервуара для молока

Если вы планируете приготовить капучино или латте, извлеките резервуар для молока из прибора, подняв его вверх и одновременно выдвинув. Затем налейте необходимое, по вашим расчетам, количество холодного молока, убедившись, что его уровень находится ниже отметки "MAX". После этого установите резервуар для молока обратно, убедившись, что он плотно прилегает к другим частям прибора. При правильной установке вы услышите щелчок.

Примечание: Вы можете использовать любой тип молока, который вы предпочитаете.

Выбор фильтра

Выберите фильтр, который будет использоваться:

1. Для стандартной порции - используйте фильтр для приготовления одной порции эспрессо.

2. Для двойной порции или двух стандартных - используйте фильтр для приготовления двойной порции эспрессо. Подставив под фильтр две маленькие чашки для эспрессо, вы можете приготовить сразу две порции эспрессо.

Установка фильтра в рожок

1. Вставьте фильтр в рожок, убедившись, что углубление фильтра совпадает с выемкой рожка.

2. Поверните фильтр влево или вправо, чтобы зафиксировать его.



Примечание: Чтобы извлечь фильтр для очистки, поверните фильтр влево или вправо, совместите углубление фильтра с выемкой рожка, и приступайте к извлечению.

ВНИМАНИЕ: убедитесь, что фильтр остыл, прежде чем пытаться извлечь его из рожка.

Наполнение фильтра молотым кофе

Установите выбранный фильтр в рожок следующим образом:

Для молотого кофе:

1. Заполните фильтр свежим кофе эспрессо мелкого помола

примерно на 2 мм от края (НЕ переполняйте).

2. Используйте тампер, чтобы равномерно спрессовать молотый кофе.

3. Очистите ободок от излишков кофе, чтобы обеспечить правильную посадку под диспенсером.



Установка рожка.

1. Расположите рожок под диспенсером.

2. Расположите ручку так, чтобы она совпала со значком открытого замка на устройстве и вошла в паз.

3. Затем медленно поверните рожок вправо, пока ручка не совместится с символом закрытого замка на устройстве.

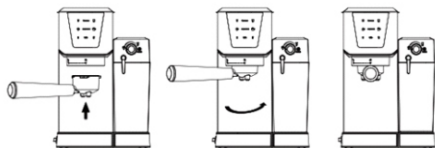

Размещение чашки для кофе

1. Снимите решетку с каплесборника, если используете большую чашку для приготовления капучино или латте.

ВНИМАНИЕ: при приготовлении капучино или латте, обязательно отрегулируйте рычаг капучинатора, чтобы капучинатор был направлен внутрь используемой чашки. Включение прибора. Убедитесь, что устройство подключено к сети правильно.

2. Включите устройство, переведя выключатель «I/O», расположенный на левой стороне устройства, в положение «I». Индикаторы панели управления начнут мигать во время процесса нагрева и до тех пор, пока вода и молоко (если готовится капучино или латте) не достигнут требуемой температуры. Как только индикаторы начнут гореть постоянно, прибор будет готов к использованию.

Внимание: если резервуар для молока установлен неправильно, кнопки капучино и латте не будут светиться.

ПРИГОТОВЛЕНИЕ КОФЕ

Приготовление эспрессо.

1. Для приготовления стандартной порции эспрессо нажмите кнопку стандартного эспрессо один раз. Загорится индикатор приготовления стандартной порции эспрессо. Он начнет мигать, указывая на то, что готовится одна порция эспрессо.

2. Нажмите кнопку двойного эспрессо, чтобы приготовить двойную порцию или две одинарные порции эспрессо. Загорится индикатор двойной порции эспрессо. Он начнет мигать, указывая на то, что готовится двойная порция эспрессо. Для обеих функций заваривания эспрессо устройство начнет варить эспрессо в соответствии с вашим выбором. После окончания процесса варки прибор автоматически остановится, и индикатор станет гореть, указывая на завершение цикла. **Примечание:** если вы хотите сварить меньше кофе, чем задано в стандарте функции, нажмите кнопку функции в любое время в процессе приготовления, когда будет достигнуто желаемое количество кофе. Это позволит остановить процесс приготовления.

Приготовление капучино.

Перед приготовлением капучино отрегулируйте уровень вспенивания молока в соответствии с вашими предпочтениями, повернув регулятор подачи молочной пены влево для большего количества пены (капучино) и вправо для меньшего количества пены (латте).

Примечание: Уровень пены также можно регулировать во время заваривания.

1. Для приготовления маленькой чашки капучино нажмите кнопку стандартной порции капучино один раз. Загорится индикатор маленькой чашки капучино. Он начнет мигать, указывая на то, что готовится маленькая чашка капучино.

2. Нажмите кнопку двойной порции капучино, чтобы приготовить большую чашку капучино. Загорится индикатор большой чашки капучино. Он начнет мигать, указывая на то, что готовится большая чашка капучино. Устройство начнет приготовление капучино в соответствии с выбранным вами режимом. Прибор автоматически остановится после окончания процесса приготовления, и индикатор загорится, указывая на завершение заваривания.

Приготовление латте

Перед приготовлением латте отрегулируйте уровень вспенивания молока в соответствии с вашими предпочтениями, повернув регулятор подачи молочной пены влево для большего количества пены (капучино) и вправо для меньшего количества пены (латте).

1. Нажмите кнопку стандартной порции латте один раз, чтобы приготовить маленькую чашку латте. Загорится индикатор маленькой чашки латте. Он начнет мигать, указывая на то, что готовится маленькая чашка латте.

2. Нажмите кнопку двойной порции латте, чтобы приготовить большую чашку латте. Загорится индикатор большой чашки латте. Он начнет мигать, указывая на то, что готовится большая чашка латте. Устройство начнет варить латте в соответствии с вашим выбором.

Прибор автоматически остановится после окончания процесса приготовления, а индикатор станет гореть, указывая на завершение заваривания. После приготовления напитка с молоком вы можете либо хранить резервуар для молока и крышку резервуара для молока непосредственно в холодильнике (оставляя их готовыми для использования при необходимости), либо утилизировать остатки молока.

Чистка прибора

Чистка резервуара для молока и капучинатора.

Хотя резервуар для молока с остатками молока можно хранить в холодильнике, важно регулярно очищать резервуар и капучинатор, чтобы избежать их засорения. Чтобы очистить резервуар для молока, следуйте приведенным ниже инструкциям:

1. Извлеките резервуар для молока из устройства, подняв резервуар для молока и одновременно выдвинув его наружу.

2. Снимите крышку резервуара. Утилизировать остатки молока.

3. Заполните резервуар для молока чистой водой не выше отметки MAX. Установите резервуар для молока обратно. Для этого поднимите его и одновременно переместите его внутрь корпуса прибора, удерживая резервуар за крышку. При правильной установке раздается щелчок.

Внимание: если резервуар для молока установлен неправильно, кнопки капучино и латте не будут светиться.

4. Поместите большую пустую чашку под капучинатор.

5. Нажмите кнопку двойной порции капучино или латте. Прибор начнет выпускать горячую воду через капучинатор. Запустите цикл очистки, пока из капучинатора не перестанет выходить молоко.

6. Поверните ручку управления пеной в положение «чистка», затем нажмите кнопку двойной порции капучино или латте. Прибор начнет выпускать горячий пар через капучинатор. Запустите цикл очистки, повторите несколько циклов.

Примечание: убедитесь, что чистая вода в резервуаре для воды находится между отметками «MIN» и «MAX».

7. Повторите несколько циклов для шагов 3-6.

8. Вылейте воду, оставшуюся в резервуарах для воды и молока, затем тщательно промойте резервуары теплой мыльной водой и высушите их. Не используйте абразивные чистящие средства и жесткие губки, так как они поцарапают покрытие.

ПРИМЕЧАНИЕ: не помещайте крышку резервуара для молока в посудомоечную машину. Резервуар для молока можно мыть в посудомоечной машине.

Чистка диспенсера, рожка и фильтра

1. Нажмите переключатель включения/выключения «I/O», расположенный на левой стороне устройства, в положение «O» и отсоедините шнур питания от сети.

2. Некоторые металлические детали остывают не сразу. Не прикасайтесь к ним руками, пока они не остынут.

3. Снимите рожок и выбросьте кофейную гущу. Тщательно вымойте рожок и фильтр теплой мыльной водой и высушите их.

Примечание: не мойте рожок и фильтры в посудомоечной машине.

4. Протрите нижнюю часть диспенсера влажной тканью или бумажным полотенцем, чтобы удалить кофейную гущу, которая могла остаться.

5. Установите рожок (без фильтра) обратно в диспенсер и зафиксируйте его на месте.

6. Поместите большую пустую чашку под рожок.

7. Подключите шнур питания к сети. Переведите переключатель включения/выключения «I/O» во включенное положение («I»). Нажмите кнопку эспрессо один раз и дайте устройству провести цикл до автоматической остановки.

Чистка резервуара для воды

1. Вылейте всю оставшуюся воду из резервуара для воды после приготовления кофе, сняв резервуар для воды и перевернув его вверх дном. Рекомендуется очищать резервуар для воды между использованиями.

2. Тщательно вымойте резервуар для воды и его крышку теплой мыльной водой и высушите их.

Примечание: не мойте резервуар для воды или его крышку в посудомоечной машине.

Предупреждение: не погружайте прибор, шнур питания и вилку в воду или любую другую жидкость.

РУССКИЙ

Чистка прибора

1. Протрите корпус мягкой влажной тканью. Не используйте абразивные чистящие средства или жесткие губки, так как они поцарапают покрытие.
2. Не храните рожок установленным в диспенсер. Это может негативно повлиять на герметичность соединения диспенсера и рожка при приготовлении эспрессо.
3. Своевременно очищайте мыльной водой поддон сбора капель и его крышку от остатков кофе, и воды, затем высушите их.

Удаление накипи

Накопление минеральных отложений влияет на работу прибора. Прибор необходимо очистить от накипи, если вы заметили увеличение времени приготовления эспрессо или чрезмерное образование пара. Кроме того, вы можете заметить скопление белого налета на поверхности диспенсера. Частота очистки зависит от жесткости используемой воды. Рекомендуется проводить декальцинацию 1 раз в месяц, а при интенсивном использовании – 1 раз в неделю.

Используйте специализированные средства для удаления накипи в кофеварках/кофемашинах в соответствии с инструкцией производителя.

1. Заполните резервуар для воды и резервуар для молока раствором для удаления накипи.
2. Убедитесь, что переключатель включения/выключения находится в положении «О», а шнур питания отключен от сети.
3. Дайте раствору постоять в резервуаре для воды и молока как минимум 2 часа.
4. Вставьте рожок (с фильтром и без кофе) и поставьте большую пустую чашку под рожок на каплесборник.
5. Подключите шнур питания к сети.
6. Поместите большую пустую чашку под капучинатор.
7. Переверните переключатель включения/выключения в положение «I». После того, как индикаторы панели управления (эспрессо, капучино и latte) загорятся, нажмите кнопку двойной порции капучино или latte. Прибор начнет выпускать горячую воду через капучинатор и рожок. Запустите цикл очистки, повторите несколько циклов.
8. Поверните ручку управления пеной в положение «чистка», затем нажмите кнопку двойной порции капучино или latte. Прибор начнет выпускать горячий пар через капучинатор. Повторите несколько циклов.

Примечание: Убедитесь, что чистая вода в резервуаре для воды находится между отметками «MIN» и «MAX».

9. Повторите несколько циклов для шагов 4-8.
10. Вылейте оставшийся раствор из резервуара для воды и молока, затем тщательно промойте резервуар для воды и молока теплой мыльной водой и высушите их. Не используйте абразивные чистящие средства и жесткие губки, так как они поцарапают покрытие.

ПРИМЕЧАНИЕ: не помещайте крышку резервуара для молока в посудомоечную машину. Резервуар для молока можно мыть в посудомоечной машине.

Функция автоматического отключения питания

После нажатия кнопки питания, если в течение 25 минут не будет никаких операций, устройство автоматически выключится.

ТРАНСПОРТИРОВАНИЕ, ЧИСТКА И ХРАНЕНИЕ

ТРАНСПОРТИРОВАНИЕ. Транспортировать прибор необходимо любым видом транспорта с применением правил закрепления грузов, обеспечивающих сохранение товарного вида изделия и/или упаковки и его дальнейшей безопасной эксплуатации. А также исключая возможность проникновения влаги на любой вид упаковки либо изделия при транспортировке любым видом транспорта. **ЗАПРЕЩАЕТСЯ** подвергать прибор ударным нагрузкам при погрузочно-разгрузочных работах.

ЧИСТКА. ВНИМАНИЕ! Никогда не мойте части прибора в посудомоечной машине. Не используйте химикаты и абразивные вещества.

• Всегда отсоединяйте прибор от сети перед чисткой.

• Дайте кофеварке полностью остыть и протрите внешние поверхности сухой мягкой тканью. Не используйте агрессивные химические или абразивные вещества. Не мойте ее под струей воды и не погружайте в воду или другие жидкости.

• Промойте съемные компоненты, такие как фильтр, рожок, и соберите их на место после очистки.

• Части прибора, имеющие непосредственный контакт с пищей, необходимо чистить каждый раз после использования прибора.

• Убедитесь, что прибор и все его дополнительное оборудование полностью высушено, перед тем как складывать его на хранение.

ХРАНЕНИЕ. Прибор необходимо хранить в закрытом помещении, в условиях, предполагающих сохранение товарного вида изделия и его дальнейшей безопасной эксплуатации. Убедитесь, что прибор полностью высушен, перед тем, как складывать его на хранение.

ПРАВИЛА УТИЛИЗАЦИИ ПРИБОРА

Электроприбор и упаковочные материалы должны быть утилизированы с наименьшим вредом для окружающей среды и в соответствии с правилами по утилизации отходов в Вашем регионе.

УСЛОВИЯ ГАРАНТИЙНОГО ОБСЛУЖИВАНИЯ

При покупке изделия требуйте его проверки и заполнения гарантийного талона (штамп торгующей организации, дата продажи и подпись продавца) в Вашем присутствии.

Без предоставления гарантийного талона или при его не правильном заполнении претензии по качеству не принимаются, и гарантийный ремонт не производится.

Гарантийный талон следует предъявлять при любом обращении в сервисный центр в течение всего срока гарантии. Изделие принимается на сервисное обслуживание только полностью комплектом. Гарантийный срок исчисляется с момента продажи покупателю. Просим Вас также сохранять документы, подтверждающие дату покупки изделия (товарный или кассовый чек).

Условием бесплатного гарантийного обслуживания Вашего изделия является его правильная эксплуатация, не выходящая за рамки личных бытовых нужд, в соответствии с требованиями инструкции по эксплуатации изделия, отсутствие механических повреждений и последствий небрежного обращения с изделием. Изделие принимается на гарантийное обслуживание в чистом виде (протерто и продуту, где это возможно).

Гарантия распространяется на все производственные и конструктивные дефекты (кроме перечисленных в разделе «Гарантия не распространяется»), выявленные в течение гарантийного срока. В этот период дефектные детали, кроме расходных материалов, подлежат бесплатной замене в гарантийном сервисном центре.

ГАРАНТИЯ НЕ РАСПРОСТРАНЯЕТСЯ

1. Дефекты, вызванные форс-мажорными обстоятельствами.
2. Повреждение изделия, вызванные использованием изделия в целях, выходящих за рамки личных бытовых нужд (т.е. в промышленных или коммерческих целях).
3. Расходные материалы и аксессуары (фильтры, насадки, и т.п.).
4. Дефекты, вызванные неправильной эксплуатацией, проникновением жидкостей, пыли насекомых, попаданием посторонних предметов внутрь изделия.
5. Изделия, подвергавшиеся ремонту вне уполномоченных сервисных центров или гарантийных мастерских.
6. Повреждения, явившиеся следствием внесения изменений в конструкцию изделия самим пользователем или некавалифицированной заменой его комплектующих.
7. Нарушение требований инструкции по эксплуатации.
8. Внесение технических изменений.
9. Механические повреждения, в том числе вследствие небрежного обращения, неправильной транспортировки и хранения, падения изделия.
10. Повреждения по вине животных (в том числе грызунов и насекомых).

Информация о производителе

Изготовитель: Ситес Электрик Кампани Лимитед (18, Гуаншан Лу, Гуанчжоу, провинция Гуандонг, КНР)

Импортер в Республику Беларусь: ООО «Ареса-техно», 212030, г. Могилев, ул. Тимирязевская, 38

Импортер в Российскую Федерацию: ООО «Санрайт М», 214004, г. Смоленск, ул. Октябрьской революции, д. 38, офис 2

Информацию о дате изготовления смотрите на индивидуальной упаковке.

Товар соответствует требованиям ТР ТС 004/2011 «О безопасности низковольтного оборудования», ТР ТС 020/2011

«Электромагнитная совместимость технических средств» и ТР ЕАЭС 037/2016 «Об ограничении применения опасных веществ в изделиях электротехники и радиоэлектроники».

Срок службы – тридцать шесть месяцев

По вопросам гарантийного обслуживания обращайтесь в ближайший сервисный центр или в Головной сервисный центр «Сервис-центр ООО «Ареса-техно», 212030, г. Могилев, ул. Тимирязевская, 38, тел.: +375-222-766989.

ENGLISH



**Please read this instruction manual carefully before using the appliance.
Save the instruction manual as you may require it in future.**

Use the device in household and similar purposes, in particular:
- in kitchen areas for staff in stores, offices and other working conditions; - in farm houses;
- by clients in hotels, motels and other residential infrastructure; - in the conditions of guest houses.

THE UNIT IS FOR HOUSEHOLD USAGE ONLY

After unit transportation or storage at low temperature it is necessary to keep it for at least 4 hours at room temperature before switching on.

TECHNICAL SPECIFICATIONS

Supply voltage: 220-240 V ~ 50 Hz
Rated power: 1300-1450 W

Warranty period in the European Union - twenty four months

IMPORTANT SAFEGUARDS

- Please read this manual carefully before using the appliance to avoid damage during use. Improper handling may result in product failure, property damage or injury to the user.
 - Before using for the first time, make sure that the specifications of the product match the power supply.
 - The appliance should not be used by people (including children) with reduced physical, sensory or mental capabilities, or with lack of life experience or knowledge, unless they are supervised or instructed by a person responsible for their safety.
 - Children must be supervised to prevent playing with the appliance.
 - Never leave the switched on device unattended. Be extremely careful if there are children near the operating appliance.
 - Do not use the appliance if the power cord or plug are damaged, or if the appliance is damaged itself. Take it to a service center.
 - If the power cord is damaged, it must be replaced by the manufacturer, its service agent or similarly qualified personnel in order to avoid a hazard.
 - Never move the appliance by pulling on the cord. Do not wrap the power cord around the appliance or bend it. When disconnecting the appliance from the mains, take the plug instead of pulling on the cord.
 - Do not let the power cord hang over the edge of a table or over hot surfaces. Keep the power cord away from sharp edges and hot surfaces.
 - Repair of the device must only be carried out by an authorized service center. Do not repair the device yourself.
 - To prevent electric shock, do not immerse the coffee maker or its power cord in water or other liquids. If this happens, immediately disconnect the device from the mains and, before using it further, check the operation and safety of the device by qualified specialists.
 - The device must be used on a dry, flat surface. Do not place it on hot surfaces or near heat sources (such as electric stoves), curtains or under hanging shelves.
 - To avoid electric shock and damage to the appliance, use only the accessories supplied in the set.
 - Unplug the appliance when it is not in use, when you plan to clean it, and when you want to remove or add accessories.
 - Do not use the device for purposes other than those specified in this manual.
- WARNING!** The water tank lid must not be opened during use.
- ATTENTION!** Potential injury may occur if the appliance is used incorrectly.
- Do not remove the filter while the coffee maker is in operation.
 - Never use accessories not recommended by the manufacturer. They may be dangerous to the user and there is also a risk of damage to the appliance.
 - Be careful not to get burnt by the steam.
 - The surface of the heating element remains hot after use.
 - Do not touch the hot surface of the appliance.
 - When brewing coffee, handle the appliance with care to avoid burns.
 - Avoid leakage of liquids on the electrical connector (mains plug).
 - Use only cold water to prepare coffee.

ENGLISH

- It is recommended to use bottled or filtered drinking water.
- The manufacturer reserves the right to make minor changes to the design of the product that do not fundamentally affect its safety, performance and functionality.
- Save this manual.

OPERATION

PREPARATION FOR USE

It is recommended to clean the device before first use. This will allow you to achieve the best taste of the prepared coffee. Refer to the "Device Description" section to see all the details of the device.

1. Make sure that the device is turned off (switch position "O") by pressing the on/off button "I/O" (9). Make sure the device is unplugged.
2. Remove stickers and tags from the device.
3. First remove and then wash the water tank, milk tank, portafilter, two filters and measuring spoon with mild detergent and water. Rinse thoroughly and reinstall all parts.
4. Review the instructions in the "Installing the Portafilter" section before installing or removing the portafilter and any filter in the coffee machine.
5. To clean the inside of the appliance, follow the steps listed in the "Making cappuccino" section, first filling both tanks with water. Do not immerse the device in water or the power cord and plug in water, or remove parts while the device is operating.

STARTING THE DEVICE

Important! To start the appliance, first start the steam by following the instructions below. For the best technical condition of the appliance, follow the following steps to start the milk warming function for 90 seconds.

1. Fill the water tank with clean water. The water level should be between the "MIN" and "MAX" marks. The milk in the milk tank should not be higher than the "MAX" level.
2. Reinstall the milk tank. To do this, lift it and at the same time move it inside the device body, holding the tank by the lid. If the tank is installed correctly, you will hear a click.

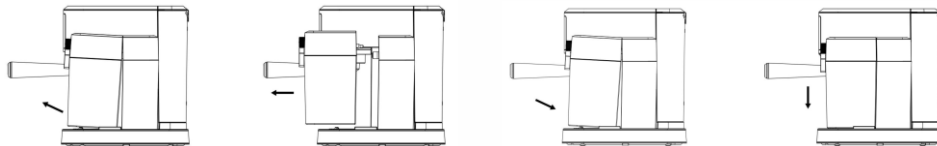

3. Select one of the filters and place it into the portafilter. Place the portafilter in the appliance under the cooking mechanism. Hold the handle so that it is properly aligned with the open lock symbol on the appliance and inserted into the slot. Slowly turn the handle to the right towards the closed lock symbol on the appliance. Fix the portafilter firmly and then place the cup underneath it. Make sure that the end of the milk foam dispensing tube is directed towards the inside of the cup.

4. Plug in the device.

5. Move the switch to position "I".

6. The indicator lights on the six buttons on the control panel will light up, indicating that the device is turned on. After that, you can use it anytime.

Warning: If the milk tank is not installed correctly, the cappuccino and latte buttons will not light up.

Choose the right cup

Before preparing your drink, make sure you select the correct size cup. Factory settings assume the following volume of prepared drink:

"Espresso" - 50 ml, "Double espresso" - 100 ml

"Cappuccino" - 180 ml, "Double cappuccino" - 350 ml

"Latte" - 340 ml, "Double Latte" - 450 ml

Note: Capacity shown is for selection only. The total amount of drink may vary depending on the type of milk.

Filling the water tank

Use only filtered or bottled water

1. Fill the tank with filtered water. You can pour water directly into the tank from the jug, or remove it from the body of the device and then fill it.

Fill the tank with the required amount of water below the "MAX" level. Never use warm or hot water to fill the tank.

2. Close the tank lid. Make sure it fits snugly into place.

Filling the milk tank

If you plan to make a cappuccino or latte, remove the milk reservoir from the appliance by lifting it up and pulling it out at the same time. Then pour in the required amount of cold milk according to your calculations, making sure that the level is below the "MAX" mark. After this, put the milk tank back, making sure that it fits snugly against the other parts of the appliance. You will hear a click when installed correctly.

Note: You can use any type of milk you prefer.

Filter selection

Select the filter to be used:

1. For a standard shot - use the filter to prepare one shot of espresso.
2. For a double shot or two standard shots, use the filter to prepare a double shot of espresso. By placing two small espresso cups under the filter, you can prepare two espresso shots at once.

Installing a filter into the portafilter

1. Insert the filter into the portafilter, making sure that the recess of the filter matches the recess of the portafilter

2. Rotate the filter left or right to lock it into place.

Note: To remove the filter for cleaning, rotate the filter to the left or right, align the recess of the filter with the notch of the portafilter, and proceed to remove. **WARNING: Make sure the filter is cool before attempting to remove it from the portafilter.**

Filling the filter with ground coffee

Install the selected filter into the portafilter as follows:

For ground coffee:

1. Fill the filter with fresh, finely ground espresso coffee to about 2mm from the edge (DO NOT overfill).
2. Use a tamper to press the ground coffee evenly.
3. Clean any excess coffee from the rim to ensure proper seating under the dispenser.



ENGLISH

Portafilter installation.

1. Position the portafilter under the dispenser.
2. Position the handle so that it aligns with the open lock icon on the device and fits into the slot.
3. Then slowly rotate the portafilter to the right until the handle aligns with the closed lock symbol on the device.

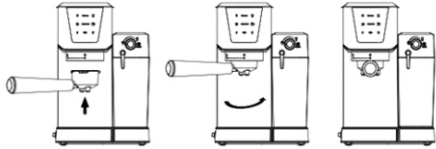

Placement of coffee cup

1. Remove the drip tray from the drip tray if you are using a large cup for cappuccino or latte.

ATTENTION: when preparing cappuccino or latte, be sure to adjust the cappuccino maker lever so that the cappuccino maker is directed into the cup being used. Turning on the device. Make sure your device is connected to the network correctly.

2. Turn on the device by turning on the "I/O" switch located on the left side of the device, to position "I". The control panel lights will flash during the heating process and until the water and milk (if making cappuccino or latte) have reached the required temperature. As soon as the indicators light up continuously, the device is ready for use.

Attention: If the milk tank is not installed correctly, the cappuccino and latte buttons will not light up.

MAKING COFFEE

Making espresso

1. To make a standard shot of espresso, press the standard espresso button once. The standard espresso indicator will light up. It will begin to flash, indicating that one shot of espresso is being prepared.
2. Press the double espresso button to prepare a double shot or two single shots of espresso. The double espresso indicator will light up. It will flash to indicate that a double shot of espresso is being prepared. For both espresso brewing functions, the device will start brewing espresso according to your selection. After the cooking process is completed, the appliance will automatically stop and the indicator will light up, indicating the end of the cycle.

Note: If you want to brew less coffee than the function standard, press the function button at any time during the preparation process when the desired amount of coffee has been reached. This will stop the cooking process.

Making cappuccino

Before making a cappuccino, adjust the milk froth level to suit your preference by turning the milk froth control to the left for more foam (cappuccino) and to the right for less foam (latte).

Note: The foam level can also be adjusted during brewing.

1. To prepare a small cup of cappuccino, press the standard cappuccino button once. The indicator for the small cappuccino cup will light up. It will start flashing, indicating that a small cup of cappuccino is being prepared.
2. Press the double cappuccino button to prepare a large cup of cappuccino. The large cappuccino cup indicator will light up. It will start flashing, indicating that a large cup of cappuccino is being prepared. The device will start preparing cappuccino according to the mode you selected. The appliance will automatically stop when the brewing process is complete and the indicator will light up to indicate that the brewing process is complete.

Making latte

Before making a latte, adjust the milk froth level to suit your preference by turning the milk froth control to the left for more foam (cappuccino) and to the right for less foam (latte).

1. Press the regular latte button once to brew a small latte. The small latte cup light will light up. It will begin to flash, indicating that a small latte is being prepared.
2. Press the double latte button to make a large cup of latte. The large latte cup light will light up. It will start flashing, indicating that a large latte is being prepared. The device will start brewing the latte according to your selection. The appliance will automatically stop when the brewing process is complete and the indicator will light up to indicate that the brewing process is complete. After making a milk drink, you can either store the milk reservoir and milk reservoir lid directly in the refrigerator (leaving them ready for use when needed) or dispose of any leftover milk.

CLEANING THE DEVICE

Cleaning the milk tank and cappuccino maker

Although the milk reservoir with leftover milk can be stored in the refrigerator, it is important to clean the reservoir and cappuccino maker regularly to avoid clogging. To clean the milk tank, follow the instructions below:

1. Remove the milk tank from the device by lifting the milk tank and sliding it out at the same time.
 2. Remove the reservoir cap. Dispose of any leftover milk.
 3. Fill the milk tank with clean water up to the MAX mark. Reinstall the milk tank. To do this, lift it and at the same time move it inside the device body, holding the tank by the lid. When installed correctly, you will hear a click.
- Please note: If the milk tank is not installed correctly, the cappuccino and latte buttons will not light up.
4. Place a large empty cup under the cappuccino maker.
 5. Press the double cappuccino or latte button. The appliance will start dispensing hot water through the cappuccino maker. Run the cleaning cycle until no more milk comes out of the cappuccino maker.
 6. Turn the foam control knob to the "clean" position, then press the double cappuccino or latte button. The appliance will start releasing hot steam through the cappuccino maker. Start the cleaning cycle, repeat several cycles. Note: Make sure the clean water in the water tank is between the "MIN" and "MAX" marks.
 7. Repeat several cycles for steps 3-6.

8. Remove any water remaining in the water and milk tanks, then rinse the tanks thoroughly with warm soapy water and dry them. Do not use abrasive cleaners or hard sponges as they will scratch the finish.

NOTE: Do not place the milk reservoir lid in the dishwasher. The milk reservoir is dishwasher safe.

Cleaning the dispenser, portafilter and filters

1. Press the I/O on/off switch located on the left side of the device to the O position and unplug the power cord.
2. Some metal parts do not cool down immediately. Do not touch them with your hands until they have cooled down.
3. Remove the brewer and discard the coffee grounds. Wash the portafilter and filter thoroughly with warm, soapy water and dry.

Note: Do not wash the portafilter or filters in the dishwasher.

4. Wipe the bottom of the dispenser with a damp cloth or paper towel to remove any coffee grounds that may remain.

5. Place the portafilter (without filter) back into the dispenser and lock it in place.

6. Place a large empty cup under the portafilter.

7. Plug in the power cord. Move the "I/O" on/off switch to the "I" position. Press the espresso button once and let the machine cycle until it stops automati

ENGLISH

Cleaning the water tank

1. Empty any remaining water from the water tank after making coffee by removing the water tank and turning it upside down. bottom it is recommended to clean the water tank between uses.
2. Wash the water tank and its lid thoroughly with warm soapy water and dry them.

Note: Do not wash the water tank or its lid in the dishwasher.

Warning: Do not immerse the appliance, power cord or plug in water or any other liquid.

Cleaning the device

1. Wipe the housing with a soft, damp cloth. Do not use abrasive cleaners or hard sponges, as they will scratch the coating.
2. Do not store the cone in the dispenser. This may negatively affect the seal between the dispenser and the brewer when preparing espresso.
3. Promptly clean the drip tray and its lid from any remaining coffee and water with soapy water, then dry them.

Descaling

The accumulation of mineral deposits will affect the performance of the appliance. The appliance needs to be descaled if you notice an increase in espresso preparation time or excessive steam production. Additionally, you may notice a build-up of white residue on the surface of the dispenser. The frequency of cleaning depends on the hardness of the water used. It is recommended to decalcify once a month, and with intensive use – once a week.

Removing scale from the water tank:

1. Fill the water reservoir with fresh, undiluted white household vinegar.
2. Leave the device overnight with the vinegar solution in the water tank.
3. Remove the vinegar by removing the reservoir and turning it upside down over the sink.
4. Rinse the tank thoroughly with tap water. Make sure there is no vinegar residue inside the reservoir.

Cleaning internal parts from scale:

1. Make sure to descale the inside of the water tank first by following the steps above.
2. Make sure the on/off switch is in the "O" position and the power cord is unplugged.
3. Fill the water tank and milk tank with fresh, undiluted white household vinegar.
4. Insert the cone (with filter and without coffee) and place a large empty cup under the cone on the drip tray.
5. Plug in the power cord.
6. Place a large empty cup under the cappuccino maker.
7. Move the on/off switch to the "I" position. Once the control panel indicators (espresso, cappuccino and latte) light up, press the double cappuccino or latte button. The appliance will start dispensing hot water through the cappuccino maker and the spout. Run a cleaning cycle, repeat several cycles.
8. Turn the foam control knob to the "clean" position, then press the double cappuccino or latte button. The appliance will start releasing hot steam through cappuccino maker Repeat several cycles.

Note: Make sure that the clean water in the water tank is between the "MIN" and "MAX" marks.

9. Repeat several cycles for steps 2-8.

10. Discard the remaining water in the water and milk tank, then rinse the water and milk tank thoroughly with warm soapy water and dry them. Do not use abrasive cleaners or hard sponges as they will scratch the finish.

NOTE: Do not place the milk reservoir lid in the dishwasher. The milk reservoir is dishwasher safe.

Auto power off function

After pressing the power button, if there is no operation for 25 minutes, the device will turn off automatically.

CLEANING, TRANSPORTATION AND STORAGE

TRANSPORTATION. Transport the device by any kind of enclosed transport observing the rules which ensure preservation of market condition of both the product and packaging, and its further safe operation.

CLEANING. ATTENTION! Never wash parts of the appliance in a dishwasher. Do not use chemicals or abrasives.

- Always unplug the appliance before cleaning.
- Make sure that the coffee maker cools completely and then wipe the outer surfaces with a soft, dry cloth. Do not use harsh chemicals or abrasives. Do not wash it with running water or immerse it in water or other liquids.
- Rinse removable parts such as filter, portafilter and reassemble after cleaning.
- Parts of the appliance that come into direct contact with food must be cleaned after each use of the appliance.
- Make sure that the appliance and all its accessories are completely dry before storing it.

STORAGE. The device must be stored indoors, in conditions that presume its further safe operation. Make sure that the appliance and all its accessories are completely dried before storing it. Always store the device in an upright position.

WARRANTY TERMS

When purchasing the product make sure that it is checked in your presence. Without having a warranty card or when it is not properly filled in, the quality claims are not accepted, and no warranty repair is performed. The warranty card should be presented in the service center during the whole warranty period. The product is accepted for service in a complete set only. The warranty period is calculated from the moment of sale to the buyer. Keep the documents confirming the date of purchase of the product (cash receipt). The condition of free warranty service of your product is its correct usage, which does not go beyond personal domestic needs, in accordance with the requirements of the instruction manual for the product, the absence of mechanical damages and the consequences of careless handling of the product. The product is accepted for warranty service in its pure form. The warranty covers all manufacturing and construction defects (except those listed in the "Warranty does not apply" section), identified during the warranty period. During this period defective parts, except consumables, are subject to free replacement in the service center.

THE GUARANTEE DOES NOT COVER:

1. Defects caused by force majeure.
2. Damage to the product caused by the use of the product for purposes that go beyond personal domestic needs (ie industrial or commercial purposes).
3. Consumables and accessories (filters, spoon, etc.).
4. Defects caused by overloading, improper operation, penetration of liquids, dust of insects, ingress of foreign objects into the product.
5. Products that have been repaired outside authorized service centers or warranty workshops.
6. Damage resulting from changes in the design of the product by the user or unqualified replacement of his components.
7. Mechanical damages, including due to negligent handling, improper transportation and storage, falling of the product.
8. Violation of the operating instructions.
9. Incorrect installation of mains voltage (if required).
10. Making technical changes.
11. Damage through the fault of animals (including rodents and insects).



Information on the production date can be found on a separate package. For warranty service, please contact your nearest service center.

УКРАЇНСЬКА



Будь ласка, уважно прочитайте керівництво перед тим, як приступити до експлуатації приладу. Зберігайте інструкцію, вона може знадобитися Вам в майбутньому.

Прилад призначений лише для приготування кави. Прилад призначений для використання в магазинах та аналогічних цілях, зокрема:
- в кухонних зонах для персоналу в магазинах, офісах і інших виробничих умовах; - в фермерських будинках;
- клієнтами в готелях, мотелях та іншій інфраструктурі житлового типу;
- в умовах режиму пансіону проживання плюс сніданку.

Важливо! Кавоварку, придбану в холодну пору року, щоб уникнути виходу з ладу, до включення в електромережу необхідно витримати не менше чотирьох годин при кімнатній температурі.

ТЕХНІЧНІ ХАРАКТЕРИСТИКИ

Номинальна напруга: 220-240 В
Номинальна частота струму: 50 Гц
Номинальна споживана потужність: 1300-1450 Вт

Гарантійний термін – дванадцять місяців

ЗАПОБІЖНІ ЗАХОДИ ПРИ ЕКСПЛУАТАЦІЇ

- Уважно прочитайте цю інструкцію перед експлуатацією приладу, щоб уникнути поломки при використанні. Якщо неправильно поводитися може привести до поломки виробу, завдати матеріальної шкоди або заподіяти шкоду здоров'ю користувача.
- Перед першим вмиканням перевірте, чи відповідають технічні характеристики виробу параметрам електромережі.
- Прилад не призначений для використання особами (включаючи дітей) зі зниженими фізичними, чуттєвими або розумовими здібностями, або при відсутності у них досвіду або знань, якщо вони не знаходяться під контролем або НЕ проінструктовані про використання приладу особою, відповідальною за їх безпеку.
- Не використовуйте прилад, якщо пошкоджений шнур або штепсельна вилка, а також, якщо пошкоджений або несправний сам прилад. Віднесіть його в сервісний центр.
- При пошкодженні кабелю живлення його заміну, щоб уникнути небезпеки, повинен виробити виробник, сервісна служба або аналогічний кваліфікований персонал.
- Ремонт приладу повинен здійснюватися тільки в авторизованому сервісному центрі. Чи не ремонтуйте прилад самостійно.
- Щоб уникнути ураження електричним струмом не занурюйте корпус кавоварки або шнур живлення у воду або інші рідини. Якщо це сталося, негайно вимкніть пристрій від електромережі та, перш ніж користуватися ним далі перевірте працездатність і безпечну експлуатацію апарата у кваліфікованих фахівців.
- Не допускайте провисання електричного шнура з краю столу або над гарячими поверхнями. Слідкуйте за тим, щоб шнур живлення не торкався гострих кромок і гарячих поверхнях.
- Пристрій повинен стійко стояти на сухій рівній поверхні. Не ставте його на гарячі поверхні, а також поблизу джерел тепла (наприклад, електричних плит), фіранок і під навісними полицями.
- Поверхня нагрівального елемента залишається гарячою після використання.
- Щоб уникнути ураження електричним струмом і поломки приладу, використовуйте тільки приналежності, що входять в комплект поставки.
- Включайте кавоварку тільки тоді, коли чашка / чашки для кави встановлені на місце.
- Вимикайте пристрій від мережі, якщо Ви ним не користуєтесь, якщо збираєтеся його почистити, а також, якщо хочете зняти або додати аксесуари.
- Не використовуйте прилад в цілях, не передбачених інструкцією.
- Будьте обережні під час роботи з виходять паром.
- Ніколи не знімайте фільтр під час роботи кавоварки.
- Ніколи не залишайте пристрій працювати без нагляду. Діти повинні перебувати під контролем для недопущення гри з приладом.
- Будьте гранично уважні, якщо поруч з працюючим приладом знаходяться діти.
- Ніколи не використовуйте аксесуари, які не рекомендовані виробником. Вони можуть становити небезпеку для користувача, а також можливий ризик пошкодження приладу.
- Ніколи не ведіть пристроєм, потягнувши за шнур. Чи не намотуйте мережевий шнур на прилад і не згинайте його. При відключенні приладу від електромережі, беріть за вилку, а не тягніть за шнур.
- Будьте обережні, щоб не обпектися паром.
- Не торкайтеся до гарячої поверхні приладу.
- Не використовуйте прилад без води в резервуарі.
- У процесі варіння кави, з приладом слід поводитися акуратно, щоб уникнути опіку.
- Не використовуйте чашки, що входять в комплект поставки, в інших цілях і не ставте їх на газові та електричні плити і в мікрохвильові печі.
- Не кладіть кавоварку та комплектуючі в посудомийний машини.
- Перед приготуванням кожної нової порції кави відключайте кавоварку не менше ніж на 5 хвилин, щоб вона охолодила.
- Для варіння кави використовуйте тільки холодну воду.
- Рекомендуються використовувати бутильовану або відфільтровану питну воду.
- Прилад призначений тільки для домашнього використання. Прилад не призначений для промислового застосування.
- Виробник залишає за собою право без попереднього повідомлення вносити незначні зміни в конструкцію виробу, кардинально не впливають на його безпеку, працездатність і функціональність.
- Зберігайте дану інструкцію.

ЕКСПЛУАТАЦІЯ

ПІДГОТОВКА ДО ВИКОРИСТАННЯ

Перед першим використанням рекомендується очистити прилад. Це дозволить досягти найкращих смакових якостей приготовленої кави. Зверніться до розділу «Опис приладу», щоб переглянути всі деталі приладу.

1. Переконайтеся, що прилад вимкнено (положення перемикача «О»), натиснувши кнопку увімкнення/вимкнення «I/O» (9). Переконайтеся, що пристрій вимкнено від мережі.
2. Видаліть наклейки та ярлики з приладу.
3. Спочатку зніміть, а потім вимийте резервуар для води, резервуар для молока, ріжок, два фільтри та мірну ложку з м'яким миючим засобом і водою. Ретельно промийте та встановіть усі деталі назад.
4. Ознайомтеся з інструкціями в розділі «Встановлення ріжка» перед встановленням ріжка та будь-якого фільтра у приладі.
5. Щоб очистити внутрішню частину приладу, дотримуйтеся перерахованих кроків у розділі «Приготування капучіно», попередньо заливши воду в обидва резервуари. Не занурюйте прилад у воду або кабелі живлення та вилку у воду, не виймайте деталі під час роботи пристрою.

ЗАПУСК ПРИЛАДУ

Важливо! Щоб запустити прилад, спочатку запустіть подачу пари, дотримуючись інструкцій нижче. Для найкращого технічного стану приладу слідуйте наступним крокам, щоб запустити функцію підігріву молока на 90 секунд.

1. Наповніть чистою водою резервуар для води. Рівень води повинен розташовуватися між відмітками "MIN" та "MAX". Молоко в резервуарі для молока має бути не вищим за рівень «MAX».
2. Встановіть резервуар для молока. Для цього підніміть і одночасно перемістіть його всередину корпусу приладу, утримуючи резервуар за кришку. При правильному встановленні пролунає клацання.

УКРАЇНСЬКА

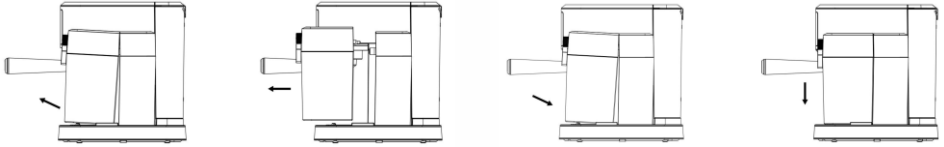

3. Виберіть один із фільтрів і помістіть його на ріжок. Помістіть портафільтр у прилад під варильний механізм. Тримайте ручку так, щоб вона правильно з'єднувалася із символом відкритого замка на приладі та вставлялася у паз. Повільно поверніть ручку праворуч до замкового замка на приладі. Міцно зафіксуйте портафільтр, а потім помістіть чашку під ним. Переконайтеся, що кінець трубки для розподілу молочної піни спрямований усередину чашки.
4. Підключіть пристрій до мережі.
5. Переведіть перемикач у положення "I".
6. Світлові індикатори на шести кнопках панелі керування почнуть світитися, сигналізуючи про увімкнення приладу. Після цього ви можете використовувати його у будь-який час.

Попередження: якщо резервуар для молока встановлено неправильно, кнопки капучіно та латте не світяться.

Виберіть правильну чашку

Перед приготуванням напою переконайтеся, що вибрали чашку потрібного розміру. Заводські налаштування передбачають наступний обсяг напою, що готується:

- "Еспресо" - 50 мл, "Подвійний еспресо" - 100 мл
- "Капучино" - 180 мл, Подвійний капучино - 350 мл
- "Латте" - 340 мл, Подвійний Латте - 450 мл

Примітка: ємність вказана лише для вибору. Загальна кількість напою може змінюватися в залежності від типу молока.

Наповнення резервуару для води

Використовуйте лише фільтровану або бутильовану воду

1. Наповніть резервуар фільтрованою водою. Ви можете залити воду безпосередньо в резервуар зі глечика або виїняти його з корпусу приладу і потім наповнити. Заповніть резервуар необхідною кількістю води нижче рівня "MAX". Ніколи не використовуйте теплу або гарячу воду, щоб заповнити резервуар.
2. Закрийте кришку резервуару. Переконайтеся, що вона щільно стала на своє місце.

Наповнення резервуару для молока

Якщо ви плануєте приготувати капучино або латте, виїміть резервуар для молока з приладу, піднявши його вгору і висунувши. Потім налейте необхідну, за вашими розрахунками, кількість холодного молока, переконавшись, що його рівень знаходиться нижче за позначку "MAX". Після цього встановіть резервуар для молока, переконавшись, що він щільно прилягає до інших частин приладу. При правильному встановленні ви почуєте клацання.

Примітка: Ви можете використовувати будь-який тип молока, який ви віддасте перевагу.

Вибір фільтра

Виберіть фільтр, який використовуватиметься:

1. Для стандартної порції – використовуйте фільтр для приготування однієї порції еспресо.
2. Для подвійної порції або двох стандартних – використовуйте фільтр для приготування подвійної порції еспресо. Підставивши під фільтр дві маленькі чашки еспресо, ви можете приготувати відразу дві порції еспресо.

Встановлення фільтра в портафільтр

1. Вставте фільтр у портафільтр, переконавшись, що поглиблення фільтра збігається з виймкою портафільтра
2. Поверніть фільтр ліворуч або праворуч, щоб зафіксувати його.

Примітка: Щоб виїняти фільтр для очищення, поверніть фільтр ліворуч або праворуч, поєднайте поглиблення фільтра з вийманням портафільтра та приступайте до його виїмання.

УВАГА: переконайтеся, що фільтр охолонув, перш ніж намагатися витягти його з портафільтра.

Наповнення фільтру меленою каваю

Встановіть вибраний фільтр у портафільтр таким чином:

Для меленої кави:

1. Заповніть фільтр свіжою каваю еспресо дрібного помелу приблизно на 2 мм від краю (НЕ переповнюйте).
2. Використовуйте тампер, щоб рівномірно спресувати мелену каву.
3. Очистіть обідок від надлишків кави, щоб забезпечити правильну посадку під диспенсером.

Встановлення портафільтра

1. Розташуйте портафільтр під диспенсером.
2. Розташуйте ручку так, щоб вона збіглася зі знаком відкритого замка на пристрої та увійшла до пазу.
3. Потім повільно поверніть портафільтр вправо, доки ручка не поєднається із символом закритого замка на пристрої.

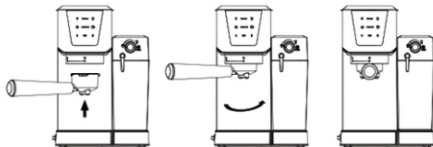

УКРАЇНСЬКА

Розміщення чашки для кави

1. Зніміть ґрати з краплізабірника, якщо використовуєте велику чашку для приготування капучіно або латте.

УВАГА: при приготуванні капучіно або латте, обов'язково відрегулюйте важіль капучинатора, щоб капучинатор був спрямований усередину чашки, що використовується. Увімкнення приладу. Перевірте, чи правильно підключено пристрій.

2. Увімкніть пристрій, перевішіть вимикач «I/O» на лівій стороні пристрою, у становищі «I». Індикатори панелі керування почнуть блимати під час нагрівання і до тих пір, поки вода і молоко (якщо готується капучіно або латте) не досягнуть необхідної температури. Як тільки індикатори почнуть постійно горіти, прилад буде готовий до використання.

Увага: якщо резервуар для молока встановлено неправильно, кнопки капучіно та латте не світитися.

ПРИГОТУВАННЯ КАВИ

Приготування еспресо

1. Для приготування стандартної порції еспресо натисніть кнопку стандартного еспресо один раз. Світитися індикатор приготування стандартної порції еспресо. Він почне блимати, вказуючи на те, що готується одна порція еспресо.

2. Натисніть кнопку подвійного еспресо, щоб приготувати подвійну порцію або дві одинарні порції еспресо. Засвітиться індикатор подвійної порції еспресо. Він почне блимати, вказуючи на те, що готується подвійна порція еспресо. Для обох функцій заварювання еспресо пристрій почне варити еспресо відповідно до вашого вибору. Після закінчення процесу варіння прилад автоматично зупиниться, і індикатор горітиме, вказуючи на завершення циклу. Примітка: якщо ви хочете зварити менше кави, ніж задано у стандарті функції, натисніть кнопку функції у будь-який час у процесі приготування, коли буде досягнуто бажаної кількості кави. Це дозволить зупинити процес приготування.

Приготування капучіно

Перед приготуванням капучіно відрегулюйте рівень спінування молока відповідно до ваших уподобань, повернувши регулятор подачі молочної піни вліво для більшої кількості піни (капучіно) та вправо для меншої кількості піни (латте).

Примітка: Під час заварювання також можна регулювати рівень піни.

1. Для приготування маленької чашки капучіно один раз натисніть кнопку стандартної порції капучіно. Засвітиться індикатор маленької чашки капучіно. Він почне блимати, вказуючи на те, що готується маленька чашка капучіно.

2. Натисніть кнопку подвійної порції капучіно, щоб приготувати велику чашку капучіно. Засвітиться індикатор великої чашки капучіно. Він почне блимати, вказуючи на те, що готується велика чашка капучіно. Пристрій почне приготування капучіно відповідно до вибраного режиму. Прилад автоматично зупиниться після завершення процесу приготування, і індикатор загориться, вказуючи на завершення заварювання.

Приготування латте

Перед приготуванням латте відрегулюйте рівень спінування молока відповідно до ваших уподобань, повернувши регулятор подачі молочної піни вліво для більшої кількості піни (капучіно) та вправо для меншої кількості піни (латте).

1. Натисніть кнопку стандартної порції Латте один раз, щоб приготувати маленьку чашку Латте. Загориться індикатор маленької чашки латте. Він почне блимати, вказуючи на те, що готується маленька чашка латте.

2. Натисніть кнопку подвійної порції латте, щоб приготувати велику чашку латте. Загориться індикатор великої чашки латте. Він почне блимати, вказуючи на те, що готується велика чашка латте. Пристрій почне варити латте відповідно до вашого вибору. Прилад автоматично зупиниться після закінчення процесу приготування, а індикатор горітиме, вказуючи на завершення заварювання. Після приготування напою з молоком ви можете або зберігати резервуар для молока та кришку резервуара для молока безпосередньо в холодильнику (залишаючи їх готовими для використання за потреби), або утилізувати залишки молока.

Чищення приладу

Очищення резервуару для молока та капучинатора

Хоча резервуар для молока із залишками молока можна зберігати в холодильнику, важливо регулярно очищати резервуар і капучинатор, щоб уникнути їх засмічення. Щоб очистити резервуар для молока, виконайте наведені нижче інструкції:

1. Вийміть резервуар для молока з пристрою, піднявши резервуар для молока і висунувши його назовні.

2. Зніміть кришку резервуару. Утилізуйте залишки молока.

3. Заповніть резервуар для молока чистою водою не вище позначки MAX. Встановіть резервуар для молока. Для цього підніміть і одночасно перемістіть його всередину корпусу приладу, утримуючи резервуар за кришку. При правильному встановленні пролунає клацання.

Увага: якщо резервуар для молока встановлено неправильно, кнопки капучіно та латте не світитися.

4. Помістіть велику порожню чашку під капучинатор.

5. Натисніть кнопку подвійної порції капучіно або латте. Прилад почне випускати гарячу воду через капучинатор. Запустіть цикл очищення, поки з капучинатора не перестане виходити молоко.

6. Поверніть ручку керування піною у положення «чистка», потім натисніть кнопку подвійної порції капучіно або латте. Прилад почне випускати гарячу воду через капучинатор. Запустіть цикл очищення, повторіть кілька циклів. Примітка: переконайтеся, що чиста вода в резервуарі для пари знаходиться між відмітками "MIN" та "MAX".

7. Повторіть кілька циклів для кроків 3-6.

8. Видаліть воду, що залишилася в резервуарах для води та молока, потім ретельно промийте резервуари теплою мильною водою та висушіть їх. Не використовуйте абразивні засоби для чищення та жорсткі губки, оскільки вони подрапають покриття.

ПРИМІТКА: не поміщайте кришку резервуара для молока в посудомийну машину. Резервуар для молока можна мити в посудомийній машині.

Очищення диспенсера, портафільтра та фільтрів

1. Натисніть перемикач увімкнення/вимкнення «I/O», розташований на лівій стороні пристрою, у положення «O» та від'єднайте шнур живлення від мережі.

2. Деякі металеві деталі остигають не відразу. Не торкайтеся руками, поки вони не охолонуть.

3. Зніміть мішалку і вийміть каву. Ретельно вийміть портафільтр та фільтр теплою мильною водою та висушіть їх.

Примітка: не мийте портафільтри та фільтри в посудомийній машині.

4. Протріть нижню частину диспенсера вологою тканиною або паперовим рушником, щоб видалити каву, яка могла залишитися.

5. Вставте портафільтр (без фільтра) назад у диспенсер і зафіксуйте його на місці.

6. Розташуйте велику порожню чашку під портафільтром.

7. Підключіть шнур живлення до мережі. Переведіть перемикач увімкнення/вимкнення «I/O» у увімкнене положення «I». Натисніть кнопку еспресо один раз і дайте пристрою провести цикл до автоматичної зупинки.

Очищення резервуару для води

1. Випити всю воду, що залишилася, з резервуара для води після приготування кави, знявши резервуар для води і повернувши її вгору дном. Рекомендують очищати резервуар для води між використанням.

2. Ретельно вийміть резервуар для води та його кришку теплою мильною водою та висушіть їх.

Примітка: не мийте резервуар для води або кришку посудомийної машини.

Попередження: не занурюйте прилад, шнур живлення та вилку у воду або будь-яку іншу рідину.

УКРАЇНСЬКА

Чищення приладу

1. Протріть корпус м'якою вологою тканиною. Не використовуйте абразивні засоби для чищення або жорсткі губки, тому що вони подрапають покриття.
2. Не зберігайте ріжок у диспенсері. Це може негативно вплинути на герметичність з'єднання диспенсера та ріжка під час приготування еспресо.
3. Вчасно очищайте мильною водою піддон збору крапель і його кришку від залишків кави та води, потім висушіть їх.

Видалення накипу

Накопичення мінеральних відкладень впливає роботу приладу. Прилад необхідно очистити від накипу, якщо ви помітили збільшення часу приготування еспресо або надмірне утворення пари. Крім того, можна помітити скучення білого нальоту на поверхні диспенсера. Частота очищення залежить від жорсткості води, що використовується. Рекомендуються проводити декальцинацію 1 раз на місяць, а за інтенсивного використання – 1 раз на тиждень.

Видалення накипу з резервуару для води:

1. Заповніть резервуар для води свіжим нерозбавленим білим оцтом.
2. Залиште прилад на ніч із розчином оцту в резервуарі для води.
3. Видаліть оцет, вийнявши резервуар і перевернувши його вгору дном над раковиною.
4. Ретельно промийте резервуар водопровідною водою. Переконайтеся, що в резервуарі немає залишків оцту.

Очищення внутрішніх частин від накипу:

1. Переконайтеся, що спочатку видалили накип всередині резервуара для води, виконавши наведені вище дії.
2. Переконайтеся, що перемикач увімкнення/вимкнення знаходиться в положенні «О». А шнур живлення від'єднано від мережі.
3. Заповніть резервуар для води та резервуар для молока свіжим нерозбавленим білим побутовим оцтом.
4. Вставте ріжок (з фільтром та без кави) і поставте велику порожню чашку під ріжок на краплізнабрик.
5. Підключіть шнур живлення до мережі.
6. Помістіть велику порожню чашку під капучинатор.
7. Переведіть перемикач увімкнення/вимкнення в положення «Л». Після того, як індикатори панелі керування (еспресо, капучіно та латте) загоряться, натисніть кнопку подвійної порції капучіно або латте. Прилад почне випускати гарячу воду через капучинатор та ріжок. Запустіть цикл очищення, повторіть кілька циклів.
8. Поверніть ручку керування піною в положення «чистка», потім натисніть кнопку подвійної порції капучіно або латте. Прилад почне випускати гарячу пару через капучинатор. Повторіть кілька циклів.

ПРИМІТКА: Переконайтеся, що чиста вода знаходиться в резервуарі для води між позначками «MIN» та «MAX».

9. Повторіть кілька циклів кроків 2-8.
 10. Вилити воду, що залишилася в резервуарі для води та молока, потім ретельно промийте резервуар для води та молока теплою мильною водою і висушіть їх. Не використовуйте абразивні засоби для чищення і жорсткі губки, оскільки вони подрапають покриття.
- ПРИМІТКА:** не вставляйте кришку резервуару для молока в посудомийну машину. Резервуар для молока можна мити в посудомийній машині.

Функція автоматичного вимкнення живлення

Після натискання кнопки живлення, якщо протягом 25 хвилин не буде жодних операцій, пристрій автоматично вимкнеться.

ТРАНСПОРТУВАННЯ, ЧИЩЕННЯ ТА ЗБЕРІГАННЯ

ТРАНСПОРТУВАННЯ. Транспортувати прилад необхідно будь-яким видом критого транспорту із застосуванням правил закріплення вантажів, що забезпечують зберігання товарного вигляду виробу та/або упакування і його подальшої безпечної експлуатації.

ЗАБОРОНЯЄТЬСЯ наражати прилад на удари навантаження під час вантажно-розвантажувальних робіт.

ЧИЩЕННЯ. УВАГА! Ніколи не мийте частини приладу в посудомийній машині. Не використовуйте хімікати та абразивні речовини.

- Перед чищенням завжди від'єднуйте прилад від мережі.
- Дайте кавоарці повністю охолонути і протріть зовнішні поверхні сухою м'якою тканиною. Не використовуйте агресивні хімічні речовини або абразивні речовини. Не мийте її під струменем води та не занурюйте у воду чи інші рідини.
- Промийте знічні компоненти, такі як фільтр, ріжок та зберіть їх на місце після очищення.
- Частини приладу, які мають безпосередній контакт із їжею, необхідно очистити щоразу після використання приладу.
- Перед тим як складати його на зберігання, переконайтеся, що прилад та його додаткове обладнання повністю висушені.

ЗБЕРІГАННЯ. Прилад необхідно зберігати у закритому приміщенні, в умовах, що передбачають збереження товарного вигляду та його подальшої безпечної експлуатації. Переконайтеся, що прилад і всі його аксесуари повністю висушені, перш ніж складати його на зберігання.

ПРАВИЛА УТИЛІЗАЦІЇ ПРИЛАДУ

Електроприлад та пакувальні матеріали мають бути утилізовані з найменшою шкодою для довкілля і відповідно до правил з утилізації відходів у Вашому регіоні.

УМОВИ ГАРАНТІЙНОГО ОБСЛУГОВУВАННЯ

При купівлі виробу вимагайте його перевірки у Вашій присутності і заповнення гарантійного талона (штамп торговельної організації, дата продажу та підпис продавця). Без надання гарантійного талона або при його неправильному заповненні претензії щодо якості не приймаються і гарантійний ремонт не здійснюється. Гарантійний талон слід пред'являти при будь-якому звертанні до сервісного центру протягом усього терміну гарантії.

Виріб приймається на сервісне обслуговування тільки повністю комплектом. Гарантійний термін обчислюється з моменту продажу покупцю.

Просто Вас також зберігати документи, що підтверджують дату купівлі виробу (товарний або касовий чек). Умовою безоплатного гарантійного обслуговування Вашого виробу є його правильна експлуатація, що не виходить за межі особистих побутових потреб, відповідно до вимог інструкції з експлуатації виробу, відсутність механічних пошкоджень та наслідків недбалого поводження з виробом. Виріб приймається на гарантійне обслуговування у чистому вигляді (протерто і продуто, де це є можливим). Гарантія поширюється на всі виробничі та конструктивні дефекти (крім перелічених у розділі «Гарантія не поширюється»), виявлені протягом гарантійного терміну. У цей період дефектні деталі, крім витратних матеріалів, підлягають безоплатній заміні у гарантійному сервісному центрі.

ГАРАНТІЯ НЕ ПОШИРЮЄТЬСЯ

1. Дефекти, спричинені форс-мажорними обставинами.
 2. Пошкодження виробу, спричинені використанням виробу з метою, що виходить за межі особистих побутових потреб (тобто з промисловою або комерційною метою).
 3. Витратні матеріали й аксесуари (ножі, сітки тощо).
 4. Дефекти, спричинені перевантаженням, неправильною експлуатацією, проникненням рідин, пилу, комах, потраплянням сторонніх предметів всередину виробу.
 5. Виробу, що піддавалися ремонту поза уповноваженими сервісними центрами або гарантійними майстернями.
 6. Пошкодження, що є наслідком внесення змін до конструкції виробу самим користувачем або неваліфікованою замною його комплектуючих.
 7. Порушення вимог інструкції з експлуатації.
 8. Неправильне встановлення напруги мережі живлення (якщо це потрібно).
 9. Внесення технічних змін.
 10. Механічні пошкодження, в тому числі внаслідок недбалого поводження, неправильного транспортування та зберігання, падіння виробу.
 11. Пошкодження з вини тварин (в тому числі гризунів та комах)
- Термін служби – тридцять шість місяців.
Виробник: Ситес Електрик Кампані Лімітед, КНР
Інформацію про дату виробництва можна знайти на окремій упаковці.
З питань гарантійного обслуговування звертайтеся до найближчого сервісного центру.





- Przeczytaj uważnie instrukcję przed uruchomieniem. Zachowaj instrukcję, możesz potrzebować ją w przyszłości.**
- Urządzenie jest przeznaczone do użytku domowego i podobnych celów, w szczególności:
- w kuchniach dla personelu w sklepach, biurach i innych warunkach pracy; - w domach gospodarczych;
 - kiencii w hotelach, motelach i innej infrastrukturze mieszkalnej; - w warunkach zakwaterowania w trybie internetu plus śniadanie..
- Ważne!** Urządzenie zakupione w zimnych porach roku w celu uniknięcia awarii przed włączeniem do sieci należy utrzymać przez co najmniej cztery godziny w temperaturze pokojowej.

SPECYFIKACJE TECHNICZNE

Nominalne napięcie: 220-240 W

Nominalna częstota prądu: 50 Hz

Nominalna konsumowana potęga: 1300-1450 Wt

Termin gwarancyjny w Unii Europejskiej - dwadzieścia cztery miesiące

ŚRODKI OSTROŻNOŚCI PRZY EKSPLOATACJI

- Uważnie przeczytaj niniejszą instrukcję przed użyciem urządzenia, aby uniknąć awarii podczas użytkowania. Niewłaściwe postępowanie może doprowadzić do uszkodzenia produktu, spowodować szkody materialne lub wyrządzić szkodę zdrowiu użytkownika.
- Przed pierwszym włączeniem należy sprawdzić, czy spełniają dane techniczne produktu parametry zasilania.
- Urządzenie nie jest przeznaczone do użytku przez osoby (w tym dzieci) o ograniczonych możliwościach fizycznych, zmysłowych lub umysłowych, lub, w przypadku braku doświadczenia lub wiedzy, jeśli nie znajdują się one pod nadzorem lub nie są poinstruowane na temat korzystania z urządzenia przez osobę odpowiedzialną za ich bezpieczeństwo.
- Nie używaj urządzenia, jeśli jest uszkodzony przewód lub wtyczka, a także, jeśli jest uszkodzony lub nie działa samo urządzenie. Zanieś go do punktu serwisowego.
- W przypadku uszkodzenia przewodu zasilającego jego wymianę w celu uniknięcia niebezpieczeństwa powinien dokonać producent lub upoważniony przez niego punkt serwisowy lub podobny wykwalifikowany personel.
- Naprawy urządzenia powinny być wykonywane wyłącznie w autoryzowanym punkcie serwisowym. Nie naprawiaj urządzenie samodzielnie.
- Aby uniknąć porażenia prądem elektrycznym, nie wolno zanurzać obudowy ekspresu do kawy lub przewód zasilający w wodzie lub innej cieczy. Jeśli to się stało, natychmiast odłącz urządzenie od źródła zasilania i przed dalszym użyciem sprawdź działanie i bezpieczeństwo urządzenia u wykwalifikowanych specjalistów.
- Nie wolno dopuścić do zwisania przewodu elektrycznego z krawędzi stołu lub nad gorącymi powierzchniami. Należy uważać, aby przewód zasilający nie dotykał ostrych krawędzi i gorących powierzchni.
- Urządzenie powinno stać stabilnie na suchej, płaskiej powierzchni. Nie należy umieszczać go na gorące powierzchnie, a także w pobliżu źródeł ciepła (np. elektrycznych płyt), zastoi i pod pokł.
- Aby uniknąć porażenia prądem i uszkodzenia urządzenia, należy używać wyłącznie akcesoriów dostarczonych z urządzeniem.
- Włączaj urządzenia tylko wtedy, gdy kubek/kubki do kawy są ustawione na miejscu.
- Należy odłączyć urządzenie od sieci, jeśli z niego nie korzystasz lub chcesz go wyczyścić, a także, jeśli chcesz usunąć lub dodać akcesoria.
- Nie należy używać urządzenia do celów nie przewidzianych instrukcją.
- Należy zachować ostrożność podczas pracy z wychodzącą parą.
- Nie wolno zdejmować filtr podczas pracy ekspresu do kawy.
- Nigdy nie należy pozostawiać włączonego urządzenia bez nadzoru. Dzieci powinny być pod kontrolą, aby nie dopuścić gry z urządzeniem. Należy być bardzo ostrożnym, jeśli w pobliżu pracującego urządzenia znajdują się dzieci.
- Nigdy nie używaj akcesoriów nie zalecanych przez producenta. Mogą one stanowić zagrożenie dla użytkownika, a także możliwe ryzyko uszkodzenia urządzenia.
- Nigdy nie przenoś urządzenia ciągnąc za przewód. Nie wolno owijać przewód sieciowy urządzenia i nie zginać go. Do odłączenia urządzenia od zasilania należy ciągnąć za wtyczkę, a nie za przewód.
- Należy uważać, aby nie poparzyć się parą. •Nie wolno dotykać gorących powierzchni urządzenia. •Nie wolno używać urządzenia bez wody w zbiorniku.
- W trakcie gotowania kawy należy obchodzić się z urządzeniem ostrożnie, aby uniknąć poparzenia.
- Nie wolno używać w innych celach filizanki dołączone do zestawu i nie umieszczać ich na gazowe i elektryczne płyty i w kuchenki mikrofalowe.
- Nie wolno myć filizanki w zmywarce. •Przed przygotowaniem każdej nowej porcji kawy należy odłączyć urządzenie co najmniej na 5 minut, aby ostygło.
- Do parzenia kawy należy używać tylko zimnej wody. •Zaleca się używanie butelkowanej lub przefiltrowanej wody pitnej.
- Urządzenie jest przeznaczone wyłącznie do użytku domowego. Urządzenie nie jest przeznaczone do zastosowania przemysłowego.
- Producent zastrzega sobie prawo do wprowadzania drobnych zmian w konstrukcji produktu zupełnie nie wpływające na jego bezpieczeństwo, wydajność i funkcjonalność bez dodatkowego powiadomienia.
- Zachowaj niniejszą instrukcję.

EKSPLOATACJA

PRZYGOTOWANIE DO UŻYCIA

Zaleca się wyczyszczenie urządzenia przed pierwszym użyciem. Dzięki temu uzyskasz najlepszy smak przygotowanej kawy. Aby zobaczyć wszystkie szczegóły urządzenia, zobacz sekcję „Opis urządzenia”.

1. Upewnij się, że urządzenie jest odłączone.
2. Usuń naklejki i metki z urządzenia.
3. Najpierw wyjmij, a następnie umyj zbiornik na wodę, zbiornik na mleko, kolbę, dwa filtry i miarkę łagodnym detergentem i wodą. Dokładnie spłucz i ponownie zamontuj wszystkie części.
4. Przed instalacją lub demontażem tuby i dowolnego filtra w urządzeniu zapoznaj się z instrukcjami zawartymi w sekcji Instalacja kolby.
5. Aby wyczyścić wnętrze urządzenia, wykonaj czynności opisane w rozdziale „Przyrządzenie cappuccino”, napełniając najpierw wodą oba zbiorniki. Nie zanurzaj urządzenia w wodzie ani przewodu zasilającego i wtyczki w wodzie, ani nie usuwaj części podczas pracy urządzenia.

URUCHOMIENIE URZĄDZENIA

Ważny! Aby uruchomić urządzenie, należy najpierw uruchomić parę, postępując zgodnie z poniższymi instrukcjami. Aby zapewnić jak najlepszy stan techniczny urządzenia, należy wykonać poniższe czynności, aby uruchomić funkcję podgrzewania mleka na 90 sekund.

1. Napełnij zbiornik na wodę czystą wodą. Poziom wody powinien znajdować się pomiędzy znakami „MIN” i „MAX”. Poziom mleka w zbiorniku na mleko nie powinien przekraczać poziomu „MAX”.
2. Zainstaluj ponownie zbiornik na mleko. W tym celu należy go podnieść i jednocześnie wsunąć do korpusu urządzenia, trzymając zbiornik za pokrywe. Po prawidłowym zainstalowaniu usłyszysz kliknięcie.
3. Wybierz jeden z filtrów i umieść go na tubie. Umieść kolbę w urządzeniu pod mechanizmem zaparzania. Przytrzymaj uchwyt tak, aby był odpowiednio wyrównany z symbolem otwartej kłódki na urządzeniu i włożony w szczelinę. Powoli obróć uchwyt w prawo w kierunku symbolu zamkniętej kłódki na urządzeniu. Mocno zabezpiecz kolbę i umieść pod nią naczyne. Upewnij się, że koniec rurki dozującej piankę mleczną jest skierowany do wnętrza filizanki.
4. Podłącz urządzenie do sieci.
5. Przesuń przełącznik do pozycji „I”.
6. Kontrolki sześciu przycisków na panelu sterowania zaświecą się, wskazując, że urządzenie jest włączone. Potem możesz z niego korzystać w dowolnym momencie.

Ostrzeżenie: Jeśli zbiornik na mleko nie zostanie prawidłowo zainstalowany, przyciski cappuccino i latte nie będą się podświetlać.

POLSKI

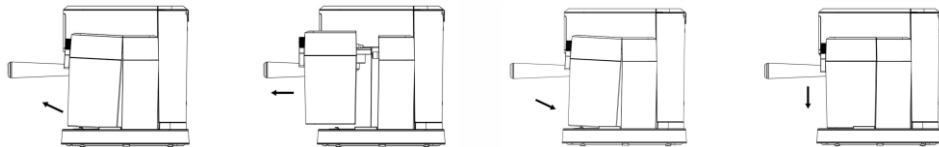

Wybierz odpowiedni kubek

Przed przygotowaniem napoju upewnij się, że wybrałeś odpowiednią wielkość filiżanki. Ustawienia fabryczne zakładają następującą objętość przygotowanego napoju:

„Espresso” - 50 ml, „Podwójne espresso” - 100 ml

„Cappuccino” - 180 ml, „Podwójne cappuccino” - 350 ml

„Latte” - 340 ml, „Podwójna Latte” - 450 ml

Uwaga: pokazana pojemność służy wyłącznie do wyboru. Całkowita ilość napoju może się różnić w zależności od rodzaju mleka.

Napełnianie zbiornika na wodę

Używaj wyłącznie wody filtrowanej lub butelkowanej

1. Napełnij zbiornik przefiltrowaną wodą. Wodę można wlać bezpośrednio do zbiornika z dzbanka lub wyjąć ją z korpusu urządzenia i następnie napełnić. Napełnij zbiornik wymaganą ilością wody poniżej poziomu „MAX”. Nigdy nie używaj ciepłej lub gorącej wody do napełniania zbiornika.

2. Zamknąć pokrywę zbiornika. Upewnij się, że pasuje dokładnie na swoje miejsce.

Napełnianie zbiornika na mleko

Jeśli planujesz przygotować cappuccino lub latte, wyjmij zbiornik na mleko z urządzenia, podnosząc go do góry i jednocześnie wyciągając.

Następnie włóż zbiornik na mleko z powrotem, upewniając się, że dobrze przylega do pozostałych części urządzenia. Po prawidłowym zainstalowaniu usłyszysz kliknięcie.

Uwaga: możesz użyć dowolnego rodzaju mleka.

Wybór filtra

Wybierz filtr, który chcesz zastosować:

1. W przypadku standardowego shota – użyj filtra i przygotuj jeden shot espresso.

2. W przypadku podwójnego shota lub dwóch standardowych shotów użyj filtra, aby przygotować podwójny shot espresso. Umieszczając pod filtrem dwie małe filiżanki espresso, możesz przygotować dwa espresso na raz.

Montaż filtra w kolbie

1. Włóż filtr do kolby, upewniając się, że wgłębienie filtra pasuje do wgłębienia kolby

2. Obróć filtr w lewo lub w prawo, aby go zablokować.

Uwaga: Aby wyjąć filtr do czyszczenia, obróć filtr w lewo lub w prawo,

dopasuj wgłębienie filtra do wycięcia kolby i przystąp do wyjmowania.

OSTRZEŻENIE: Przed próbą wyjęcia go z kolby upewnij się, że filtr jest zimny.

Napełnienie filtra zmieloną kawą

Zainstaluj wybrany filtr w kolbie w następujący sposób:

W przypadku kawy mielonej:

1. Napełnij filtr świeżą, drobno zmieloną kawą espresso do wysokości około 2 mm od krawędzi (NIE przepelniaj).

2. Za pomocą ubijaka równomiernie docisnij zmieloną kawę.

3. Oczyszcz brzeg z nadmiaru kawy, aby zapewnić prawidłowe osadzenie pod dozownikiem.

Instalacja kolby

1. Umieścić kolbę pod dozownikiem.

2. Ustaw uchwyty tak, aby był wyrównany z ikoną otwartej kłódki na urządzeniu i pasował do gniazda.

3. Następnie powoli obracać kolbę w prawo, aż uchwyt zrówna się z symbolem zamkniętej kłódki na urządzeniu.

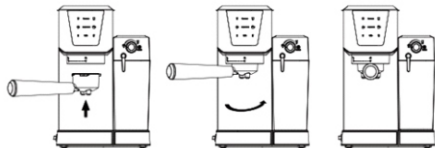
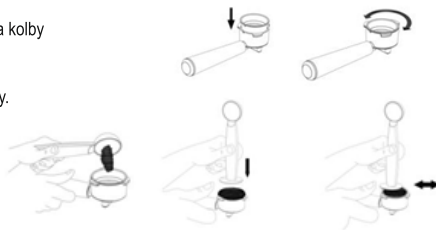

Umieszczenie filiżanki kawy

1. Wyjmij taczkę ociekową z tacy ociekowej, jeśli używasz dużej filiżanki do cappuccino lub latte.

UWAGA: przygotowując cappuccino lub latte pamiętaj o wyregulowaniu dzwigni ekspresu do cappuccino tak, aby ekspres do cappuccino był skierowany w stronę używanej filiżanki. Włączenie urządzenia. Upewnij się, że Twoje urządzenie jest prawidłowo podłączone do sieci.

2. Włącz urządzenie włączając przełącznik „I/O” znajdujący się po lewej stronie urządzenia, do pozycji „ja”. Kontrolki na panelu sterowania będą migać podczas procesu podgrzewania i do momentu, aż woda i mleko (w przypadku przygotowywania cappuccino lub latte) osiągną wymaganą temperaturę. Gdy tylko wskaźniki zaświecą się w sposób ciągły, urządzenie jest gotowe do użycia.

Uwaga: Jeżeli zbiornik na mleko nie jest prawidłowo zainstalowany, przyciski cappuccino i latte nie będą się podświetlać.

PRZYGOTUJ KAWĘ

Robienie espresso.

1. Aby przygotować standardowe espresso, naciśnij jeden raz przycisk standardowego espresso. Zaświeci się standardowy wskaźnik espresso. Zacznie migać, wskazując, że przygotowywany jest jeden porcja espresso.

2. Naciśnij przycisk podwójnego espresso, aby przygotować podwójne espresso lub dwa pojedyncze porcje espresso. Zaświeci się wskaźnik podwójnego espresso. Miga, wskazując, że przygotowywana jest podwójne espresso. W przypadku obu funkcji parzenia espresso urządzenie rozpocznie parzenie espresso zgodnie z Twoim wyborem. Po zakończeniu procesu gotowania urządzenie automatycznie się zatrzyma i zaświeci się wskaźnik informujący o zakończeniu cyklu. Uwaga: Jeżeli chcesz zaparzyć mniej kawy niż standardowa funkcja, wcisnij przycisk funkcyjny w dowolnym momencie procesu przygotowywania, gdy zostanie osiągnięta żądana ilość kawy. Zatrzyma to proces gotowania.

Robienie cappuccino.

Przed przygotowaniem cappuccino wyreguluj poziom spienionego mleka zgodnie ze swoimi preferencjami, obracając regulator spieniania mleka w lewo, aby uzyskać więcej piany (cappuccino), lub w prawo, aby uzyskać mniej piany (latte).

Uwaga: Poziom piany można regulować także podczas parzenia.

1. Aby przygotować małą filiżankę cappuccino, naciśnij jeden raz standardowy przycisk cappuccino. Zaświeci się wskaźnik małej filiżanki do cappuccino. Zacznie migać, wskazując, że przygotowywana jest mała filiżanka cappuccino.

2. Naciśnij przycisk podwójnego cappuccino, aby przygotować dużą filiżankę cappuccino. Zaświeci się wskaźnik dużej filiżanki cappuccino. Zacznie migać, wskazując, że przygotowywana jest duża filiżanka cappuccino. Urządzenie rozpocznie przygotowywanie cappuccino zgodnie z wybranym trybem. Urządzenie zatrzyma się automatycznie po zakończeniu procesu parzenia, a wskaźnik zaświeci się, co oznacza, że proces parzenia został zakończony.

Robienie latte

Przed przygotowaniem latte wyreguluj poziom spienionego mleka zgodnie ze swoimi preferencjami, obracając regulator spienionego mleka w lewo, aby uzyskać więcej piany (cappuccino), lub w prawo, aby uzyskać mniej piany (latte).

1. Naciśnij raz przycisk zwykłej latte, aby zaparzyć małą latte. Zaświeci się lampka małej filiżanki latte. Zacznie migać, wskazując, że przygotowywana jest mała latte.

2. Naciśnij przycisk podwójnej latte, aby przygotować dużą filiżankę latte. Zaświeci się lampka dużej filiżanki latte. Zacznie migać, wskazując, że przygotowywana jest duża latte. Urządzenie rozpocznie parzenie latte zgodnie z Twoim wyborem. Urządzenie zatrzyma się automatycznie po zakończeniu procesu parzenia, a wskaźnik zaświeci się, co oznacza, że proces parzenia został zakończony. Po przygotowaniu napoju mlecznego możesz przechowywać zbiornik na mleko i pokrywkę zbiornika na mleko bezpośrednio w lodówce (pozostawiając je gotowe do użycia w razie potrzeby) lub wyrzucić resztki mleka.

Czyszczenie urządzenia

Czyszczenie zbiornika na mleko i ekspresu do cappuccino

Chociaż zbiornik na mleko z resztkami mleka można przechowywać w lodówce, ważne jest regularne czyszczenie zbiornika i ekspresu do cappuccino, aby uniknąć zatkania. Aby wyczyścić zbiornik na mleko, postępuj zgodnie z poniższymi instrukcjami:

1. Wyjmij zbiornik na mleko z urządzenia, podnosząc zbiornik na mleko i jednocześnie go wysuwając.

2. Zdejmij korek zbiornika. Pozbądź się resztek mleka.

3. Napełnij zbiornik na mleko czystą wodą do znaku MAX. Zainstaluj ponownie zbiornik na mleko. W tym celu należy go podnieść i jednocześnie wsunąć do korpusu urządzenia, trzymając zbiornik za pokrywę. Po prawidłowym zainstalowaniu usłyszysz kliknięcie.

Uwaga: jeśli zbiornik na mleko nie jest prawidłowo zainstalowany, przyciski cappuccino i latte nie będą się podświetlać.

4. Umieść dużą, pustą filiżankę pod maszyną do cappuccino.

5. Naciśnij przycisk podwójnego cappuccino lub latte. Urządzenie rozpocznie nalewanie gorącej wody przez ekspres do cappuccino. Uruchoom cykl czyszczenia, aż z ekspresu do cappuccino przestanie wypływać mleko.

6. Obróć pokrętło regulacji ilości piany do pozycji „czyste”, a następnie naciśnij przycisk podwójnego cappuccino lub latte. Urządzenie zacznie wypuszczać gorącą parę przez ekspres do cappuccino. Rozpoczni cykl czyszczenia, powtórz kilka cykli Uwaga: Upewnij się, że czysta woda w zbiorniku na wodę znajduje się pomiędzy oznaczeniami „MIN” i „MAX”.

7. Powtórz kilka cykli dla kroków 3-6.

8. Usuń wodę pozostałą w zbiornikach na wodę i mleko, następnie dokładnie oplucz zbiorniki ciepłą wodą z mydłem i wysusz je. Nie używaj ściernych środków czyszczących ani twardych gąbek, ponieważ porysują wykończenie.

UWAGA: Nie wkładaj pokrywy zbiornika na mleko do zmywarki. Pojemnik na mleko można myć w zmywarce.

Czyszczenie dozownika, kolby i filtrów

1. Naciśnij włącznik/wyłącznik w/wy znajdujący się po lewej stronie urządzenia do pozycji O i odłącz przewód zasilający.

2. Niektóre części metalowe nie schładzają się natychmiast. Nie dotykaj ich rękami, dopóki nie ostygną.

3. Wyjmij zaparzacz i wyrzuc go. Dokładnie umyj kolbę i filtr ciepłą wodą z mydłem i osusz.

Uwaga: Nie myj kolby ani filtrów w zmywarce.

4. Wyrzuj spód dozownika wilgotną szmatką lub ręcznikiem papierowym, aby usunąć ewentualne pozostałości kawy.

5. Umieść kolbę (bez filtra) z powietrem w dozowniku i zablokuj ją.

6. Umieść duży pusty kubek pod kolbą.

7. Podłącz przewód zasilający. Przesuń włącznik/wyłącznik „I/O” do pozycji „I”. Naciśnij raz przycisk espresso i poczekaj, aż urządzenie zatrzyma się automatycznie.

Czyszczenie zbiornika na wodę

1. Po zaparzeniu kawy opróżnij zbiornik na wodę, wyjmując zbiornik na wodę i odwracając go do góry dnem.

spód Zaleca się czyszczenie zbiornika wody pomiędzy użyciami.

2. Dokładnie umyj zbiornik na wodę i jego pokrywkę ciepłą wodą z mydłem i osusz je.

Uwaga: Nie myj zbiornika na wodę ani jego pokrywy w zmywarce.

Ostrzeżenie: Nie zanurzaj urządzenia, przewodu zasilającego ani wtyczki w wodzie lub innym płynie.

Czyszczenie urządzenia

1. Przetrzyj obudowę miękką, wilgotną szmatką. Nie używaj ściernych środków czyszczących

lub twardych gąbek, ponieważ porysują powłokę.

2. Nie przechowuj stożka w dozowniku. Może to negatywnie wpłynąć na szczelność pomiędzy dozownikiem a zaparzaczem podczas przygotowania espresso.

3. Szybko wyczyść tackę ociekową i jej pokrywkę wodą z mydłem z resztek kawy i wody, a następnie osusz je.

Odkamianie

Nagromadzenie osadów mineralnych będzie miało wpływ na działanie urządzenia. Jeżeli zauważysz wydłużenie czasu przygotowania espresso lub nadmierne wytwarzanie pary, urządzenie należy odkamienić. Dodatkowo na powierzchni dozownika może pojawić się biały osad. Częstotliwość czyszczenia zależy od twardości używanej wody. Zaleca się odkamianie raz w miesiącu, a przy intensywnym użytkowaniu – raz w tygodniu.

Usuwanie kamienia ze zbiornika wody:

1. Napełnij zbiornik na wodę świeżym, nierozcieńczonym białym octem domowym.

2. Pozostaw urządzenie na noc z roztworem octu w zbiorniku na wodę.

3. Usuń ocet wyjmując zbiornik i odwracając go do góry nogami nad zlewem.

4. Dokładnie przepłucz zbiornik wodą kranową. Upewnij się, że w zbiorniku nie ma resztek octu.

POLSKI

Czyszczenie części wewnętrznych z kamienia:

1. Najpierw odkamień wnętrze zbiornika na wodę, wykonując powyższe czynności.
2. Upewnij się, że włącznik/wyłącznik znajduje się w pozycji „O”, a przewód zasilający jest odłączony.
3. Napełnij zbiornik na wodę i zbiornik na mleko świeżym, nierozcieńczonym białym odcem domowym.
4. Włóż rożek (z filtrem i bez kawy) i umieść pod rożkiem dużą, pustą filiżankę na tacce ociekowej.
5. Podłącz przewód zasilający.
6. Umieść dużą, pustą filiżankę pod maszyną do cappuccino.
7. Przesuń włącznik/wyłącznik do pozycji „I”. Gdy zaświecą się wskaźniki na panelu sterowania (espresso, cappuccino i latte), naciśnij przycisk podwójnego cappuccino lub latte. Urządzenie rozpocznie nalewanie gorącej wody przez końcówkę do cappuccino i dzióbek. Uruchom cykl czyszczenia, powtórz kilka cykli.
8. Obróć pokrętko regulacji ilości piany do pozycji „czyste”, a następnie naciśnij przycisk podwójnego cappuccino lub latte. Z urządzenia zacznie wydobywać się gorąca para ekspres do cappuccino Powtórz kilka cykli.
9. Powtórz kilka cykli dla kroków 2-8.
10. Wylej pozostałą wodę w zbiorniku na wodę i mleko, następnie dokładnie wypłucz zbiornik na wodę i mleko ciepłą wodą z mydłem i wysusz.

UWAGA: Nie należy myć pokrywy zbiornika na mleko w zmywarce. Pojemnik na mleko można myć w zmywarce.

Funkcja automatycznego wyłączenia

Jeśli po naciśnięciu przycisku zasilania nie zostanie wykonana żadna operacja przez 25 minut, urządzenie wyłączy się automatycznie.

TRANSPORTOWANIE, CZYSTKA I PRZECHOWYWANIE

TRANSPORTOWANIE. Transportować przyrząd należy z pomocą dowolnego zadanego transportu z zastosowaniem reguł umocowania ładunków, co zabezpiecza jego całość i/albo całość opakowywania a także jego późniejszą bezpieczną eksploatację. NIE wystawiać urządzenia na wstrząsy podczas załadunku i rozładunku.

CZYSZCZENIE. UWAGA! Nigdy nie myj części urządzenia w zmywarce do naczyń. Nie używaj chemikaliów ani materiałów ściernych.

- Zawsze odłączaj urządzenie od zasilania przed czyszczeniem.
- Pozostaw ekspres do kawy do całkowitego ostygnięcia i wytrzyj zewnętrzne powierzchnie miękką, suchą ściereczką. Nie używaj żrących chemikaliów ani materiałów ściernych. Nie myj go pod bieżącą wodą ani nie zanurzaj w wodzie lub innych płynach.
- Oplucz wymywane części, takie jak filtr, klakson i złóż ponownie po czyszczeniu.
- Części urządzenia, które mają bezpośredni kontakt z żywnością, należy czyścić po każdym użyciu urządzenia.
- Przed schowaniem upewnij się, że instrument i wszystkie jego akcesoria są całkowicie suche.

PRZECHOWYWANIE. Urządzenie musi być przechowywane w pomieszczeniach zamkniętych, w warunkach, które zakładają zachowanie prezentacji produktu i jego dalszej bezpiecznej eksploatacji. Przed przechowywaniem upewnij się, że urządzenie i wszystkie jego akcesoria są całkowicie wysuszone.

ZASADY UTYLIZACJI URZĄDZENIA

Urządzenie i materiały opakowaniowe należy utylizować przy jak najmniejszym uszkodzeniu środowiska i zgodnie z przepisami dotyczącymi utylizacji odpadów na danym obszarze.

WARUNKI GWARANCJI

Kupując produkt, poproś o sprawdzenie go w Twojej obecności i wypełnienie karty gwarancyjnej (pieczęć organizacji handlu, data sprzedaży i podpis sprzedawcy). Bez podania karty gwarancyjnej lub gdy nie zostanie ona prawidłowo wypełniona, roszczenia dotyczące jakości nie zostaną zaakceptowane i nie zostanie wykonana żadna naprawa gwarancyjna. Kartę gwarancyjną należy okazać do centrum serwisowego w całym okresie gwarancyjnym. Produkt jest całkowicie dopuszczony do serwisu. Okres gwarancji liczony jest od momentu sprzedaży. Prosimy również o zachowanie dokumentów potwierdzających datę zakupu produktu (towar lub rachunek kasowy). Warunkiem bezpłatnej obsługi gwarancyjnej produktu jest jego prawidłowe działanie, nie przekraczające zakresu osobistych potrzeb domowych, zgodnie z wymaganiami instrukcji obsługi produktu, brakiem uszkodzeń mechanicznych i konsekwencjami nieostrożnego obchodzenia się z produktem. Produkt jest dopuszczony do serwisu gwarancyjnego w czystej postaci (w miarę możliwości czyszczony i wycierany). Gwarancja obejmuje wszystkie wady produkcyjne i konstrukcyjne (z wyjątkiem tych wymienionych w rozdziale "Gwarancja nie dotyczy"), zidentyfikowanych w okresie gwarancyjnym. W tym okresie wadliwe części, z wyjątkiem materiałów eksploatacyjnych, podlegają bezpłatnej wymianie w centrum serwisowym gwarancyjnym.

GWARANCJA NIE OBOWIĄDUJE

1. Defekty wezwane przez działanie sił zewnętrznych.
2. Uszkodzenia produktu spowodowane użytkowaniem produktu do celów wykraczających poza domowe potrzeby (np. w celach przemysłowych lub komercyjnych).
3. Materiały eksploatacyjne i akcesoria (noże, siatki itp.).
4. Wady powstałe w wyniku przeciążenia, niewłaściwej pracy, przenikania cieczy, kurzu owadów, wnikania ciał obcych do produktu.
5. Produkty, które zostały naprawione poza autoryzowanymi punktami serwisowymi lub warsztatami gwarancyjnymi.
6. Uszkodzenia wynikające z wprowadzenia zmian w projekcie produktu przez samego użytkownika lub bez zastrzeżenia zamiany jego składników.
7. Uszkodzenia mechaniczne, w tym z powodu zaniedbania obsługi, niewłaściwego transportowania i przechowywania, upadku produktu.
8. Naruszenie instrukcji obsługi.
9. Niewłaściwa instalacja napięcia sieciowego (jeśli jest wymagana).
10. Dokonywanie zmian technicznych.
11. Uszkodzenia z winy zwierząt (w tym gryzoni i owadów).

Informacje na temat daty produkcji znajdują się na opakowaniu indywidualnym.



Producent: Sites Electric Company Limited, Chiny. W zakresie serwisu gwarancyjnego, a także w razie wykrycia problemów, należy skontaktować się z najbliższym punktem serwisowym

ҚАЗАҚ



Өтіміз, құралды пайдалануға кіріспес бұрын, нұсқаулықты мұқият оқып шығыңыз.

Аталған құрал кофе дайындауға арналған.

Құрал тұрмыстық және ұқсас мақсаттарда пайдалануға арналған, атап айтқанда:

- дүкендердегі, кеңселердегі персоналға арналған ас үй аймағында және өзге өндірістік жағдайларда;
- фермер үйлерінде;
- қонақ үйлердегі, мотельдердегі клиенттермен және тұрмыстық түрдегі басқа инфрақұрылымда;
- тұруы мен таңғы асы бірге пансион режиміндегі жағдайларда.

ТЕХНИКАЛЫҚ СИПАТТАМАЛАРЫ

Номинал кернеу: 220-240 В
Тоқтың номинал жиілігі: 50 Гц
Номинал тұтынылатын қуаты: 1300-1450 Вт

ЕАЭО (Беларусь, Ресей, Армения, Қазақстан, Қырғызстан)
елдерінде және Украинада, Грузияда, Өзірбайжанда
стандартты кепілді мерзімі – он екі ай.

ПАЙДАЛАНУ КЕЗІНДЕГІ САҚТЫҚ ШАРАЛАРЫ

- Пайдалану кезінде сынуына жол бермеу үшін қолданбас бұрын осы нұсқаулықты мұқият оқып шығыңыз. Дұрыс пайдаланбау бұйымның сынып қалуына өкөп соғып, пайдаланушыға материалдық залал келтіруі немесе денсаулығына зиян тигізуі мүмкін.
- Алғашқы қоспас бұрын бұйымның техникалық ерекшеліктері электр желісінің параметрлеріне сәйкес келетінін тексеріңіз.
- Құрал төмен дене, сезім немесе ақыл-ой қабілеттіліктері бар тұлғалардың (балаларды қоса есептегенде) немесе оларда тәжірибе немесе білім болмаған жағдайда, егер де олар бақылау астында болмаса немесе қауіпсіздігіне жауапты адамның құралды пайдалану туралы нұсқаулықтан өтпесе, қолдануына болмайды
- Егер де білтесі немесе штепсельдің айыры зақымдана, сонымен қатар, егер де құралдың өзі зақымдана немесе жұмыс істемесе, құралды пайдаланбаңыз. Оны сервис орталығына апарыңыз.
- Қуат көзінің білтесі зақымданған кезде қауіпті болдырмас үшін оны тек өндіруші, сервистік қызмет немесе ұқсас білікті персонал ауыстыруы тиіс.
- Құралды тек авторизацияланған сервис орталығында ғана жөндеу қажет. Құралды өзіңізден жөндемеңіз.
- Электр тогының соғуын болдырмас үшін кофежайнақыш корпусын немесе қуат көзінің білтесін суға немесе басқа сұйықтықтарға батырмаңыз. Егер де ондай болса, құралды электр желісінен дереу ажыратып тастаңыз және оны кейін пайдаланбас бұрын құралдың жұмысқа қабілеттілігі мен қауіпсіздігін білікті мамандардан тексертіп алыңыз.
- Электр баусымының үстел шетінен немесе ыстық бет үстінде жалбырауына жол бермеңіз. Қуат көзі білтесінің өткір жиектер мен ыстық бетке жанаспауын қадағалаңыз.
- Құрал құрғақ тұзу бет үстінде берік тұруы қажет. Оны ыстық бет үстіне, сондай-ақ, жылу көздерінің (мысалы, электр плитасы), перделердің жанына және аспалы сөре астына қоймаңыз.
- Электр тогының соғуын және құралдың сынып қалуын болдырмас үшін жеткізіп салу жиынтығына кіретін керек-жарақтарды ғана пайдаланыңыз.
- Кофежайнақышты кофеге арналған тостаған тостаған орнына орнатылған кезде ғана қосыңыз.
- Егер де Сіз құралды пайдаланбасаңыз, тазалағыңыз келсе, аксессуарларды шешкіңіз немесе қосқыңыз келсе, желіден сөндіріңіз.
- Құралды нұсқаулықпен көзделмеген мақсаттарда пайдаланбаңыз. •Шығатын бұмен жұмыс кезінде сақтық танытыңыз.
- Кофежайнақыш жұмыс істеп тұрған кезде сүзгіні шешуге тыйым салынады.
- Қосылып тұрған құралды ешқашан қараусыз қалдырмаңыз. Балалардың құралмен ойнауына жол бермеу үшін бақылау астында болуы тиіс. Егер де жұмыс істеп тұрған құралдың жанында балалар болса, өте мұқият болыңыз.
- Өндіруші ұсынбаған аксессуарларды ешқашан пайдаланбаңыз. Олар пайдаланушы үшін қауіп төндіруі мүмкін, сондай-ақ, құралдың зақымдану қауіпі ықтимал.
- Құралды ешқашан білтесінен тартып тұрып қозғалтпаңыз. Желілік баусымды құралға шындалпайламаңыз және оны майыстырмаңыз. Құралды электр желісінен сөндірген кезде білтесінен тартпай, айырынан ұстаңыз.
- Бұға күйіп қалмау үшін абай болыңыз. •Қыздыру элементінің беті пайдаланған соң ыстық болып қалады.
- Құралдың ыстық бетіне қол тигізбеңіз. •Құралды резервуардағы суы болмаса, пайдаланбаңыз.
- Кофе пісіру процесінде құралды күйіп қалуға жол бермеу үшін абайлап пайдаланыңыз.
- Жеткізіп салу жиынтығына кірмейтін тостағандарды басқа мақсаттарда пайдаланбаңыз және оларды газ және электр плиталары мен микротолқынды пештерге қоймаңыз. •Тостағандарды ыдыс жуатын машинада жұмаңыз.
- Кофенің әрбір жаңа порциядамыс дайындамас бұрын кофежайнақышты ол суығандай, кемінде 5 минутқа сөндіріп отырыңыз.
- Кофе дайындау үшін тек салқын суды пайдаланыңыз. •Бөтелкедегі немесе сүзгіден өткен ауыз суды қолдануға кеңес беріледі.
- Құрал тек үй жағдайында пайдалануға арналған. Құрал өндірістік жағдайда пайдалануға арналмаған.
- Өндіруші қосымша хабарлаусыз қауіпсіздігіне, жұмысқа қабілеттігіне және атқарымдылығына айтарлықтай әсер етпейтін бұйымның құрылымына болмашы өзгерістерді енгізу құқығын өзіне қалдырады.

ПАЙДАЛАНУ

ҚОЛДАНУҒА ДАЙЫНДАУ

Құрылғыны бірінші рет қолданар алдында тазалау ұсынылады. Бұл дайындалған кофеңің ең жақсы дәміне қол жеткізуге мүмкіндік береді. Құрылғының барлық мәліметтерін көру үшін «Құрылғы сипаттамасы» бөлімін қараңыз.

1. «I/» (9) қосуы/өшіру түймесін басу арқылы құрылғының өшірілгеніне көз жеткізіңіз («О» күйі). Құрылғының желіден ажыратылғанына көз жеткізіңіз.
2. Құрылғыдан жапсырмалар мен теттерді алып тастаңыз.
3. Алдымен су ыдысын, сүт ыдысын, портафилтрді, екі сүзгіні және өлшеуіш қасықты жұмсақ жуғыш зат пен сумен алыңыз, содан кейін жуыңыз. Жақсылап шайыңыз және барлық бөлшектерді қайта орнатыңыз.
4. Құрылғыдағы мүйізді және кез келген сүзгіні орнатпас немесе алып тастамас бұрын Портафилтрді орнату бөліміндегі нұсқауларды қарап шығыңыз.
5. Құрылғының ішін тазалау үшін «Капучино дайындау» бөлімінде көрсетілген қадамдарды орындаңыз, алдымен екі резервуарды да сумен толтырыңыз. Құрылғы жұмыс істеп тұрған кезде құрылғыны суға немесе қуат сымна және суға батырмаңыз немесе бөлшектерін алмаңыз.

ҚҰРЫЛҒЫНЫ ҚОСУ

Маңызды! Құрылғыны іске қосу үшін алдымен төмендегі нұсқауларды орындау арқылы буды іске қосыңыз. Құрылғының ең жақсы техникалық күйі үшін сүтті жылыту функциясын 90 секундқа қосу үшін келесі қадамдарды орындаңыз.

ҚАЗАҚ

1. Су ыдысын таза сумен толтырыңыз. Су деңгейі «MIN» және «MAX» белгілерінің арасында болуы керек. Сүт ыдысындағы сүт «MAX» деңгейінен жоғары болмауы керек.
 2. Сүт ыдысын қайта орнатыңыз. Мұны істеу үшін оны көтеріп, бір уақытта резервуарды қақпақтан ұстап, құрылғы корпусының ішіне жылжытыңыз. Дұрыс орнатылған кезде сіз шерткен дыбысты естисіз.
 3. Сүзгілердің бірін таңдап, оны мүйізге қойыңыз. Портафилтрді құрылғыға қайнату механизмінің астына қойыңыз. Тұтқаны құрылғыдағы ашық құлып белгісімен дұрыс тураланып, уяға кіретіндей ұстаңыз. Тұтқаны баяу оңға, құрылғыдағы жабық құлып белгісіне қарай бұраңыз. Портафилтрді мықтап бекітіңіз, содан кейін шыныаяқты астына қойыңыз. Сүт көбігін ағызу түтігінің ұшы шыныаяқтың ішкі жағына бағытталғанын тексеріңіз.
 4. Құрылғыны желіге қосыңыз.
 5. Коммутаторды «I» күйіне жылжытыңыз.
 6. Басқару панеліндегі алты түймедегі индикатор шамдары жанады, бұл құрылғының қосылуы екенін көрсетеді. Осыдан кейін сіз оны кез келген уақытта пайдалана аласыз.
- Ескерту: Егер сүт ыдысы дұрыс орнатылмаса, капучино және латте түймелері жанбайды.

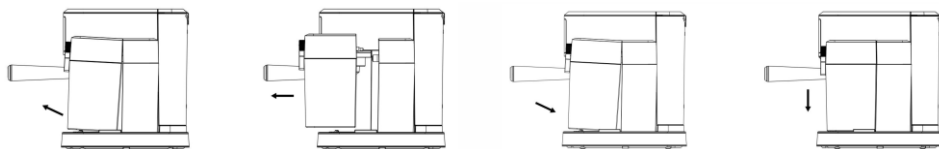

Дұрыс шыныаяқты таңдаңыз

Сусынды дайындамас бұрын дұрыс өлшемді шыныаяқты таңдағаныңызға көз жеткізіңіз. Зауыттық параметрлер дайындалған сусынның келесі көлемін болжайды:

- «Эспрессо» - 50 мл, «Қос эспрессо» - 100 мл
- «Капучино» - 180 мл, «Қос капучино» - 350 мл
- «Латте» - 340 мл, «Double Latte» - 450 мл

Ескерте: Көрсетілген сыйымдылық тек таңдауға арналған. Сусынның жалпы мөлшері сүт түріне байланысты өзгеруі мүмкін.

Су ыдысын толтыру

Тек сүзілген немесе бөтелкедегі суды пайдаланыңыз

1. Резервуарды сүзгіден өткен сумен толтырыңыз. Құмырада суды тікелей резервуарға құюға немесе оны құрылғының корпусынан алып тастауға, содан кейін оны толтыруға болады. Резервуарды «MAX» деңгейінен төмен қажетті мөлшердегі сумен толтырыңыз. Резервуарды толтыру үшін ешқашан жылы немесе ыстық суды пайдаланбаңыз.
2. Резервуардың қақпағын жабыңыз. Оның орнына нық тұрғанына көз жеткізіңіз.

Сүт ыдысын толтыру

Егер сіз капучино немесе латте жасауды жоспарласаңыз, сүт резервуарын құрылғыдан жоғары көтеріп, бір уақытта тартып алыңыз. Содан кейін деңгей «MAX» белгісінен төмен екеніне көз жеткізіп, есептеулеріңізге сәйкес қажетті мөлшердегі салқын сүтті құйыңыз. Осыдан кейін сүт сауытының құрылғының басқа бөліктеріне нық тұрғанына көз жеткізіп, орнына қойыңыз. Дұрыс орнатылған кезде шертуді естисіз.

Ескерте: Сіз өзіңіз қалаған сүттің кез келген түрін пайдалана аласыз.

Сүзгі таңдау

Қолданылатын сүзгіні таңдаңыз:

1. Стандартты түсірілім үшін - бір рет эспрессо дайындау үшін сүзгіні пайдаланыңыз.
2. Екі рет түсіру немесе екі стандартты түсірілім үшін эспрессоның қосарлы кадрын дайындау үшін сүзгіні пайдаланыңыз. Сүзгі астына екі кішкене эспрессо шыныаяқын қою арқылы бірден екі эспрессо кадрын дайындауға болады.

Портафилтрде сүзгіні орнату

1. Сүзгіні портасүзгіге салыңыз, сүзгі ойығы портасүзгі ойығына сәйкес келетініне көз жеткізіңіз.

2. Сүзгіні орнына бекіту үшін оны солға немесе оңға бұрыңыз.

Ескерте: Тазалау үшін сүзгіні алып тастау үшін сүзгіні солға немесе оңға бұрыңыз, сүзгінің ойығын портафилтрдің ойығымен туралаңыз және алуды жалғастырыңыз.

Ескерту: сүзгіні портасүзгіден шығармас бұрын оның салқын екеніне көз жеткізіңіз.

Сүзгіні ұнтақталған кофемен толтыру

Таңдалған сүзгіні портасүзгіге келесідей орнатыңыз:

Ұнтақталған кофе үшін:

1. Сүзгіні шетінен шамамен 2 мм қашықтықта жаңа, майдалап ұнтақталған эспрессо кофемен толтырыңыз (шамадан тыс толтырмаңыз).
2. Ұнтақталған кофеңі біркелкі басу үшін бұрмалауышты пайдаланыңыз.
3. Диспенсердің астына дұрыс орналасуын қамтамасыз ету үшін жиегінен артық кофеңі тазалаңыз.

Портафилтрді орнату.

1. Портафилтрді диспенсердің астына орналастырыңыз.
2. Тұтқаны құрылғыдағы ашық құлып белгішесімен тураланатын және ұяшыққа қонатындай етіп орналастырыңыз.
3. Содан кейін тұтқа құрылғыдағы жабық құлып белгісімен тураланғанша портафилтрді баяу оңға бұрыңыз.

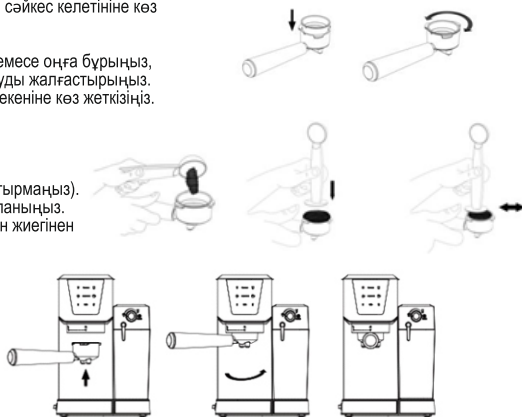

ҚАЗАҚ

Кофе шыныаяқтың орналасуы

1. Капучино немесе latte үшін үлкен шыныаяқты пайдалансаңыз, тамшы науасын тамшы науасынан алыңыз.

НАЗАР АУДАРЫҢЫЗ: капучино немесе latte дайындаған кезде капучино жасаушы тұтқасын капучино жасаушы пайдаланылатын шыныаяққа бағытталатындай етіп реттеңіз. Құрылғыны қосу. Құрылғының желіге дұрыс қосылғанын тексеріңіз.

2. Құрылғының сол жағында орналасқан «I/O» қосқышын қосу арқылы құрылғыны қосыңыз. «Мен» позициясына. Басқару панелінің шамдары қыздыру процесі кезінде және су мен сүт (капучино немесе latte дайындағанда) қажетті температураға жеткенше жыпылықтайды. Индикаторлар үздіксіз жанған кезде құрылғы пайдалануға дайын.

Назар аударыңыз: Егер сүт ыдысы дұрыс орнатылмаса, капучино және latte түімелері жанбайды.

КОФЕ ДАЙЫНДАУ

Эспрессо жасау

1. Эспрессоның стандартты кадрын дайындау үшін стандартты эспрессо түймесін бір рет басыңыз. Стандартты эспрессо индикаторы жанады. Ол жыпылықтай бастайды, бұл бір рет эспрессо дайындалып жатқанын көрсетеді.

2. Қос эспрессо немесе екі бір рет эспрессо дайындау үшін қос эспрессо түймесін басыңыз. Қос эспрессо индикаторы жанады. Ол екі еселенген эспрессо дайындалып жатқанын көрсету үшін жыпылықтайды. Эспрессо қайнату функцияларының екеуі үшін де құрылғы таңдауыңызға сәйкес эспрессо қайнатуды бастайды. Пісіру процесі аяқталғаннан кейін құрылғы автоматты түрде тоқтап, циклдің аяқталуын білдіретін индикатор жанады. Ескертпе: Функция стандартынан аз кофе қайнатқыңыз келсе, кофеңіз қажетті мөлшеріне жеткенде дайындау процесі кезінде кез келген уақытта функция түймесін басыңыз. Бұл пісіру процесін тоқтатады.

Капучино жасау

Капучино жасамас бұрын сүт көбікінің деңгейін көбірек көбік (капучино) алу үшін солға және азырақ көбік (латте) үшін оңға бұрап, сүт көбігі деңгейін қалауыңызға сай реттеңіз.

Ескертпе: Көбік деңгейін қайнату кезінде де реттеуге болады.

1. Кішкене кесе капучино дайындау үшін стандартты капучино түймесін бір рет басыңыз. Кішкентай капучино тостағанының индикаторы жанады. Ол жыпылықтай бастайды, бұл кішкене кесе капучино дайындалып жатқанын көрсетеді.

2. Үлкен кесе капучино дайындау үшін қос капучино түймесін басыңыз. Үлкен капучино кесе индикаторы жанады. Ол жыпылықтай бастайды, бұл үлкен кесе капучино дайындалып жатқанын көрсетеді. Құрылғы сіз таңдаған режимге сәйкес капучино дайындауды бастайды. Қайнату процесі аяқталған кезде құрылғы автоматты түрде тоқтайды және қайнату процесі аяқталғанын көрсету үшін индикатор жанады.

Латте жасау

Латте дайындамас бұрын сүт көбікінің деңгейін көбірек көбік (капучино) алу үшін солға және азырақ көбік (латте) үшін оңға бұрап, сүт көбігі деңгейін қалауыңызға сай реттеңіз.

1. Кішкене латте қайнату үшін кәдімгі латте түймесін бір рет басыңыз. Кішкентай латте кесе шамы жанады. Ол кішкентай латте дайындалып жатқанын көрсететін жыпылықтай бастайды.

2. Үлкен кесе латте жасау үшін қос латте түймесін басыңыз. Үлкен латте кесе шамы жанады. Ол үлкен латте дайындалып жатқанын білдіретін жыпылықтай бастайды. Құрылғы сіздің таңдауыңызға сәйкес латте қайнатуды бастайды. Қайнату процесі аяқталған кезде құрылғы автоматты түрде тоқтайды және қайнату процесі аяқталғанын көрсету үшін индикатор жанады. Сүт сусынын дайындағаннан кейін, сүт резервуарын және сүт резервуарының қақпағын тікелей тоназытқышта сақтауға (қажет болғанда оларды пайдалануға дайын қалдыруға) немесе қалған сүтті тастауға болады.

Құрылғыны тазалау

Сүт ыдысын және капучино жасаушыны тазалау

Қалған сүт бар сүт резервуарын тоназытқышта сақтауға болатынына қарамастан, бітелуді болдырмау үшін резервуар мен капучино жасаушыны жүйелі түрде тазалау маңызды. Сүт ыдысын тазалау үшін төмендегі нұсқауларды орындаңыз:

1. Сүт сауытын көтеріп, бір уақытта сырғытпай шығару арқылы сүт сауытын құрылғыдан алыңыз.

2. Резервуардың қақпағын алыңыз. Қалған сүтті тастаңыз.

3. Сүт ыдысын MAX белгісіне дейін таза сумен толтырыңыз. Сүт ыдысын қайта орнатыңыз. Мұны істеу үшін оны көтеріп, бір уақытта резервуарды қақпақтан ұстап, құрылғы корпусының ішіне жылжытыңыз. Дұрыс орнатылған кезде сіз шерктен дыбысты естисіз.

Назар аударыңыз: сүт ыдысы дұрыс орнатылмаған болса, капучино және латте түймелері жанбайды.

4. Кішкене пісіргішінің астына үлкен бос шыныаяқ қойыңыз.

5. Қосарланған капучино немесе латте түймесін басыңыз. Құрылғы капучино жасаушы арқылы ыстық суды бере бастайды. Тазалау циклін капучино жасаушыдан сүт шықпайынша орындаңыз.

6. Көбікті басқару тұтқасын «таза» күйіне бұраңыз, содан кейін қос капучино немесе латте түймесін басыңыз. Құрылғы капучино жасаушы арқылы ыстық бұды шығара бастайды. Тазалау циклін бастаңыз, бірнеше циклды қайталаңыз Ескертпе: Су ыдысындағы таза судың «MIN» және «MAX» белгілерінің арасында екеніне көз жеткізіңіз.

7. 3-6 қадамдар үшін бірнеше циклды қайталаңыз.

8. Су және сүт ыдыстарында қалған суды алып тастаңыз, содан кейін резервуарларды сабынды жылы сумен жақсылап шайыңыз және құрғатыңыз. Абразивті тазалағыштарды немесе қатты губкаларды пайдаланбаңыз, себебі олар әрлеуді сызып тастайды.

ЕСКЕРТПЕ: Сүт резервуарының қақпағын ыдыс жуғыш машинаға қоймаңыз. Сүт ыдысы ыдыс жуғышта жууға болады.

Диспенсерді, портафильтді және сүзгілерді тазалау

1. Құрылғының сол жағында орналасқан енгізу/шығару қосу/өшіру қосқышын О күйіне басып, қуат сымын ажыратыңыз.

2. Кейбір металл бөлшектер бірден суымайды. Олар суығанша қолдарыңызбен ұстамаңыз.

3. Қайнатқышты алып тастаңыз және кофе қалдықтарын тастаңыз. Портафильдті және сүзгіні жылы, сабынды сумен мұқият жуып, құрғатыңыз.

Ескертпе: портафильтді немесе сүзгілерді ыдыс жуғыш машинада жууға болмайды.

4. Қалған кофе қалдықтарын кетіру үшін диспенсердің түбін дымқыл шүберекпен немесе қағаз сүлгімен сүртіңіз.

5. Портафильтді (сүзгісіз) қайтадан диспенсерге салып, орнына бекітіңіз.

6. Портафильтдің астына үлкен бос шыныаяқ қойыңыз.

7. Қуат сымын розеткаға қосыңыз. «I/O» қосу/өшіру қосқышын «I» күйіне жылжытыңыз. Эспрессо түймесін бір рет басып, машина автоматты түрде тоқтағанша циклды қалдырыңыз.

Су ыдысын тазалау

1. Кофе пісіргеннен кейін су ыдысын алып, төңкеріп қою арқылы су ыдысындағы қалған суды босатыңыз.

Төменгі Қолдану арасында су ыдысын тазалау ұсынылады.

2. Су ыдысы мен оның қақпағын сабынды жылы сумен жақсылап жуып, құрғатыңыз.

ҚАЗАҚ

Ескертпе: Су ыдысын немесе оның қақпағын ыдыс жуғыш машинада жууға болмайды.

Ескерту: Құралды, қуат сымын немесе ашаны суға немесе кез келген басқа сұйықтыққа батырмаңыз.

Құрылғыны тазалау

1. Корпусты жұмсақ, дымқыл шүберекпен сүртіңіз. Абразивті тазартқыштарды қолданбаңыз

немесе қатты губкалар, өйткені олар жабынды сызып тастайды.

2. Конусты диспенсерде сақтамаңыз. Бұл эспрессо дайындаған кезде диспенсер мен сыра қайнатқыш арасындағы тығыздағышқа теріс әсер етуі мүмкін.

3. Тамшы науасын және оның қақпағын сабынды сумен қалған кофе мен судан дереу тазалап, содан кейін құрғатыңыз.

Қақтан тазалау

Пайдалы қақбалардың жиналуы құрылғының жұмысына әсер етеді. Эспрессо дайындау уақытының ұзаруын немесе шамадан тыс бу шығаруды байқасаңыз, құрылғыны қақтан тазалау керек. Бұған қоса, диспенсердің бетінде ақ түсті қалдықтың жиналуын байқауыңыз мүмкін. Тазалау жиілігі пайдаланылатын судың кереметтігіне байланысты. Айына бір рет, ал қарқынды қолданғанда – аптасына бір рет кальцинациялау ұсынылады.

Су ыдысынан қақты алу:

1. Су қоймасын жаңа, сұйылтылмаған ақ тұрмыстық сірке суымен толтырыңыз.

2. Құрылғыны су ыдысындағы сірке суы ертіңдісімен түнде қалдырыңыз.

3. Резервуарды алып, раковинаның үстіне төңкеріп, сірке суын алыңыз.

4. Резервуарды ағынды сумен жасуылап шайыңыз. Резервуардың ішінде сірке суының қалдығы жоқ екеніне көз жеткізіңіз.

Ішкі бөліктерді масштабтан тазалау:

1. Жоғарыдағы қадамдарды орындау арқылы алдымен су ыдысының ішін қақтан тазалауды ұмытпаңыз.

2. Қосу/өшіру қосқышының «О» күйінде екенін және қуат сымның ажыратылғанын тексеріңіз.

3. Су ыдысы мен сүт ыдысын жаңа, сұйылтылмаған ақ тұрмыстық сірке суымен толтырыңыз.

4. Конусты (сүзгісі бар және кофесіз) салыңыз және тамшы науасына конустың астына үлкен бос шыныаяқ қойыңыз.

5. Қуат сымын розеткаға қосыңыз.

6. Капучино пісірішінің астына үлкен бос шыныаяқ қойыңыз.

7. Қосу/өшіргішті «I» күйіне жылжытыңыз. Басқару панелінің индикаторлары (эспрессо, капучино және latte) жанғаннан кейін қос капучино немесе latte түймесін басыңыз. Құрылғы капучино жасаушы мен шүмегінен ыстық суды ағызуды бастайды. Тазалау циклі іске қосылғыз, бірнеше циклды қайталаңыз.

8. Көбікті басқару тұтқасын «таза» күйіне бұраңыз, содан кейін қос капучино немесе latte түймесін басыңыз. Құрылғы ыстық буды шығара бастайды

капучино жасаушы Бірнеше циклды қайталаңыз.

Ескертпе: Су ыдысындағы таза судың «MIN» және «MAX» белгілерінің арасында екеніне көз жеткізіңіз.

9. 2-8 қадамдар үшін бірнеше циклды қайталаңыз.

10. Су мен сүт ыдысындағы қалған суды төгіп тастаңыз, содан кейін су мен сүтке арналған ыдысты сабынды жылы сумен жасуылап шайыңыз және құрғатыңыз. Абразивті тазалағыштарды немесе қатты губкаларды пайдаланбаңыз, себебі олар әрлеуді сызып тастайды.

ЕСКЕРТПЕ: Сүт резервуарының қақпағын ыдыс жуғыш машинаға қоймаңыз. Сүт ыдысы ыдыс жуғышта жууға болады.

Автоматты түрде өшіру функциясы

Қуат түймешігін басқаннан кейін 25 минут бойы ешқандай әрекет болмаса, құрылғы автоматты түрде өшеді.

ТАСЫМАЛДАУ, ТАЗАЛАУ ЖӘНЕ САҚТАУ

ТАСЫМАЛДАУ. Құралды бұйымның тауарлық түрін және/немесе қаптамасының сақталуын қамтамасыз ететін, жүктерді бекіту және бұдан әрі қауіпсіз пайдалану ережелерін пайдалана отыра, жабық келіктің кез келген түрімен тасымалдау қажет. Құралды тиеу-түсіру жұмыстары кезінде соқпалы жүктемелерге ұшыратуға ТЫЙЫМ САЛЫНАДЫ

ТАЗАЛАУ. НАЗАР АУДАРЫҢЫЗ! Құрылғының бөліктерін ешқашан ыдыс жуғышта жууға болмайды. Химиялық заттарды немесе абразивтерді қолданбаңыз.

• Тазалау алдында құралды розеткадан ажыратыңыз.

• Кофекайнақтықты толығымен суытып, сыртқы беттерін жұмсақ, құрғақ шүберекпен сүртіңіз. Қатты химиялық заттарды немесе абразивтерді қолданбаңыз. Оны ағынды сумен жууға немесе суға немесе басқа сұйықтықтарға батыруға болмайды.

• Сүзгі, мүйіз сияқты алынбалы бөлшектерді шайыңыз және тазалағаннан кейін қайта жинаңыз.

• Құрылғының тағаммен тікелей жанасатын бөліктерін құралды әр қолданғаннан кейін тазалау керек.

• Сақтау алдында құрал мен оның барлық керек-жарақтары толығымен құрғақ екеніне көз жеткізіңіз.

САҚТАУ. Құралды бұйымның тауарлық түрін және бұдан әрі қауіпсіз қолданылуын сақтауды көздейтін жағдайларда, жабық ұй-жайларда сақтау қажет. Сақтауға жинамас бұрын құрал мен оның барлық аксессуарларының толықтай кептірілгеніне көз жеткізіңіз.

ҚҰРАЛДЫ КӨДЕГЕ ЖАРАТУ ҚАҒИДАЛАРЫ

Құрал мен буып-түю материалдары қоршаған орта үшін ең аз зиянымен және өңіріңіздегі қалдықтарды көдеге жарату жөніндегі қағидаларға сәйкес көдеге жаратылуы тиіс.

КЕПІЛДІКТІ ҚЫЗМЕТ КӨРСЕТУ ШАРТТАРЫ

Бұйымды сатып алған уақытта тексерілуін және Сіздің қатысуыңызбен кепілдік талонының толтырылуын талап етіңіз (сататын ұйымның мөртабын, сатылған күні және сатушының қолы). Кепілдік талонын ұсынбаған жағдайда немесе оны дұрыс толтырмаған уақытта, сапасы жөніндегі шағымдар қабылданбайды және кепілдік арқылы жөндеу жүргізілмейді. Кепілдік талонын кепілдік мерзімі ішінде сервис орталығына көз келген өтінішті жасаған кезде ұсыну қажет. Бұйым сервистік қызмет көрсетуге тек толықтай жинақталған түрінде ғана қабылданады. Кепілдік мерзімі сатып алушыға сатқан сәттен бастап есептеледі. Сізден бұйымның сатып алынған күнін растайтын құжаттарды сақтауыңызды сұраймыз (тауар немесе касса чегі). Бұйымыңызға кепілдік арқылы тегін қызмет көрсету шартына бұйымды қолдану жөніндегі нұсқаулығының талаптарына сәйкес жеке тұрмыстық қажеттілік шегінен шықпайтын, дұрыс пайдалану, механикалық зақымдаулардың және бұйымды ұқыпсыз пайдалану салдарының жоқтығы жатады. Бұйым кепілдік арқылы қызмет көрсетуге таза түрінде ұсынылады (мүмкін болатын жерлерінде қажалған және үрленген). Кепілдік кепілдік мерзімі ішінде анықталған барлық өндірістік және құрылымдық ақауларға таралады («Кепілдік таратылмайды») бөлімінде көрсетілгендерден басқа). Бұл кезеңде шығыс материалдарынан басқа ақау бөлшектері кепілдікті сервис орталығында тегін түрде ауыстыруға жатады.

КЕПІЛДІК ТАРАТЫЛМАЙДЫ

1. Форс-мажорлық жағдайлар туғызған ақаулар.
2. Бұйымды жеке тұрмыстық жағдайларының шегінен шығатын мақсаттарда бұйымның зақымдануы (яғни, өнеркәсіптік немесе коммерциялық мақсаттарда).
3. Шығыс материалдары мен аксессуарлар.
4. Шамадан тыс жүктелуі, дұрыс пайдаланбау, бұйым ішіне сұйықтықтардың, шаңның, жәндіктердің, бөгде заттардың кіруі туғызған ақаулар.
5. Өкілетті сервис орталықтарынан немесе кепілдікті шеберханалардан тыс жөндеуге ұшыраған бұйымдар.
6. Пайдаланушының бұйым құрылымына өзгерістерді енгізу немесе құрамдас бөліктерін біліксіз ауыстыру салдарынан болған зақымдаулар.
7. Қолдану жөніндегі нұсқаулықтың талаптарын бұзу.
8. Жеткізу желісінің кернеуін дұрыс орнатпау (қажет болса).
9. Техникалық өзгерістер енгізу.
10. Ұқыпсыз пайдалану, бұйымды дұрыс тасымалдамау және сақтамау, бұйымның құлау салдарынан болған механикалық зақымдаулар.
11. Жануарлардың кінәсінен болған зақым (соның ішінде, кеміргіштер мен жәндіктер).



ROMÂNĂ



Citiți cu atenție manualul înainte de utilizare.

Păstrați manualul de utilizare, este posibil să aveți nevoie de acesta în viitor.

Acest aparat este destinat pentru prepararea cafelei.

Dispozitivul este destinat utilizării în scopuri casnice și în scopuri similare, în special:

- în zonele de bucătărie pentru personalul din magazine, birouri și alte condiții de muncă; - în casele de fermă;
- clienți în hoteluri, moteluri și alte infrastructuri rezidențiale;
- în condiții de cazare în regim cazare și mic dejun..

Important! Aparatul, achiziționat în sezonul rece, cu scopul de a evita defecțiunile, înainte de conectare în rețeaua electrică trebuie să fie ținut cel puțin patru ore la temperatura camerei.

Caracteristici tehnice

Tensiune nominală: 220-240 V
Frecvența nominală a curentului: 50 Hz
Consum nominal de putere: 1300-1450 W

Perioada de garanție în Uniunii Europene și în Moldova – douăzeci și patru luni

Măsurile de precauție în timpul utilizării

- Înainte de pornire, verificați dacă specificațiile produsului corespund tensiunii din rețea.
- Acest aparat nu este destinat utilizării de către persoane (inclusiv copii) cu capacități fizice, senzoriale sau mentale reduse sau de către persoane fără experiență și cunoștințe, cu excepția cazului în care sunt supravegheate sau instruite să folosească aparatul de către persoana responsabilă pentru siguranța acestora.
- Aparatul nu este pentru utilizarea de către copii.
- Nu folosiți aparatul în apropierea copiilor. Nu permiteți copiilor să se joace cu aparatul.
- Aparatul trebuie utilizat numai în scopuri casnice, în conformitate cu acest manual de instrucțiuni. Aparatul nu este destinat utilizării industriale sau comerciale.
- Inspectați aparatul de fiecare dată înainte de al porni. În cazul deteriorării aparatului și a cablului de alimentare, nu conectați niciodată aparatul la o priză.
- Porniți aparatul de cafea numai când cana / ceașcă de cafea sunt instalate la locul lor.
- Deconectați aparatul din rețea dacă nu îl folosiți, dacă îl curățați și, de asemenea, dacă doriți să îl îndepărtați sau să adăugați accesorii.
- Nu utilizați aparatul în alte scopuri decât cele specificate în manualul de instrucțiuni.
- Fiți atenți atunci când lucrați cu aburul de evacuare.
- Nu scoateți filtrul în timp ce aparatul de cafea funcționează.
- Nu folosiți niciodată accesorii care nu sunt recomandate de producător. Acestea pot fi periculoase pentru utilizator și există riscul deteriorării dispozitivului.
- Nu mutați niciodată aparatul trăgând de cablu. Nu înfășurați cablul de alimentare împrejurul aparatului și nu îl îndoiiți. La deconectarea aparatului de la rețea, apucați ștecherul și nu trageți de cablu.
- Fiți atenți să nu vă ardeți cu aburi.
- Nu atingeți suprafața fierbinte a aparatului.
- Nu folosiți aparatul fără apă în rezervor.
- În timpul preparării cafelei, aparatul trebuie manevrat cu atenție pentru a evita arsurile.
- Nu utilizați vasul din kit pentru alte scopuri și nu îl plasați pe aragaz sau pe cuptoarele cu microunde.
- Nu spălați vasul în mașina de spălat vase.
- Opritți aparatul de cafea timp de cel puțin 5 minute înainte de pregătirea fiecărei noi porții de cafea pentru al răci.
- Folosiți numai apă rece pentru pregătirea cafelei.
- Se recomandă utilizarea apei potabile îmbuteliate sau filtrate.
- Acest aparat este destinat exclusiv pentru uz casnic. Aparatul nu este conceput pentru uz industrial.

Utilizarea

PREGĂTIREA PENTRU UTILIZARE

Se recomandă curățarea dispozitivului înainte de prima utilizare. Acest lucru vă va permite să obțineți cel mai bun gust al cafelei preparate. Consultați secțiunea „Descrierea dispozitivului” pentru a vedea toate detaliile dispozitivului.

1. Asigurați-vă că dispozitivul este oprit (poziția comutatorului „O”) apăsând butonul de pornire/oprire „I/O” (9). Asigurați-vă că dispozitivul este deconectat.
2. Scoateți autocantele și etichetele de pe dispozitiv.
3. Mai întâi scoateți și apoi spălați rezervorul de apă, rezervorul de lapte, portafiltrul, două filtre și lingura de măsurare cu detergent ușor și apă. Clătiți bine și reinstalați toate piesele.
4. Consultați instrucțiunile din secțiunea Instalare portafiltru înainte de a instala sau scoateți claxonul și orice filtru din unitate.
5. Pentru a curăța interiorul aparatului, urmați pașii enumerați în secțiunea „Prepare cappuccino”, umplând mai întâi ambele rezervoare cu apă.
6. Nu scufundați dispozitivul în apă sau cablul de alimentare și nu introduceți în apă și nu îndepărtați componente în timp ce dispozitivul funcționează.

PORNIREA DISPOZITIVULUI

Important! Pentru a porni aparatul, porniți mai întâi aburul urmând instrucțiunile de mai jos. Pentru cea mai bună stare tehnică a aparatului, urmați pașii următori pentru a porni funcția de încălzire a laptelui timp de 90 de secunde.

1. Umpleți rezervorul de apă cu apă curată. Nivelul apei trebuie să fie între marcasele „MIN” și „MAX”. Laptele din rezervorul de lapte nu trebuie să fie mai mare decât nivelul „MAX”.
 2. Reinstalați rezervorul de lapte. Pentru a face acest lucru, ridicați-l și, în același timp, mutați-l în interiorul corpului dispozitivului, ținând rezervorul de capac. Când este instalat corect, veți auzi un clic.
 3. Selectați unul dintre filtre și plasați-l pe claxon. Așezați portafiltrul în aparat sub mecanismul de preparare. Țineți mânerul astfel încât să fie aliniat corect cu simbolul de blocare deschis de pe aparat și introdus în fantă. Rotiți înțoc mânerul spre dreapta către simbolul de blocare închis de pe aparat. Fixați ferm portafiltrul și apoi puneți paharul dedesubt. Asigurați-vă că capătul tubului de distribuție a sumei de lapte este îndreptat spre interiorul cupei.
 4. Conectați dispozitivul la rețea.
 5. Mutați comutatorul în poziția „I”.
 6. Indicatorul luminos de pe cele șase butoane de pe panoul de control se vor aprinde, indicând faptul că dispozitivul este pornit. După aceea, îl puteți folosi oricând.
- Avertisment: Dacă rezervorul de lapte nu este instalat corect, butoanele pentru cappuccino și latte nu se vor aprinde.

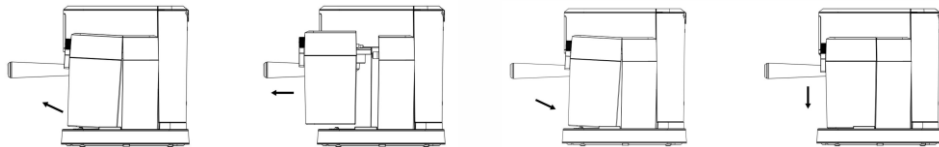

Alege ceașca potrivită

Înainte de a vă pregăti băutura, asigurați-vă că selectați ceașca de dimensiunea corectă. Setările din fabrică presupun următorul volum de băutură preparat:

- „Espresso” - 50 ml, „Espresso dublu” - 100 ml
- „Cappuccino” - 180 ml, „Cappuccino dublu” - 350 ml
- „Latte” - 340 ml, „Double Latte” - 450 ml

Notă: Capacitatea afișată este doar pentru selecție. Cantitatea totală de băutură poate varia în funcție de tipul de lapte.

Umplerea rezervorului de apă

Utilizați numai apă filtrată sau îmbuteliată

1. Umpleți rezervorul cu apă filtrată. Puteți turna apă direct în rezervor din ulcior sau o puteți scoate din corpul dispozitivului și apoi umpleți-o.
2. Umpleți rezervorul cu cantitatea necesară de apă sub nivelul „MAX”. Nu folosiți niciodată apă caldă sau fierbinte pentru a umple rezervorul.

Umplerea rezervorului de lapte

Dacă intenționați să faceți un cappuccino sau un latte, scoateți rezervorul de lapte din aparat ridicându-l și trăgându-l în același timp. Apoi turnați cantitatea necesară de lapte rece conform calculului dvs., asigurându-vă că nivelul este sub marcajul „MAX”. După aceasta, puneți rezervorul de lapte înapoi, asigurându-vă că se potrivește perfect cu celelalte părți ale aparatului. Veți auzi un clic când este instalat corect.

Notă: Puteți folosi orice tip de lapte dorii.

Selectarea filtrului

Selectați filtrul de utilizat:

1. Pentru o doză standard - utilizați filtrul pentru a pregăti o doză de espresso.
2. Pentru un shot dublu sau două shot-uri standard, folosiți filtrul pentru a pregăti un dublu shot de espresso. Prin plasarea a două cești mici de espresso sub filtru, puteți pregăti două shot-uri de espresso deodată.

Instalarea unui filtru într-un portafiltru

1. Introduceți filtrul în portafiltru, asigurându-vă că adâncitura filtrului se potrivește cu locașul portafiltrului
2. Rotiți filtrul la stânga sau la dreapta pentru a-l fixa în poziție.

Notă: Pentru a scoate filtrul pentru curățare, rotiți filtrul la stânga sau la dreapta, aliniați locașul filtrului cu creștătura filtrului portafiltru și continuați cu scoaterea.

AVERTISMENT: Asigurați-vă că filtrul este rece înainte de a încerca să-l scoateți din portafiltru.

Umplerea filtrului cu cafea măcinată

Instalați filtrul selectat în portafiltru după cum urmează:

Pentru cafea măcinată:

1. Umpleți filtrul cu cafea espresso proaspătă, măcinată fin până la aproximativ 2 mm de margine (NU umpleți prea mult).
2. Folosiți un tamper pentru a presa uniform cafeaua măcinată.
3. Curățați orice exces de cafea de pe margine pentru a asigura o așezare adecvată sub distribuitor.

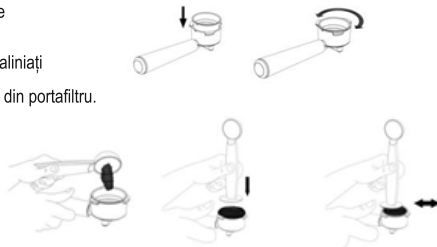

ROMÂNĂ

Instalare portafiltru.

1. Poziționați portafiltrul sub distribuitor.
2. Poziționați mânerul astfel încât să se alinieze cu pictograma de blocare deschisă de pe dispozitiv și să se potrivească în slot.
3. Apoi rotiți înclinat portafiltrul spre dreapta până când mânerul se aliniează cu simbolul de blocare închis de pe dispozitiv.

Amplasarea ceștii de cafea

1. Scoateți tava pentru picurare din tava pentru picurare dacă utilizați o ceașcă mare pentru cappuccino sau latte.
- ATENȚIE: atunci când pregătiți cappuccino sau latte, asigurați-vă că reglați maneta aparatului pentru cappuccino, astfel încât aparatul pentru cappuccino să fie îndreptat către ceașca utilizată. Pornirea dispozitivului. Asigurați-vă că dispozitivul este conectat corect la rețea.
2. Porniți dispozitivul pornind comutatorul „I/O” situat în partea stângă a dispozitivului, la poziția „I”. Luminele panoului de control vor clipi în timpul procesului de încălzire și până când apa și laptele (dacă faceți cappuccino sau latte) vor atinge temperatura necesară. Imediat ce indicatorarele se aprind continuu, dispozitivul este gata de utilizare.

Atenție: Dacă rezervorul de lapte nu este instalat corect, butoanele pentru cappuccino și latte nu se vor aprinde.

PREPARA CAFEA

Prepararea espressoului.

1. Pentru a pregăti o doză standard de espresso, apăsați o dată butonul de espresso standard. Indicatorul standard de espresso se va aprinde. Va începe să clipească, indicând că se pregătește o doză de espresso.
2. Apăsați butonul de espresso dublu pentru a pregăti o doză dublă sau două doze simple de espresso. Indicatorul dublu espresso se va aprinde. Va clipi pentru a indica faptul că se pregătește o doză dublă de espresso. Pentru ambele funcții de preparare espresso, dispozitivul va începe prepararea espressoului în funcție de selecția dvs. După finalizarea procesului de gătit, aparatul se va opri automat și indicatorul se va aprinde, indicând sfârșitul ciclului. Notă: Dacă doriți să preparați mai puțină cafea decât standardul de funcționare, apăsați butonul de funcție în orice moment în timpul procesului de preparare, când a fost atinsă cantitatea dorită de cafea. Acest lucru va opri procesul de gătit.

Faceți cappuccino

Înainte de a face un cappuccino, reglați nivelul spumei de lapte după preferințele dvs. rotind butonul de control al spumei de lapte spre stânga pentru mai multă spumă (cappuccino) și spre dreapta pentru mai puțină spumă (latte).

Notă: Nivelul spumei poate fi reglat și în timpul preparării.

1. Pentru a pregăti o ceașcă mică de cappuccino, apăsați o dată butonul standard de cappuccino. Indicatorul pentru ceașcă mică de cappuccino se va aprinde. Va începe să clipească, indicând că se pregătește o ceașcă mică de cappuccino.
2. Apăsați butonul dublu cappuccino pentru a pregăti o ceașcă mare de cappuccino. Indicatorul de ceașcă mare de cappuccino se va aprinde. Va începe să clipească, indicând că se pregătește o ceașcă mare de cappuccino. Dispozitivul va începe să pregătească cappuccino în funcție de modul pe care l-ați selectat. Aparatul se va opri automat când procesul de preparare este încheiat, iar indicatorul se va aprinde pentru a indica faptul că procesul de preparare este încheiat.

Pregătirea unui latte

Înainte de a face un latte, reglați nivelul spumei de lapte după preferințele dvs. rotind butonul de control pentru spuma de lapte la stânga pentru mai multă spumă (cappuccino) și la dreapta pentru mai puțină spumă (latte).

1. Apăsați butonul obișnuit pentru latte pentru a prepara un mic latte. Lumina mică pentru ceașcă de latte se va aprinde. Va începe să clipească, indicând că se pregătește un mic latte.
2. Apăsați butonul dublu de latte pentru a face o ceașcă mare de latte. Lumina mare pentru ceașcă de latte se va aprinde. Acesta va începe să clipească, indicând că se pregătește un latte mare. Dispozitivul va începe prepararea lattei conform selecției dvs. Aparatul se va opri automat când procesul de preparare este încheiat, iar indicatorul se va aprinde pentru a indica faptul că procesul de preparare este încheiat. După ce ați făcut o băutură cu lapte, puteți fie să deplăzați rezervorul de lapte și capacul rezervorului de lapte direct în frigider (lăsându-le gata de utilizare atunci când este necesar), fie să eliminați orice lapte rămas.

Curățarea dispozitivului

Curățarea rezervorului de lapte și a aparatului de cappuccino.

Deși rezervorul de lapte cu lapte rămas poate fi depozitat în frigider, este important să curățați în mod regulat rezervorul și aparatul de cappuccino pentru a evita infundarea. Pentru a curăța rezervorul de lapte, urmați instrucțiunile de mai jos:

1. Scoateți rezervorul de lapte din dispozitiv ridicând rezervorul de lapte și glisându-l afară în același timp.
2. Scoateți capacul rezervorului. Aruncați orice lapte rămas.
3. Umpleți rezervorul de lapte cu apă curată până la marcajul MAX. Reinstalați rezervorul de lapte. Pentru a face acest lucru, ridicați-l și, în același timp, mutați-l în interiorul corpului dispozitivului, ținând rezervorul de capac. Când este instalat corect, veți auzi un clic.

Vă rugăm să rețineți: dacă rezervorul de lapte nu este instalat corect, butoanele pentru cappuccino și latte nu se vor aprinde.

4. Puneți o ceașcă mare goală sub aparatul pentru cappuccino.
5. Apăsați butonul dublu pentru cappuccino sau latte. Aparatul va începe să distribuie apă fierbinte prin aparatul pentru cappuccino. Rulați ciclul de curățare până când nu mai iese lapte din aparatul pentru cappuccino.
6. Rotiți butonul de control al spumei în poziția „curat”, apoi apăsați butonul dublu pentru cappuccino sau latte. Aparatul va începe să elibereze abur fierbinte prin aparatul pentru cappuccino. Începeți ciclul de curățare, repetați mai multe cicluri. Notă: Asigurați-vă că apa curată din rezervorul de apă se află între semnele „MIN” și „MAX”.
7. Repetați mai multe cicluri pentru pașii 3-6.
8. Îndepărtați orice apă rămasă în rezervoarele de apă și lapte, apoi clătiți bine rezervoarele cu apă caldă și săpun și uscați-le. Nu folosiți agenți de curățare abrazivi sau bureți duri, deoarece vor zgâria finisajul.

NOTA: Nu puneți capacul rezervorului de lapte în mașina de spălat vase. Rezervorul de lapte poate fi spălat vase.

Curățarea dozatorului, a portafiltrului și a filtrelor

1. Apăsați comutatorul de pornire/oprire I/O situat în partea stângă a dispozitivului în poziția O și deconectați cablul de alimentare.
2. Unele piese metalice nu se răcesc imediat. Nu le atingeți cu mâinile până nu s-au răcit.
3. Scoateți aparatul de bere și aruncați zațul de cafea. Spălați portafiltrul și filtrați bine cu apă caldă și săpun și uscați.

Notă: Nu spălați portafiltrul sau filtrele în mașina de spălat vase.

4. Ștergeți partea inferioară a dozatorului cu o cârpă umedă sau un prosop de hârtie pentru a îndepărta orice zaț de cafea care ar putea rămâne.
5. Așezați portafiltrul (fără filtru) înapoi în dozator și blocați-l în poziție.
6. Puneți o cană mare goală sub portafiltru.
7. Conectați cablul de alimentare. Mutați comutatorul de pornire/oprire „I/O” în poziția „I”. Apăsați butonul de espresso o dată și lăsați mașina să circule până când se oprește automat.

Curățarea rezervorului de apă

1. Goliți orice apă rămasă din rezervorul de apă după prepararea cafelei, scoțând rezervorul de apă și răsturnându-l cu susul în jos. fund Se recomandă curățarea rezervorului de apă între utilizări.
2. Spălați bine rezervorul de apă și capacul acestuia cu apă caldă și săpun și uscați-le.

Notă: Nu spălați rezervorul de apă sau capacul acestuia în mașina de spălat vase.

Avvertisment: Nu scufundați aparatul, cablul de alimentare sau șlecherul în apă sau în orice alt lichid.

Curățarea dispozitivului

1. Ștergeți carcasa cu o cârpă moale și umedă. Nu utilizați produse de curățare abrazive sau bureți tari, deoarece vor zgâria stratul.

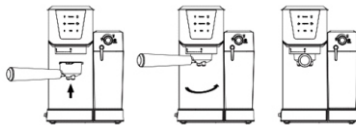

ROMÂNĂ

2. Nu depozitați conul în dozator. Acest lucru poate afecta negativ etanșarea dintre dozator și aparat de bere la prepararea espressoului.
3. Curățați imediat tava de picurare și capacul acesteia de orice cafea rămasă și apă cu apă cu săpun, apoi uscați-le.

Detartraj

Acumularea de depozite minerale va afecta performanța aparatului. Aparatul trebuie detartrat dacă observați o creștere a timpului de preparare a espressoului sau o producție excesivă de abur. În plus, este posibil să observați o acumulare de reziduiuri albe pe suprafața dozatorului. Frecvența curățării depinde de duritatea apei utilizate. Se recomandă decalcifiere o dată pe lună, iar cu utilizare intensivă – o dată pe săptămână.

Indepărtarea calcarului din rezervorul de apă:

1. Umpleți rezervorul de apă cu oțet alb de uz casnic proaspăt, nediluat.
2. Lăsați dispozitivul peste noapte cu soluția de oțet în rezervorul de apă.
3. Scoateți oțetul scoțând rezervorul și răsturnându-l peste chiuvetă.
4. Clătiți bine rezervorul cu apă de la robinet. Asigurați-vă că nu există reziduiuri de oțet în interiorul rezervorului.

Curățarea părților interne de la sol:

1. Asigurați-vă că detartrați mai întâi interiorul rezervorului de apă urmând pașii de mai sus.
2. Asigurați-vă că întrerupătorul de pornire/oprire este în poziția „O” și că cablul de alimentare este deconectat.
3. Umpleți rezervorul de apă și rezervorul de lapte cu oțet alb de uz casnic proaspăt, nediluat.
4. Introduceți cometul (cu filtru și fără cafea) și puneți o cană mare goală sub con pe tava de picurare.
5. Conectați cablul de alimentare.
6. Puneți o ceașcă mare goală sub aparatul pentru cappuccino.
7. Mutați comutatorul de pornire/oprire în poziția „I”. Odată ce indicatorii panoului de control (espresso, cappuccino și latte) se aprind, apăsați butonul dublu pentru cappuccino sau latte. Aparatul va începe să distribuie apă fierbinte prin aparatul pentru cappuccino și prin duza. Rulați un ciclu de curățare, repetați mai multe cicluri.
8. Rotiți butonul de control al spumei în poziția „curățare”, apoi apăsați butonul dublu pentru cappuccino sau latte. Aparatul va începe să elibereze abur fierbinte aparat de cappuccino Repetați mai multe cicluri.
9. Repetați mai multe cicluri pentru pașii 2-8.
10. Aruncați apa rămasă în rezervorul de apă și lapte, apoi clătiți bine rezervorul de apă și lapte cu apă caldă și săpun și uscați-le. Nu folosiți agenți de curățare abrazivi sau bureți duri, deoarece vor zgăria finisajul.

NOTA: Nu puneți capacul rezervorului de lapte în mașina de spălat vase. Rezervorul de lapte poate fi spălat vase.

Funcție de oprire automată

După apăsarea butonului de pornire, dacă nu există nicio operațiune timp de 25 de minute, dispozitivul se va opri automat.

Transport, curățare și depozitare

TRANSPORT. Aparatul poate fi transportat cu orice tip de transport acoperit, cu respectarea regulilor de fixare a mărfii care asigură păstrarea produsului și / sau a ambalajului și funcționarea sigură a acestuia în continuare. NU expuneți dispozitivul la sarcini de soc în timpul operațiilor de manipulare.

CURĂȚARE. ATENȚIE! Nu spălați niciodată părți ale aparatului în mașina de spălat vase. Nu utilizați substanțe chimice sau abrazive.

- Deconectați întotdeauna aparatul înainte de curățare.
- Lăsați aparatul de cafea să se răcească complet și ștergeți suprafețele exterioare cu o cârpă moale și uscată. Nu utilizați substanțe chimice dure sau abrazive. Nu-l spălați sub jet de apă și nu îl scufundați în apă sau alte lichide.
- Clătiți părțile detașabile, cum ar fi filtrul, claxonul și reasamblați după curățare.
- Părțile aparatului care vin în contact direct cu alimentele trebuie curățate după fiecare utilizare a aparatului.
- Asigurați-vă că instrumentul și toate accesoriile sale sunt complet uscate înainte de a-l depozita.

DEPOZITARE. Aparatul trebuie să fie stocat în încăpere închisă, în condiții care presupun păstrarea produsului și funcționarea sigură a acestuia în continuare. Asigurați-vă că aparatul și toate accesoriile acestuia sunt uscate complet, înainte de a le depozita.

Eliminarea aparatului

Aparatul și materialele de ambalare trebuie eliminate cu cel mai mic pericol pentru mediu și în conformitate cu reglementările privind eliminarea deșeurilor din zona dumneavoastră.

Condiții de garanție

Când cumpărați aparatul, cereți în prezența dumneavoastră să fie verificat și să fie completat cardul de garanție (ștampila organizației comerciale, data vânzării și semnătura vânzătorului).

Fără furnizarea cardului de garanție sau atunci când nu este completat corect, reclamațiile de calitate nu sunt acceptate și nu se efectuează nici o reparație în garanție. Cardul de garanție trebuie prezentat la orice adresare la centrul de service pe întreaga perioadă de garanție. Produsul este acceptat pentru service numai complet. Perioada de garanție se calculează din momentul vânzării către cumpărător. De asemenea, vă cerem să păstrați documentele care confirmă data achiziționării produsului (bonul de casă).

Condiția de service gratuit în garanție a produsului este funcționarea sa corectă, în limitele uzului casnic, în conformitate cu cerințele din instrucțiunile de utilizare a produsului, lipsa deteriorării mecanice și efectele manipularii neglijente.

Produsul este acceptat pentru servicii în garanție curat (șters și curățat, acolo unde este posibil).

Garanția acoperă toate defectele de fabricație și de proiectare (altele decât cele enumerate în „Garanția nu acoperă”), identificate în timpul perioadei de garanție. În această perioadă, piesele defecte, cu excepția consumabilelor, urmează să fie înlocuite gratuit în centrul de service în garanție.

Garanția nu acoperă

1. Defectele cauzate de forța majoră.
2. Deteriorarea produsului cauzată de utilizarea produsului în scopuri care depășesc uzul casnic (de exemplu, în scopuri industriale sau comerciale).
3. Consumabile și accesorii.
4. Defectele cauzate de supraîncălzire, funcționare necorespunzătoare, penetrarea lichidelor, prafului de insecte, pătrunderea de obiecte străine în produs.
5. Deteriorările care au fost reparate în afara centrelor de service autorizate sau atelierelor de garanție.
6. Deteriorările cauzate prin modificarea designului produsului de către utilizator sau înlocuirea necalificată a componentelor sale.
7. Încălzirea instrucțiunilor de utilizare.
8. Instalarea incorectă a tensiunii de rețea (dacă este necesar).
9. Introducerea modificărilor tehnice.
10. Daune mecanice, inclusiv în rezultatul manipularii neglijente, transportului și depozitării necorespunzătoare, căderii produsului.
11. Daune cauzate de animale (inclusiv de rozătoare și insecte).

Producător: Sites Electric Company Limited, China

Pentru informații privind data fabricării, consultați ambalajul.

Pentru întrebări legate de service în garanție, precum și pentru detectarea defecțiunilor, vă rugăm să contactați locul de cumpărare al acestui aparat.

